

# IBM BladeCenter HX5 (7872)

## System Guide

2011年11月09日版

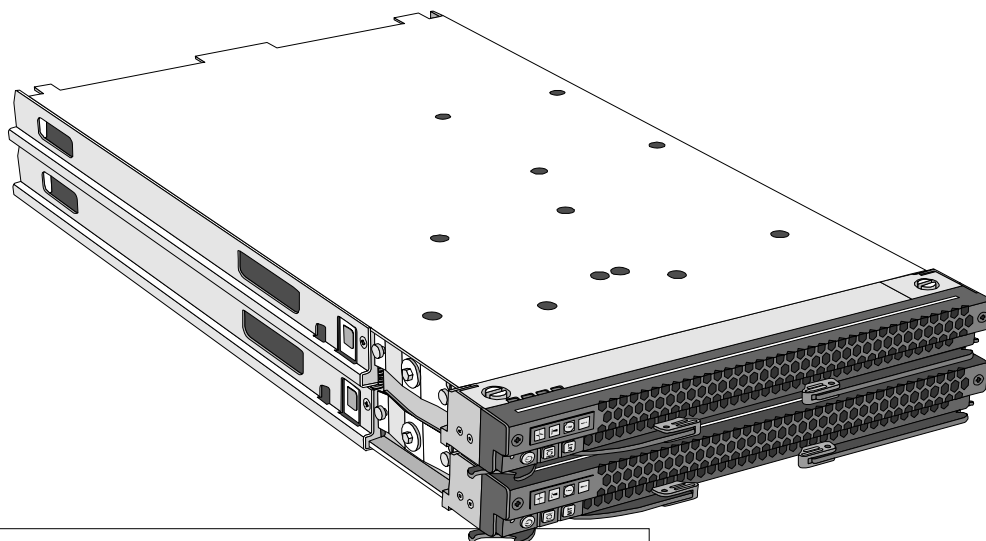

### 変更情報

- I/O拡張カード/スイッチ・モジュール 構成表の更新
- 以下のサポートオプションを追加  
(81Y3133)Broadcom 2ポート 10Gb バーチャルファブリックアダプター 2(CFFh)
- IBM System x/BladeCenter 一部製品および関連オプション 価格改定(値下げ)の発表の反映  
発表レター番号：PCS11358
- 以下のサポートOSを追加  
VMware vSphere 5
- 以下のサポートオプションを追加  
(90Y3550)Emulex 10GbE バーチャルファブリックアダプター 2(CFFh)  
(90Y3566)Emulex 10GbE バーチャルファブリックアダプター アドバンスド 2(CFFh)
- 以下のサポートオプションを追加  
(81Y1650)Brocade 2ポート 10GbE コンバージド ネットワークアダプター
- 限定供給品をグレー表記
- 以下のサポートオプションを追加  
(90Y3570)Mellanox 2ポート 10Gb イーサネット拡張カード(CFFh)
- 以下のサポートオプションを追加  
(41Y8296)IBM USBメモリーキー for VMware ESXi 4.1 ハイパーバイザー(Update1)
- 以下のSSDオプションのサポートを追加  
(43W7726)50GB SATA 1.8型 MLC ソリッドステート ドライブ  
(43W7746)200GB SATA 1.8型 MLC ソリッドステート ドライブ  
それにともない、最大SSD容量の変更  
(変更前) 100GB → (変更後) 400GB

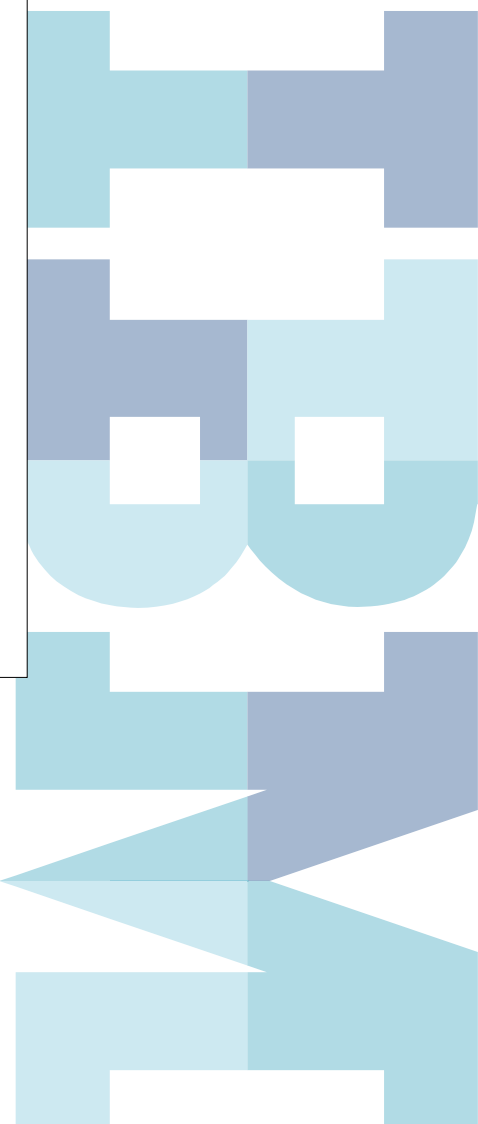

# IBM BladeCenter HX5 (7872)

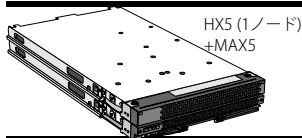

## System Guide

●このカタログに記載されているオプション・サポート状況および価格は、2011年11月09日現在のものです。事前の予告なしに変更する場合があります。表示金額は、事業者向けの本体価格であり消費税は含まれません。

### BladeCenter HX5 Spec

モデル		BladeCenter HX5 + MAX5				
		P/N	7872-63J	7872-6DJ	7872-83J	7872-84J
OSオプション		IBM System x®では、Windows/Red Hat Linux/VMwareのOS製品を提供しています。詳しくはIBM System x提供OS製品情報をご参照ください。				
Bladeベイ・スペース		2				
対応シャーシ		BladeCenter S/BladeCenter H/BladeCenter HT(AC電源のみ)				
プロセッサ	搭載CPU数	2 (最大2)				
	タイプ	インテル Xeon プロセッサ E6540		インテル Xeon プロセッサ X6550	インテル Xeon プロセッサ X7560	
	コア数(CPU単位)	6コア/12スレッド		8コア/16スレッド	8コア/16スレッド	
	3次キャッシュ(フルスピード)	18MB ECC		18MB ECC	24MB ECC	
	動作周波数	2GHz		2GHz	2.26GHz	
	QPI	6.4 GT/s		6.4 GT/s	6.4 GT/s	
	メモリ同期クロック	1066MHz		1066MHz	1066MHz	
	熱設計電力	105W		130W	130W	
チップセット		Intel 7500 (Chipkill機能付き)				
ファームウェア		UEFI準拠				
主記憶	HX5 + MAX5標準主記憶容量		16GB			
	HX5 + MAX5最大主記憶容量		320GB*1			
	HX5主記憶 (DDR3対応RDIMM)	標準容量	16GB ECC Chipkill			
		メモリ規格	PC3-10600 ECC DDR3-1333 VLP RDIMM			
		DIMM装着状況	4 x 4GB			
		DIMMソケット数(空き)	16(12)			
MAX5主記憶 (DDR3対応RDIMM)	最大容量	128GB*1				
	標準容量	オープン				
	最大メモリスピード	1066MHz				
ビデオ・サブシステム		SVGA (Matrox G200eV)				
ビデオ・メモリー		8 MB				
ディスク・インターフェース	タイプ	SATA/SAS*3				
	内部ポート数	2				
補助記憶装置 (内蔵)	外部コネクタ	0				
	標準HDD容量	オープン				
	最大HDD容量*2	400GB*4(SSD)				
I/O拡張カード・ポート		CIOv x1、CFFh x1	CIOv x1、CFFh x1(空き0) (Emulex パーチャルファブリックアダプター導入済み)		CIOv x1、CFFh x1	
ネットワーク・インターフェース		デュアル 全二重Ethernet 1000Base-T(Broadcom 5709S)				
システム管理機能		標準装備 (IMM[Integrated Management Module])				
本体寸法 (mm)		58 (W) X 446 (D) X 245 (H)				
質量 (kg)		9.5 (最大構成)				
環境対応		RoHS指令準拠、グリーン購入法対応				
エネルギー消費効率(2011年度基準)*5		J区分、1.92	J区分、1.93	J区分、1.52	J区分、1.35	
サポートOS*6		Microsoft Windows Server 2008 R2(Hyper-V2.0)、 Microsoft Windows Server 2008 (SP2)Datacenter (x64)(Hyper-V)、 Microsoft Windows Server 2008 (SP2)Enterprise (x64)(Hyper-V)、 Microsoft Windows Server 2008 (SP2)Standard (x64)(Hyper-V)、 Microsoft Windows Web Server 2008 (SP2)(x64)(Hyper-V)、 Red Hat Enterprise Linux 6 (64bit)*7、 Red Hat Enterprise Linux 5 (with Xen含む)(64bit)(Update4以降)*7、 SUSE LINUX Enterprise Server 11 for AMD & EM64T(with Xen含む)(BIOSモードのみ)*7、 SUSE LINUX Enterprise Server 10 for AMD & EM64T(with Xen含む)(SP3以降)*7、 VMware vSphere 5、VMware ESX Server 4.1、VMware ESXi 4.1、Solaris 10*9				
付属品		ドキュメントCD/バック				
サービス		スタートアップ 90 (ヘルプライン簡易版)*8				
保証	国内での修理	3年間部品/3年間オンサイト修理・保証サービス (24時間×週7日/CRU*10)				
	海外での修理	あり:修理依頼国での修理方法 (IWS/ハードウェア国際保証サービス)に準ずる				

- \*1 標準で装着されているメモリーを取り外し、8GBメモリーに付け替える必要があります。  
CPUが2ソケットの場合、最大128GB (8GBx16)まで、1ソケットの場合、最大64GB (8GBx8)までをサポートします。MAX5接続時は320GB(8GBx40)までをサポートします。
- \*2 ハードディスク容量に関しては、MBIは百万バイトを表し、GBIは10億バイトを表します。ユーザーがアクセスできる総容量は作業環境によって変化します。
- \*3 SSDを導入するためには、SSD拡張カード(46M6908)が必須です。SSD拡張カードには2台のSSDを接続可能です。
- \*4 1.8型200GB SSDを2台装着した場合。
- \*5 エネルギー消費効率とは、エネルギーの使用の合理化に関する法律(昭和54年法律第49号。以下「省エネルギー法」という。)で定める測定方法により測定された消費電力を省エネルギー法で定める複合理論性能で除したものです。ただし複合理論性能が200,000MTOPS以上のものにつきましては、省エネルギー法対象外装置であり、エネルギー消費効率は参考値です。
- \*6 これらのOSはサポートOSであり、使用にあたっては別途購入の必要があります。最新のサポートOS状況および、制限事項につきましては下記URLの"OSを検討する"をご参照ください。  
<http://www.ibm.com/systems/jp/x/config/>
- \*7 基本OS部分のみ。
- \*8 システム本体及びサービスを単体で提供することも可能です。詳しくは以下URLをご参照ください。 <http://www.ibm.com/services/jp/index.wss/offering/its/a1018906>
- \*9 1ノードのみのサポート。Solaris 10 10/09以降サポート。関連パッチおよび追加サポート情報につきましては、以下URLをご参照ください。 <http://docs.sun.com/app/docs/doc/819-5455>
- \*10 CRUの詳細については、以下URLをご参照ください。[お客様による交換可能部品(CRU)送付・保証サービス <http://www.ibm.com/systems/jp/x/service/cru.shtml>]

# IBM BladeCenter HX5 (7872)

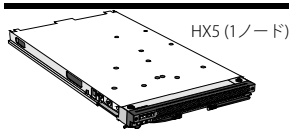
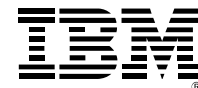

## System Guide

### BladeCenter HX5 Spec

モデル		BladeCenter HX5	
		7872-PBB	7872-86J
P/N		7872-PBB	7872-86J
IBMダイレクト価格 (税別)		AS AVAILABLE	AS AVAILABLE
OSオプション			
IBM System xでは、Windows/Red Hat Linux/VMwareのOS製品を提供しています。詳しくはIBM System x提供OS製品情報をご参照ください。			
Bladeベイ・スペース		1	
対応シャーシ		BladeCenter S/BladeCenter H/BladeCenter HT(AC電源のみ)	
プロセッサ	搭載CPU数	1 (最大2)	
	タイプ	インテル Xeon プロセッサ X7560	
	コア数(CPU単位)	8コア/16スレッド	
	3次キャッシュ(フルスピード)	24MB ECC	
	動作周波数	2.26GHz	
	QPI	6.4 GT/s	
	メモリ同期クロック	1066MHz	
	熱設計電力	130W	
チップセット		Intel 7500 (Chipkill機能付き)	
ファームウェア		UEFI準拠	
主記憶 (DDR3対応RDIMM)	標準容量	8GB ECC Chipkill	
	メモリ規格	PC3-10600 ECC DDR3-1333 VLP RDIMM	
	DIMM装着状況	2 x 4GB	
	DIMMソケット数(空き)	16(14)	
ビデオ・サブシステム		128GB <sup>*1</sup> 、320GB(MAX5接続時)	
ビデオ・メモリー		SVGA (Matrox G200eV)	
ディスク・インターフェース		8 MB	
補助記憶装置 (内蔵)	タイプ	SATA/SAS <sup>*3</sup>	
	内部ポート数	2	
外部コネクタ		0	
標準HDD容量		オープン	
最大HDD容量 <sup>*2</sup>		400GB <sup>*4</sup> (SSD)	
SSDベイ(空き)		2(2) <sup>*3</sup>	
I/O拡張カード・ポート		CIOv x1、CFFh x1	CIOv x1、CFFh x1(空き0) (Emulex パーチャルファブリックアダプター導入済み)
ネットワーク・インターフェース		デュアル 全二重Ethernet 1000Base-T(Broadcom 5709S)	
システム管理機能		標準装備 (IMM[Integrated Management Module])	
本体寸法 (mm)		[1ノード] 29 (W) X 446 (D) X 245 (H) / [2ノード/+MAX5] 58 (W) X 446 (D) X 245 (H)	
質量 (kg)		[1ノード] 5.6 (最大構成) / [2ノード] 11.23 (最大構成) / [+MAX5] 9.5 (最大構成)	
環境対応		RoHS指令準拠、グリーン購入法対応	
エネルギー消費効率(2011年度基準) <sup>*5</sup>		J区分、0.91	J区分、0.93
サポートOS <sup>*6</sup>		Microsoft Windows Server 2008 R2(Hyper-V2.0)、 Microsoft Windows Server 2008 (SP2)Datacenter (x64)(Hyper-V)、 Microsoft Windows Server 2008 (SP2)Enterprise (x64)(Hyper-V)、 Microsoft Windows Server 2008 (SP2)Standard (x64)(Hyper-V)、 Microsoft Windows Web Server 2008 (SP2)(x64)(Hyper-V)、 Red Hat Enterprise Linux 6 (64bit) <sup>*7</sup> 、 Red Hat Enterprise Linux 5 (with Xen含む)(64bit)(Update4以降) <sup>*7</sup> 、 SUSE LINUX Enterprise Server 11 for AMD & EM64T(with Xen含む)(BIOSモードのみ) <sup>*7</sup> 、 SUSE LINUX Enterprise Server 10 for AMD & EM64T(with Xen含む)(SP3以降) <sup>*7</sup> 、 VMware vSphere 5、VMware ESX Server 4.1、VMware ESXi 4.1、Solaris 10 <sup>*9</sup>	
付属品		ドキュメントCD/パック	
サービス		スタートアップ 90 (ヘルプライン簡易版) <sup>*8</sup>	
保証		3年間部品/3年間オンサイト修理・保証サービス (24時間×週7日/CRU <sup>*10</sup> )	
		あり:修理依頼国での修理方法 (IWSハードウェア国際保証サービス)に準ずる	

\*1 標準で装着されているメモリーを取り外し、8GBメモリーに付け替える必要があります。  
CPUが2ソケットの場合、最大128GB (8GBx16)まで、1ソケットの場合、最大64GB (8GBx8)までをサポートします。MAX5接続時は320GB(8GBx40)までをサポートします。  
\*2 ハードディスク容量に関しては、MBIは百万バイトを表し、GBIは10億バイトを表します。ユーザーがアクセスできる総容量は作業環境によって変化します。  
\*3 SSDを導入するためには、SSD拡張カード(46M6908)が必須です。SSD拡張カードには2台のSSDを接続可能です。  
\*4 1.8型200GB SSDを2台装着した場合。  
\*5 エネルギー消費効率とは、エネルギーの使用の合理化に関する法律(昭和54年法律第49号、以下「省エネルギー法」という。)で定める測定方法により測定された消費電力を省エネルギー法で定める複合理論性能で除したものです。ただし複合理論性能が200,000MTPS以上のものにつきましては、省エネルギー法対象外装置であり、エネルギー消費効率は参考値です。  
\*6 これらのOSはサポートOSであり、使用にあたっては別途購入の必要があります。最新のサポートOS状況および、制限事項につきましては下記URLの「OSを検討する」をご参照ください。  
<http://www.ibm.com/systems/jp/x/config/>  
\*7 基本OS部分のみ。  
\*8 システム本体及びサービスを単体で提供することも可能です。詳しくは以下URLをご参照ください。 <http://www.ibm.com/services/jp/index.wss/offering/its/a1018906>  
\*9 1ノードのみのサポート。Solaris 10 10/09以降サポート。 関連パッチおよび追加サポート情報につきましては、以下URLをご参照ください。 <http://docs.sun.com/app/docs/doc/819-5455>  
\*10 CRUの詳細については、以下URLをご参照ください。[お客様による交換可能部品(CRU)送付・保証サービス <http://www.ibm.com/systems/jp/x/service/cru.shtml>]

# IBM BladeCenter HX5 (7872)

## System Guide

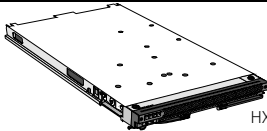

HX5 (1ノード)

### BladeCenter HX5 Spec

		BladeCenter HX5				
モ デ ル	P/N	7872-42J	7872-61J	7872-64J	7872-65J	7872-82J
	IBMダイレクト価格 (税別)	736,000円	900,000円	1,080,000円	1,150,000円	1,440,000円
	Windows Server 2008 R2 Standard (64bit)(SP1) 同梱モデル					
	P/N	7872-PAQ	7872-PAU	7872-PAS	7872-PAT	7872-PAR
	IBMダイレクト価格 (税別)	826,000円	990,000円	1,170,000円	1,240,000円	1,530,000円
	Windows Server 2008 R2 Enterprise (64bit)(SP1) 同梱モデル					
	P/N	7872-PAH	7872-PAF	7872-PAJ	7872-PAP	7872-PAN
	IBMダイレクト価格 (税別)	1,022,000円	1,186,000円	1,366,000円	1,436,000円	1,726,000円
	Windows Server 2008 R2 Datacenter (64bit)(SP1) 同梱モデル					
	P/N	7872-PAE	7872-PAL	7872-PAM	7872-PAG	7872-PAK
	IBMダイレクト価格 (税別)	1,278,000円	1,442,000円	1,622,000円	1,692,000円	1,982,000円
	OSオプション	IBM System xでは、Windows/Red Hat Linux/VMwareのOS製品を提供しています。詳しくはIBM System x提供OS製品情報をご参照ください。				
Bladeベイ・スペース	1					
対応シャーシ	BladeCenter S/BladeCenter H/BladeCenter HT(AC電源のみ)					
プロセッサ	搭載CPU数	1 (最大2)				
	タイプ	インテル Xeon プロセッサ E7520	インテル Xeon プロセッサ E7530	インテル Xeon プロセッサ E7540	インテル Xeon プロセッサ E7540	インテル Xeon プロセッサ L7555
	コア数	4コア/8スレッド	6コア/12スレッド	6コア/12スレッド	6コア/12スレッド	8コア/16スレッド
	3次キャッシュ(フルスピード)	18MB ECC	12MB ECC	18MB ECC	18MB ECC	24MB ECC
	動作周波数	1.86GHz	1.86GHz	2GHz	2GHz	1.86GHz
	QPI	4.8 GT/s	5.8 GT/s	6.4 GT/s	6.4 GT/s	5.8 GT/s
	メモリ同期クロック	800MHz	978MHz	1066MHz	1066MHz	978MHz
	熱設計電力	95W	105W	105W	105W	95W
SMPアップグレード	1.86GHz (2ソケット)	1.86GHz (2ソケット)	2GHz (2ソケット)	2GHz (2ソケット)	1.86GHz (2ソケット)	
チップセット	Intel 7500 (Chipkill機能付き)					
ファームウェア	UEFI準拠					
主記憶 (DDR3対応RDIMM)	標準容量	8GB ECC Chipkill				
	メモリ規格	PC3-10600 ECC DDR3-1333 VLP RDIMM				
	DIMM装着状況	2 x 4GB				
	DIMMソケット数(空き)	16(14)				
最大容量	128GB <sup>*1</sup> 、320GB(MAX5接続時)					
ビデオ・サブシステム	SVGA (Matrox G200eV)					
ビデオ・メモリー	8 MB					
ディスク・インターフェース	タイプ	SATA/SAS <sup>*3</sup>				
	内部ポート数	2				
補助記憶装置 (内蔵)	外部コネクタ	0				
	標準HDD容量	オープン				
	最大HDD容量 <sup>*2</sup>	400GB <sup>*4</sup> (SSD)				
SSDベイ(空き)	2(2) <sup>*3</sup>					
I/O拡張カード・ポート	CIOv x1、CFFh x1		CIOv x1、CFFh x1 (Emulex バーチャル ファブリックアダプター 導入済み)		CIOv x1、CFFh x1	
ネットワーク・インターフェース	デュアル 全二重Ethernet 1000Base-T(Broadcom 5709S)					
システム管理機能	標準装備 (IMM[Integrated Management Module])					
本体寸法 (mm)	[1ノード] 29 (W) X 446 (D) X 245 (H) / [2ノード/+MAX5] 58 (W) X 446 (D) X 245 (H)					
質量 (kg)	[1ノード] 5.6 (最大構成) / [2ノード] 11.23 (最大構成) / [+MAX5] 9.5 (最大構成)					
環境対応	RoHS指令準拠、グリーン購入法対応					
エネルギー消費効率(2011年度基準) <sup>*5</sup>	J区分、1.94	J区分、1.34	J区分、1.25	J区分、1.28	J区分、0.97	
サポートOS <sup>*6</sup>	Microsoft Windows Server 2008 R2(Hyper-V2.0)、 Microsoft Windows Server 2008 (SP2)Datacenter (x64)(Hyper-V)、 Microsoft Windows Server 2008 (SP2)Enterprise (x64)(Hyper-V)、 Microsoft Windows Server 2008 (SP2)Standard (x64)(Hyper-V)、 Microsoft Windows Web Server 2008 (SP2)(x64)(Hyper-V)、 Red Hat Enterprise Linux 6 (64bit) <sup>*7</sup> 、 Red Hat Enterprise Linux 5 (with Xen含む)(64bit)(Update4以降) <sup>*7</sup> 、 SUSE LINUX Enterprise Server 11 for AMD & EM64T(with Xen含む)(BIOSモードのみ) <sup>*7</sup> 、 SUSE LINUX Enterprise Server 10 for AMD & EM64T(with Xen含む)(SP3以降) <sup>*7</sup> 、 VMware vSphere 5、VMware ESX Server 4.1、VMware ESXi 4.1、VMware ESX Server 4.0(Update1以降)、VMware ESXi 4.0(Update1以降)、Solaris 10 <sup>*9</sup>					
付属品	ドキュメントCD/バック、プロダクトDVD-ROM (OS同梱モデルのみ)					
サービス	スタートアップ 90 (ヘルプライン簡易版) <sup>*8</sup>					
保証	国内での修理	3年間部品/3年間オンサイト修理・保証サービス (24時間×週7日/CRU <sup>*10</sup> )				
	海外での修理	あり:修理依頼国での修理方法 (IWS/ハードウェア国際保証サービス)に準ずる				

\*1 標準で装着されているメモリーを取り外し、8GBメモリーに付け替える必要があります。  
 CPUが2ソケットの場合、最大128GB (8GBx16)まで、1ソケットの場合、最大64GB (8GBx8)までをサポートします。  
 \*2 ハードディスク容量に関しては、MBは百万バイトを表し、GBは10億バイトを表します。ユーザーがアクセスできる総容量は作業環境によって変化します。  
 \*3 SSDを導入するためには、SSD拡張カード(46M6908)が必須です。SSD拡張カードには2台のSSDを接続可能です。  
 \*4 1.8型200GB SSDを2台装着した場合。  
 \*5 エネルギー消費効率とは、エネルギーの使用の合理化に関する法律(昭和54年法律第49号。以下「省エネルギー法」という。)で定める測定方法により測定された消費電力を省エネルギー法で定める複合理論性能で除したものです。ただし複合理論性能が200,000MTOPS以上のものにつきましては、省エネルギー法対象外装置であり、エネルギー消費効率は参考値です。  
 \*6 これらのOSはサポートOSであり、使用にあたっては別途購入の必要があります。最新のサポートOS状況および、制限事項につきましては下記URLの"OSを検討する"をご参照ください。  
<http://www.ibm.com/systems/jp/x/config/>  
 \*7 基本OS部分のみ。  
 \*8 システム本体及びサービスを単体で提供することも可能です。詳しくは以下URLをご参照ください。 <http://www.ibm.com/services/jp/index.wss/offering/its/a1018906>  
 \*9 1ノードのみのサポート。Solaris 10 10/09以降サポート。関連バッチおよび追加サポート情報につきましては、以下URLをご参照ください。 <http://docs.sun.com/app/docs/doc/819-5455>  
 \*10 CRUの詳細については、以下URLをご参照ください。【お客様による交換可能部品(CRU)送付・保証サービス <http://www.ibm.com/systems/jp/x/service/cru.html>】

# IBM BladeCenter HX5 (7872)

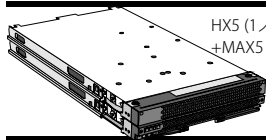

HX5 (1ノード)  
+MAX5

VMware Japan Partner Award 2010 "OEM Partner of the year" 受賞  
**IBM System xは、VMware OEMライセンス販売実績 No.1**



## System Guide

### BladeCenter HX5 Virtualization Optimized System Spec

モデル		BladeCenter HX5 仮想化推奨モデル		
P/N		7872-68J		
IBMダイレクト価格 (税別)		AS AVAILABLE		
OSオプション		IBM System xでは、Windows/Red Hat Linux/VMwareのOS製品を提供しています。詳しくはIBM System x提供OS製品情報をご参照ください。		
Bladeベイ・スペース		2		
対応シャーシ		BladeCenter S/BladeCenter H/BladeCenter HT(AC電源のみ)		
プロセッサ	搭載CPU数	2 (最大2)		
	タイプ	インテル Xeon プロセッサ E6540		
	コア数(CPU単位)	6コア/12スレッド		
	3次キャッシュ(フルスピード)	18MB ECC		
	動作周波数	2GHz		
	QPI	6.4 GT/s		
	メモリ同期クロック	1066MHz		
	熱設計電力	105W		
SMPアップグレード	-			
チップセット		Intel 7500 (Chipkill機能付き)		
ファームウェア		UEFI準拠		
主記憶	HX5 + MAX5標準主記憶容量		160GB	
	HX5 + MAX5最大主記憶容量		320GB <sup>*1</sup>	
	HX5主記憶 (DDR3対応RDIMM)	標準容量	64GB ECC Chipkill	
		メモリ規格	PC3-10600 ECC DDR3-1333 VLP RDIMM	
		DIMM装着状況	16 x 4GB	
		DIMMソケット数(空き)	16(0)	
		最大容量	128GB <sup>*1</sup>	
	MAX5主記憶 (DDR3対応RDIMM)	標準容量	96GB ECC Chipkill	
		メモリ規格	PC3-10600 ECC DDR3-1333 VLP RDIMM	
		DIMM装着状況	24 x 4GB	
DIMMソケット数(空き)		24(0)		
ビデオ・サブシステム		SVGA (Matrox G200eV)		
ビデオ・メモリー		8 MB		
ディスク・インターフェース	タイプ	SATA/SAS <sup>*3</sup>		
	内部ポート数	2		
	外部コネクタ	0		
補助記憶装置 (内蔵)	標準HDD容量	オープン		
	最大HDD容量 <sup>*2</sup>	400GB <sup>*4</sup> (SSD)		
	SSDベイ(空き)	2(2) <sup>*3</sup>		
I/O拡張カード・ポート		CIOv x1、CFFh x1 (Emulex バーチャルファブリックアダプター導入済み)		
ネットワーク・インターフェース		デュアル 全二重Ethernet 1000Base-T(Broadcom 5709S)		
システム管理機能		標準装備 (IMM(Integrated Management Module))		
本体寸法 (mm)		58 (W) X 446 (D) X 245 (H)		
質量 (kg)		9.5 (最大構成)		
環境対応		RoHS指令準拠、グリーン購入法対応		
エネルギー消費効率(2011年度基準) <sup>*5</sup>		J区分、1.93		
サポートOS <sup>*6</sup>		Microsoft Windows Server 2008 R2(Hyper-V2.0)、 Microsoft Windows Server 2008 (SP2)Datacenter (x64)(Hyper-V)、 Microsoft Windows Server 2008 (SP2)Enterprise (x64)(Hyper-V)、 Microsoft Windows Server 2008 (SP2)Standard (x64)(Hyper-V)、 Microsoft Windows Web Server 2008 (SP2)(x64)(Hyper-V)、 Red Hat Enterprise Linux 6 (64bit) <sup>*7</sup> 、 Red Hat Enterprise Linux 5 (with Xen含む)(64bit)(Update4以降) <sup>*7</sup> 、 SUSE LINUX Enterprise Server 11 for AMD & EM64T(with Xen含む)(BIOSモードのみ) <sup>*7</sup> 、 SUSE LINUX Enterprise Server 10 for AMD & EM64T(with Xen含む)(SP3以降) <sup>*7</sup> 、 VMware vSphere 5、VMware ESX Server 4.1、VMware ESXi 4.1、Solaris 10 <sup>*9</sup>		
付属品		ドキュメントCD/パック		
サービス		スタートアップ 90 (ヘルプライン簡易版) <sup>*8</sup>		
保証	国内での修理	3年間部品/3年間オンサイト修理・保証サービス (24時間×週7日/CRU <sup>*10</sup> )		
	海外での修理	あり:修理依頼国での修理方法 (IWSハードウェア国際保証サービス)に準ずる		

\*1 標準で装着されているメモリーを取り外し、8GBメモリーに付け替える必要があります。  
CPUが2ソケットの場合、最大128GB (8GBx16)まで、1ソケットの場合、最大64GB (8GBx8)までをサポートします。MAX5接続時は320GB(8GBx40)までをサポートします。  
\*2 ハードディスク容量に関しては、MBIは百万バイトを表し、GBは10億バイトを表します。ユーザーがアクセスできる総容量は作業環境によって変化します。  
\*3 SSDを導入するためには、SSD拡張カード(46M6908)が必須です。SSD拡張カードには2台のSSDを接続可能です。  
\*4 1.8型200GB SSDを2台装着した場合。  
\*5 エネルギー消費効率とは、エネルギーの使用の合理化に関する法律(昭和54年法律第49号。以下「省エネルギー法」という。)で定める測定方法により測定された消費電力を省エネルギー法で定める複合理論性能で除したものです。ただし複合理論性能が200,000MTOPS以上のものにつきましては、省エネルギー法対象外装置であり、エネルギー消費効率は参考値です。  
\*6 これらのOSはサポートOSであり、使用にあたっては別途購入の必要があります。最新のサポートOS状況および、制限事項につきましては下記URLの"OSを検討する"をご参照ください。  
<http://www.ibm.com/systems/jp/x/config/>  
\*7 基本OS部分のみ。  
\*8 システム本体及びサービスを単体で提供することも可能です。詳しくは以下URLをご参照ください。 <http://www.ibm.com/services/jp/index.wss/offering/its/a1018906>  
\*9 1ノードのみのサポート。Solaris 10 10/09以降サポート。 関連パッチおよび追加サポート情報につきましては、以下URLをご参照ください。 <http://docs.sun.com/app/docs/doc/819-5455>  
\*10 CRUの詳細については、以下URLをご参照ください。 [お客様による交換可能部品(CRU)送付・保証サービス <http://www.ibm.com/systems/jp/x/service/cru.shtml>]

# IBM BladeCenter HX5 (7872)

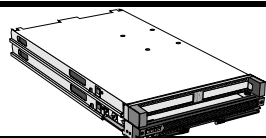
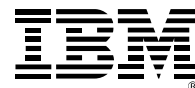

HX5 (1ノード) + PCI EXPRESS I/O 拡張ユニット Gen2

## System Guide

### BladeCenter HX5 Workload Optimized System Spec

モデル		BladeCenter HX5 データベース・ワークロード最適化モデル	
P/N		7872-66J	
IBMダイレクト価格 (税別)		6,100,000円	
OSオプション		IBM System xでは、Windows/Red Hat Linux/VMwareのOS製品を提供しています。詳しくはIBM System x提供OS製品情報をご参照ください。	
Bladeベイ・スペース		2 (HX5 + PCI EXPRESS I/O 拡張ユニット Gen2)	
対応シャーシ		BladeCenter S/BladeCenter H/BladeCenter HT(AC電源のみ)	
プロセッサ	搭載CPU数	2 (最大2)	
	タイプ	インテル Xeon プロセッサ E7540	
	コア数	6コア/12スレッド	
	3次キャッシュ(フルスピード)	18MB ECC	
	動作周波数	2GHz	
	QPI	6.4 GT/s	
	メモリ同期クロック	1066MHz	
	熱設計電力	105W	
チップセット		Intel 7500 (Chipkill機能付き)	
ファームウェア		UEFI準拠	
主記憶 (DDR3対応RDIMM)	標準容量	32GB ECC Chipkill	
	メモリ規格	PC3-10600 ECC DDR3-1333 VLP RDIMM	
	DIMM装着状況	8 x 4GB	
	DIMMソケット数(空き)	16(8)	
最大容量		128GB <sup>*1</sup>	
ビデオ・サブシステム		SVGA (Matrox G200eV)	
ビデオ・メモリー		8 MB	
ディスク・インターフェース	タイプ	SATA/SAS <sup>*3</sup>	
	内部ポート数	2	
外部コネクタ		0	
補助記憶装置 (内蔵)	標準HDD容量	オープン	
	最大HDD容量 <sup>*2</sup>	400GB <sup>*4</sup> (SSD)	
	SSDベイ(空き)	2(2) <sup>*3</sup>	
I/O拡張カード・ポート		CIOv x1、CFFh x1 (Emulex バーチャルファブリックアダプター導入済み)	
I/O拡張ユニット		PCI EXPRESS I/O 拡張ユニット Gen2(46M6730) [2x 320GB High IOPS SD Class ソリッドステートドライブ (46M0878同等品)導入済み]	
ネットワーク・インターフェース		デュアル 全二重Ethernet 1000Base-T(Broadcom 5709S)	
システム管理機能		標準装備 (IMM[Integrated Management Module])	
本体寸法 (mm)		58 (W) X 446 (D) X 245 (H)	
質量 (kg)		9.0 (最大構成)	
環境対応		RoHS指令準拠、グリーン購入法対応	
エネルギー消費効率(2011年度基準) <sup>*5</sup>		区分、1.19	
サポートOS <sup>*6</sup>		Microsoft Windows Server 2008 R2(Hyper-V2.0)、 Microsoft Windows Server 2008 (SP2)Datacenter (x64)(Hyper-V)、 Microsoft Windows Server 2008 (SP2)Enterprise (x64)(Hyper-V)、 Microsoft Windows Server 2008 (SP2)Standard (x64)(Hyper-V)、 Microsoft Windows Web Server 2008 (SP2)(x64)(Hyper-V)、 Red Hat Enterprise Linux 6 (64bit) <sup>*7</sup> 、 Red Hat Enterprise Linux 5 (with Xen含む)(64bit)(Update4以降) <sup>*7</sup> 、 SUSE LINUX Enterprise Server 11 for AMD & EM64T(with Xen含む)(BIOSモードのみ) <sup>*7</sup> 、 SUSE LINUX Enterprise Server 10 for AMD & EM64T(with Xen含む)(SP3以降) <sup>*7</sup> 、	
付属品		ドキュメントCD/バック	
サービス		スタートアップ 90 (ヘルプライン簡易版) <sup>*8</sup>	
保証	国内での修理	3年間部品/3年間オンサイト修理・保証サービス (24時間×週7日/CRU <sup>*9</sup> )	
	海外での修理	あり:修理依頼国での修理方法 (IWS/ハードウェア国際保証サービス)に準ずる	

\*1 標準で装着されているメモリーを取り外し、8GBメモリーに付け替える必要があります。  
CPUが2ソケットの場合、最大128GB (8GBx16)まで、1ソケットの場合、最大64GB (8GBx8)までをサポートします。

\*2 ハードディスク容量に関しては、MBは百万バイトを表し、GBは10億バイトを表します。ユーザーがアクセスできる総容量は作業環境によって変化します。

\*3 SSDを導入するためには、SSD拡張カード(46M6908)が必須です。SSD拡張カードには2台のSSDを接続可能です。

\*4 1.8型200GB SSDを2台装着した場合。

\*5 エネルギー消費効率とは、エネルギーの使用の合理化に関する法律(昭和54年法律第49号。以下「省エネルギー法」という。)で定める測定方法により測定された消費電力を省エネルギー法で定める複合理論性能で除したものです。ただし複合理論性能が200,000MTOPS以上のものにつきましては、省エネルギー法対象外装置であり、エネルギー消費効率は参考値です。

\*6 これらのOSはサポートOSであり、使用にあたっては別途購入の必要があります。最新のサポートOS状況および、制限事項につきましては下記URLの"OSを検討する"をご参照ください。  
<http://www.ibm.com/systems/jp/x/config/>

\*7 基本OS部分のみ。

\*8 システム本体及びサービスを単体で提供することも可能です。詳しくは以下URLをご参照ください。 <http://www.ibm.com/services/jp/index.wss/offering/its/a1018906>

\*9 CRUの詳細については、以下URLをご参照ください。【お客様による交換可能部品(CRU)送付・保証サービス <http://www.ibm.com/systems/jp/x/service/cru.shtml>】



## 内部構成図

本書におけるイラストのサイズ、製品の取り付け位置等は実際の製品と異なる場合があります。

ハイパーバイザー用コネクタ  
7872-68Jには標準でIBM USBメモリーキー for VMware ESXi 4.1  
ハイパーバイザーが導入済みです。

マイクロ  
プロセッサ 2

マイクロ  
プロセッサ 1

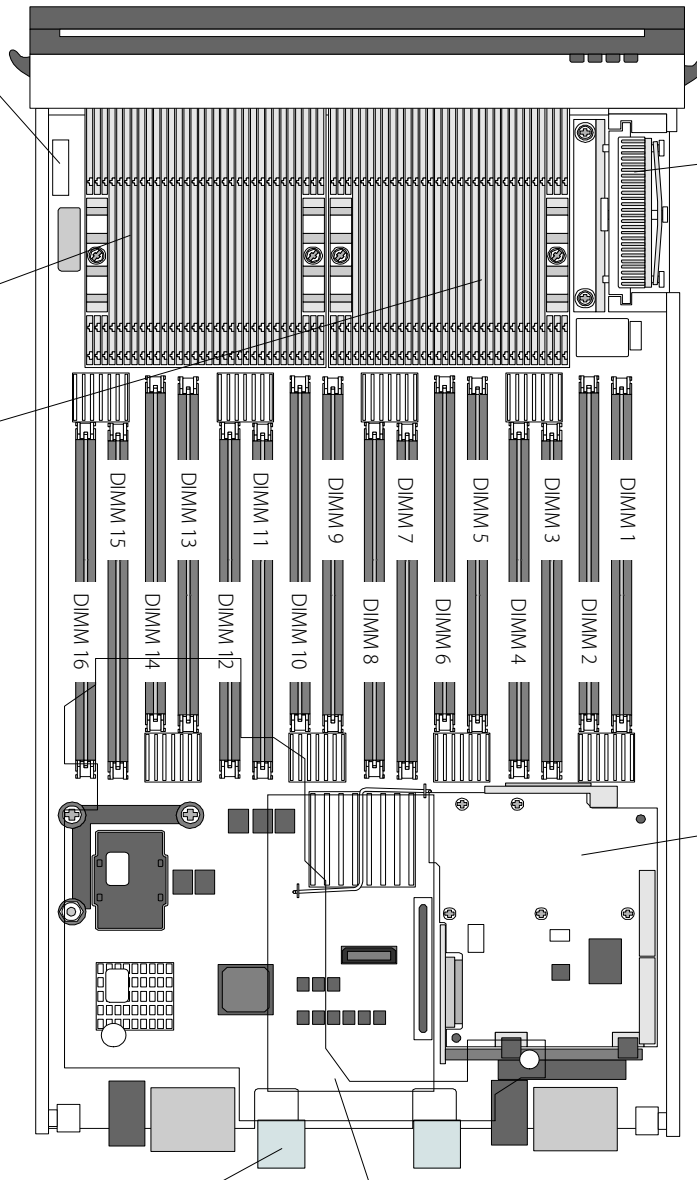

スケイラビリティ・コネクタ

●HX5を2台接続し4CPU構成にする場合、  
2ノードスケイラビリティキット (46M6975)が  
必要になります。

●HX5を1枚2CPU構成で使用する場合、  
1ノードスピードバーストカード (59Y5889)を  
接続することを推奨します。

●MAX5を接続する場合、HX5 MAX5 1ノード  
スケイラビリティキット(59Y5877)が必要になり  
ます。

SSD拡張カード(46M6908)  
(オプション)  
SSD導入に必須  
RAID-0,1をサポートします。  
SSDを2台まで接続可能。

CFFhカード導入時  
(オプション)  
7872-65J/6DJ/86J/68Jには標準で  
Emulex パーチャルファブリックアダプター  
が導入済みです。

CIOvカード導入時  
(オプション)

マザーボードが異なるBladeServer(例：マシンタイプ 7872と8028)を同じOSイメージでブートすることはできません。  
マザーボードが異なるBladeServerが混在したSAN Boot環境を構築する場合には、特に注意が必要になります。  
この制限は初期導入後に追加購入する場合にも考慮が必要となります。

(補足)

このマザーボードの相違に起因する考慮点は、BladeCenterに特有ではなく、IAコンピュータの基本的なアーキテクチャーに依るもので、  
サーバー一般に共通する考慮事項です。



## BladeCenter HX5 構成概要

## ■基本構成概要

	HX5 (2ソケット)	HX5 (4ソケット)	HX5(2ソケット) + MAX5
対応シャーシ	BladeCenter S/BladeCenter H/BladeCenter HT(AC電源のみ)		
Bladeベイ・スペース	1	2	2
最大搭載CPU数	2	4	2
DIMMソケット数	16	32	40
最大容量	128GB(16x8GB)	256GB(32x8GB)	320GB(40x8GB)
内蔵SSD枚数	2	4※	2
最大SSD容量	400GB(2x200GB)	800GB(4※x200GB)	400GB(2x200GB)
I/O拡張カード・ポート	CIOv x1、CFFh x1	CIOv x2、CFFh x2	CIOv x1、CFFh x1

※ 1アレイ2枚まで。4枚のSSDを同一アレイでは構成できません。

## ■2ソケット構成

59Y5889 14,000円  
IBM HX5 1ノードスピードバーストカード

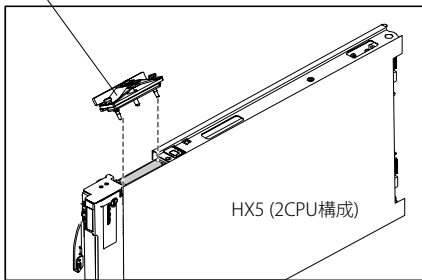

IBM HX5 1ノードスピードバーストカード(59Y5889)は2CPU構成時、CPU間のQPIリンクを強化し、スケーラビリティ・可用性を高めます。

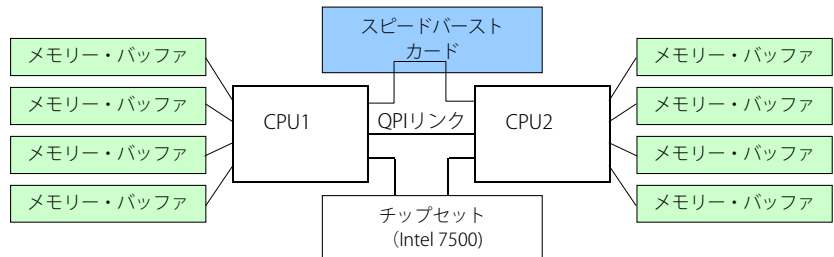

HX5 1ノードスピードバーストカード(59Y5889)について、2CPU構成時に導入可能です(必須ではありません)。また、1CPU構成時は必要ありません。

2ノード構成時は、HX5 2ノードスケーラビリティキット(46M6975)、MAX5接続時には、HX5 MAX5 1ノードスケーラビリティキット(59Y5877)をそれぞれ導入してください。

## ■4ソケット構成

46M6975 26,000円  
IBM HX5 2ノードスケーラビリティキット

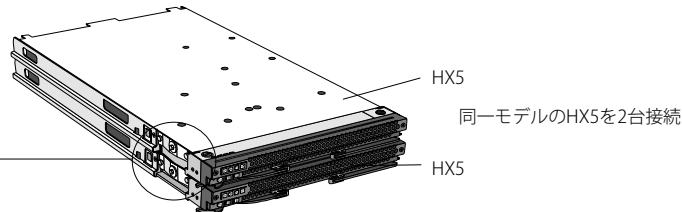

4ソケット構成にする場合、HX5を2台(同一モデル)および、IBM HX5 2ノードスケーラビリティキット(46M6975)が必要となります。

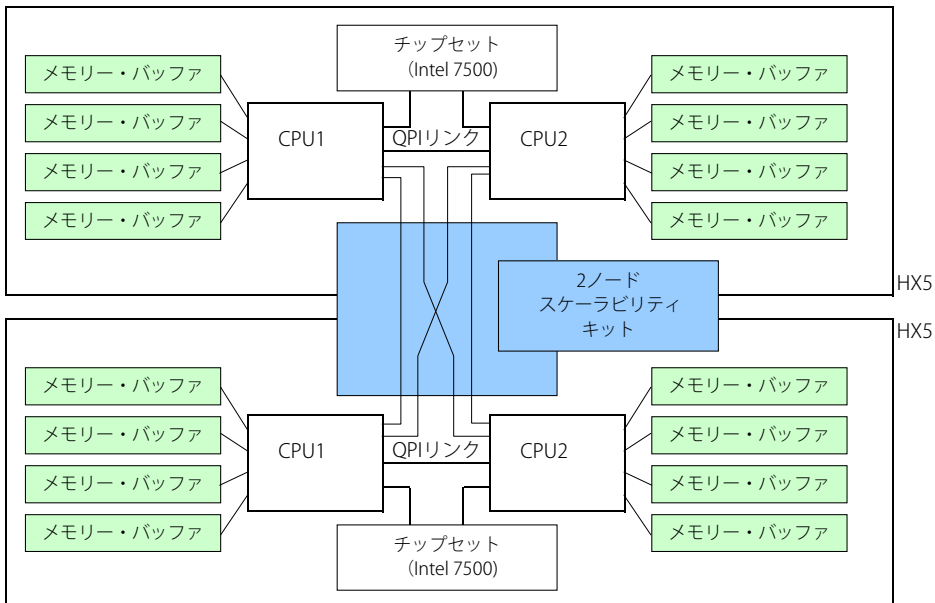

■HX5 + MAX5

46M6973 480,000円  
IBM HX5 MAX5 for IBM BladeCenter

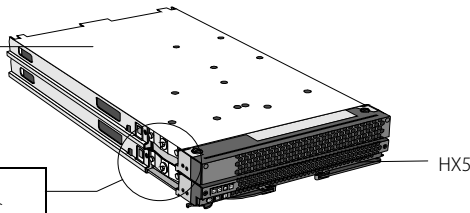

**必須** 59Y5877 20,000円  
IBM HX5 MAX5 1ノードスケーラビリティキット

HX5+MAX5構成にする場合、HX5を1台、HX5 MAX5 for IBM BladeCenter(46M6973)を1台、および、HX5 MAX5 1ノードスケーラビリティキット(59Y5877)1つが必要となります。  
MAX5構成では、1CPUおよび2CPU構成をサポートします。

MAX5メモリー構成

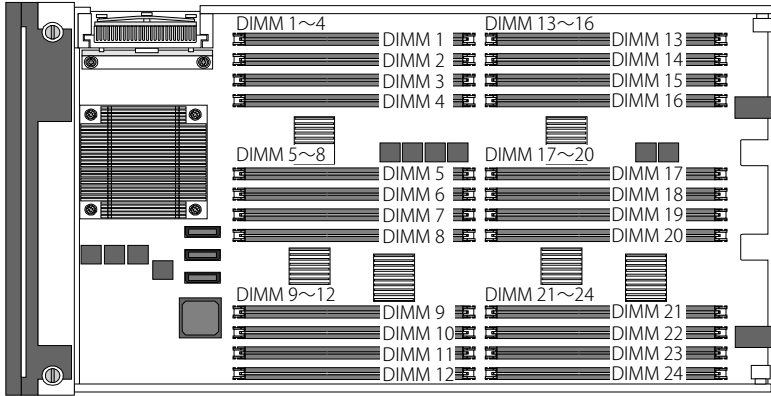

MAX5のメモリー容量については、最小メモリー容量 8GB(2x4GB)/最大メモリー容量 192GB(24x8GB)となります。  
MAX5に導入可能なメモリー・オプションにつきましては、HX5がサポートしているメモリー・オプションと同等です。  
(ただし、2GB RDIMMはサポートされません。)  
DIMMは、容量の大きいDIMMから順に導入してください。メモリー導入順に関しましては以下表をご参照ください。  
(8GBx2、4GBx2の場合、8GBx2を1番目のスロットに導入してください。)  
各メモリーのペアにつきまして、DIMMは同サイズ/同テクノロジーのものをご選択ください。  
各メモリーのグループにつきまして、同テクノロジーである必要がありますが、サイズが同じである必要はありません。

	ペア		ペア		
DIMM グループA	DIMM 1、DIMM 8	同サイズ/同タイプ	DIMM 2、DIMM 7	同サイズ/同タイプ	同テクノロジー
	DIMM 3、DIMM 6	同サイズ/同タイプ	DIMM 4、DIMM 5	同サイズ/同タイプ	
DIMM グループB	DIMM 13、DIMM 17	同サイズ/同タイプ	DIMM 14、DIMM 18	同サイズ/同タイプ	同テクノロジー
	DIMM 15、DIMM 19	同サイズ/同タイプ	DIMM 16、DIMM 20	同サイズ/同タイプ	
DIMM グループC	DIMM 9、DIMM 21	同サイズ/同タイプ	DIMM 10、DIMM 22	同サイズ/同タイプ	同テクノロジー
	DIMM 11、DIMM 23	同サイズ/同タイプ	DIMM 12、DIMM 24	同サイズ/同タイプ	

サポートされているメモリー・オプション

製品番号	サイズ	スピード	テクノロジー
44T1596	4GB	1333MHz	2Gbit
46C7499	8GB	1066MHz	2Gbit

メモリー導入順

●パフォーマンス構成

順序	DIMM 枚数	DIMM 1	DIMM 2	DIMM 3	DIMM 4	DIMM 5	DIMM 6	DIMM 7	DIMM 8	DIMM 9	DIMM 10	DIMM 11	DIMM 12	DIMM 13	DIMM 14	DIMM 15	DIMM 16	DIMM 17	DIMM 18	DIMM 19	DIMM 20	DIMM 21	DIMM 22	DIMM 23	DIMM 24	ペア
1番目	2	✓							✓																	DIMM 1、DIMM 8
2番目	4	✓	✓						✓										✓							DIMM 13、DIMM 17
3番目	6	✓	✓	✓					✓				✓	✓					✓							DIMM 12、DIMM 24
4番目	8	✓	✓	✓	✓				✓				✓	✓					✓							DIMM 3、DIMM 6
5番目	10	✓	✓	✓	✓	✓			✓				✓	✓					✓							DIMM 15、DIMM 19
6番目	12	✓	✓	✓	✓	✓	✓		✓				✓	✓					✓							DIMM 10、DIMM 22
7番目	14	✓	✓	✓	✓	✓	✓	✓	✓				✓	✓					✓							DIMM 2、DIMM 7
8番目	16	✓	✓	✓	✓	✓	✓	✓	✓	✓			✓	✓					✓							DIMM 14、DIMM 18
9番目	18	✓	✓	✓	✓	✓	✓	✓	✓	✓	✓		✓	✓					✓							DIMM 11、DIMM 23
10番目	20	✓	✓	✓	✓	✓	✓	✓	✓	✓	✓	✓	✓	✓					✓							DIMM 4、DIMM 5
11番目	22	✓	✓	✓	✓	✓	✓	✓	✓	✓	✓	✓	✓	✓	✓				✓							DIMM 16、DIMM 20
12番目	24	✓	✓	✓	✓	✓	✓	✓	✓	✓	✓	✓	✓	✓	✓	✓	✓	✓	✓	✓	✓	✓	✓	✓	✓	DIMM 9、DIMM 21

●省電力構成(8枚までのDIMMを使用時)

順序	DIMM 枚数	DIMM 1	DIMM 2	DIMM 3	DIMM 4	DIMM 5	DIMM 6	DIMM 7	DIMM 8	DIMM 9	DIMM 10	DIMM 11	DIMM 12	DIMM 13	DIMM 14	DIMM 15	DIMM 16	DIMM 17	DIMM 18	DIMM 19	DIMM 20	DIMM 21	DIMM 22	DIMM 23	DIMM 24	ペア
1番目	2	✓							✓																	DIMM 1、DIMM 8
2番目	4	✓	✓						✓																	DIMM 3、DIMM 6
3番目	6	✓	✓	✓					✓				✓	✓												DIMM 2、DIMM 7
4番目	8	✓	✓	✓	✓	✓	✓	✓	✓				✓	✓												DIMM 4、DIMM 5

●省電力構成①(16枚までのDIMMを使用時)

順序	DIMM枚数	DIMM1	DIMM2	DIMM3	DIMM4	DIMM5	DIMM6	DIMM7	DIMM8	DIMM9	DIMM10	DIMM11	DIMM12	DIMM13	DIMM14	DIMM15	DIMM16	DIMM17	DIMM18	DIMM19	DIMM20	DIMM21	DIMM22	DIMM23	DIMM24
1番目	2	✓							✓																
2番目	4	✓	✓						✓																✓
3番目	6	✓	✓	✓					✓																✓
4番目	8	✓	✓	✓	✓				✓																✓
5番目	10	✓	✓	✓	✓	✓			✓	✓															✓
6番目	12	✓	✓	✓	✓	✓	✓		✓	✓	✓														✓
7番目	14	✓	✓	✓	✓	✓	✓	✓	✓	✓	✓														✓
8番目	16	✓	✓	✓	✓	✓	✓	✓	✓	✓	✓	✓													✓

ペア
DIMM 1、DIMM 8
DIMM 12、DIMM 24
DIMM 3、DIMM 6
DIMM 10、DIMM 22
DIMM 2、DIMM 7
DIMM 11、DIMM 23
DIMM 4、DIMM 5
DIMM 9、DIMM 21

●省電力構成②(16枚までのDIMMを使用時)

順序	DIMM枚数	DIMM1	DIMM2	DIMM3	DIMM4	DIMM5	DIMM6	DIMM7	DIMM8	DIMM9	DIMM10	DIMM11	DIMM12	DIMM13	DIMM14	DIMM15	DIMM16	DIMM17	DIMM18	DIMM19	DIMM20	DIMM21	DIMM22	DIMM23	DIMM24
1番目	2	✓							✓																
2番目	4	✓	✓						✓					✓				✓							
3番目	6	✓	✓	✓					✓					✓				✓							
4番目	8	✓	✓	✓	✓				✓					✓				✓		✓					
5番目	10	✓	✓	✓	✓	✓			✓	✓				✓				✓		✓					
6番目	12	✓	✓	✓	✓	✓	✓		✓	✓	✓			✓	✓			✓		✓					
7番目	14	✓	✓	✓	✓	✓	✓	✓	✓	✓	✓			✓	✓	✓		✓	✓	✓					
8番目	16	✓	✓	✓	✓	✓	✓	✓	✓	✓	✓	✓		✓	✓	✓	✓	✓	✓	✓					

ペア
DIMM 1、DIMM 8
DIMM 13、DIMM 17
DIMM 3、DIMM 6
DIMM 15、DIMM 19
DIMM 2、DIMM 7
DIMM 14、DIMM 18
DIMM 4、DIMM 5
DIMM 16、DIMM 20

■BladeCenter HX5対応シャーシ

Bladeサーバー	BladeCenter H				
	8852-4XJ/4YJ/4SJ				8852-4TJ
	2900W電源モジュール		2980W電源モジュール		2980W電源モジュール
	標準冷却装置	拡張冷却モジュール (68Y6650)	標準冷却装置	拡張冷却モジュール (68Y6650)	標準拡張冷却モジュール
HX5 (1ノード) (TDP95W&105WCPU搭載モデル)	14 <sup>*1</sup> 枚 (空き:0)	14 <sup>*1</sup> 枚 (空き:0)	14枚 (空き:0)	14枚 (空き:0)	14枚 (空き:0)
HX5 (2ノード) (TDP95W&105WCPU搭載モデル)	7 <sup>*1</sup> 組 (空き:0)	7 <sup>*1</sup> 組 (空き:0)	7組 (空き:0)	7組 (空き:0)	7組 (空き:0)
HX5 (1ノード) (TDP130WCPU搭載モデル)	導入不可	10 <sup>*1</sup> 枚 (空き:4)	導入不可	12枚 (空き:2)	12枚 (空き:2)
HX5 (2ノード) (TDP130WCPU搭載モデル)	導入不可	5 <sup>*1</sup> 組 (空き:4)	導入不可	6組 (空き:2)	6組 (空き:2)
HX5 + MAX5 (TDP95W&105WCPU搭載モデル)	7 <sup>*1</sup> 組 (空き:0)	7 <sup>*1</sup> 組 (空き:0)	7組 (空き:0)	7組 (空き:0)	7組 (空き:0)
HX5 + MAX5 (TDP130WCPU搭載モデル)	6 <sup>*1</sup> 組 (空き:2)	6 <sup>*1</sup> 組 (空き:2)	7組 (空き:0)	7組 (空き:0)	7組 (空き:0)

注：AMMIにてスロットリングを有効にする必要があります。

※1 最大枚数の場合、電源障害発生時に電力不足によりBladeサーバーがシャットダウンする可能性がありますので、最大枚数を導入する場合は2980Wでご使用ください。

Bladeサーバー	BladeCenter S	BladeCenter HT (AC電源のみ)
HX5 (1ノード) (TDP95W&105WCPU搭載モデル)	5枚 (空き:1)	10枚 (空き:2)
HX5 (2ノード) (TDP95W&105WCPU搭載モデル)	2組 (空き:2)	5組 (空き:2)
HX5 (1ノード) (TDP130WCPU搭載モデル)	4枚 (空き:2)	8枚 (空き:4)
HX5 (2ノード) (TDP130WCPU搭載モデル)	2組 (空き:2)	4組 (空き:4)
HX5 + MAX5 (1ノード) (TDP95W&105WCPU搭載モデル)	2組 (空き:2)	5組 (空き:2)
HX5 + MAX5 (1ノード) (TDP130WCPU搭載モデル)	2組 (空き:2)	5組 (空き:2)

BladeCenter HX5対応シャーシについて、BladeCenter E、BladeCenter Tはサポートされません。



### ServerGuide ご利用に関しまして

システム装置にServerGuideのCD-ROMは同梱されません。

ServerGuideご利用の際は、以下URLより最新の『IBM ServerGuide Setup and Installation CD』のCDイメージ(iso File)をダウンロードしていただき、CD-ROMメディアを作成してご使用ください。(DVDメディア不可)  
URL:<http://www-947.ibm.com/systems/support/supportsite.wss/docdisplay?Indocid=SERV-GUIDE&brandind=5000008>

#### ●Windows Server 2008 R2 同梱モデルについて

同梱されているソフトウェアにつきましては、ソフトウェア製品の梱包および内容物に関し、市販されているものと異なる場合があります。またそれらのソフトウェアの部分解約(返金処理)はできません。なお、当ソフトウェアは同梱モデルですので導入作業が必要です。

##### ■導入に関する注意点

本バンドルソフトウェアは、お買い上げになられた製品にのみ、導入可能となっております。同梱されるOSの導入には別途、DVDドライブが必要となります。

#### ●Windows Server 2008 R2 Standard バンドルモデル

##### ■同梱ソフトウェアについて

プロダクトDVD-ROM…1枚：Windows Server 2008 R2 Standard (64bit)(SP1)

##### ■同梱されるライセンス

Windows Server 2008 R2 Standard(SP1)

1 Server ライセンス(1-4 Processor)

5 クライアントライセンス

Windows Server 2008 R2 Standardの最大メモリー容量は32GBまでとなります。

#### ●Windows Server 2008 R2 Enterprise バンドルモデル

##### ■同梱ソフトウェアについて

プロダクトDVD-ROM…1枚：Windows Server 2008 R2 Enterprise (64bit)(SP1)

##### ■同梱されるライセンス

Windows Server 2008 R2 Enterprise(SP1)

1 Server ライセンス(1-8 Processor)

10 クライアントライセンス

#### ●Windows Server 2008 R2 Datacenter バンドルモデル

##### ■同梱ソフトウェアについて

プロダクトDVD-ROM…1枚：Windows Server 2008 R2 Datacenter (64bit)(SP1)

##### ■同梱されるライセンス

Windows Server 2008 R2 Datacenter(SP1)

1 Server ライセンス(2 Processor)

5 ユーザークライアントライセンス

添付されるソフトウェア(ServerGuide/IBM Systems Director)およびWindows Server 2008のサポート状況に関しましては、以下のURLをご参照ください。  
Windows Server 2008 R2に関するFAQ

<http://www.ibm.com/jp/domino04/pc/support/Sylphd07.nsf/jtechinfo/SYJ0-00FA14A>

#### ■ServicePac for Windows

対象製品について、電話とeメールによる以下の支援サービスを提供します。

##### ■障害に対する問題の切り分けに対する支援

##### ■使用方法に関する技術上の疑問点に対する支援

##### ■使用方法に関する技術上の疑問点、および障害に関する問い合わせについて、サービスの過程でIBMが必要と判断した場合に他社への取次ぎ支援

		標準時間帯		拡張時間帯	
		1年	3年	1年	3年
ServicePac for Windows ミッドレンジ (Standard/Enterprise/EBS/SBS等)	1年	84Y1549	80,000円	84Y1559	120,000円
	3年	84Y1554	220,800円	84Y1564	331,200円
ServicePac for Windows ミッドレンジ+ ミドルウェア(SQL等)	1年	84Y1550	160,000円	84Y1560	240,000円
	3年	84Y1555	441,600円	84Y1565	662,400円
ServicePac for Windows Datacenter+ ミドルウェア(SQL等)	1年	84Y1551	570,000円	84Y1561	855,000円
	3年	84Y1556	1,573,200円	84Y1566	2,359,800円

## ●VMware ESXi ハイパーバイザーについて

本製品はVMware ESXiがインストールされたUSBフラッシュ・メモリーをシステム装置に組み込むことにより、USBフラッシュ・メモリーからVMware Hypervisorを起動させることができます。  
 本製品は単体では販売できません。必ずシステム製品と一緒に販売してください。  
 また本製品には、標準で60日間の評価版のライセンスのみ適用されております。  
 60日以降継続してご利用頂く場合は、VMwareポータルサイトにアクセスし、通常のVMware ESXi Installable版と同様に使用者情報を登録してください。  
 登録後、VMware社からメールにてライセンスキーが送付されます。

VMware Japan Partner Award 2010  
 "OEM Partner of the year" 受賞  
**IBM System xは、VMware OEM  
 ライセンス販売実績 No.1**

番号	品名	IBMダイレクト価格(税別)
41Y8296	IBM USBメモリーキー for VMware ESXi 4.1 ハイパーバイザー(Update1)	6,000円

サポート・サービス	標準時間帯		拡張時間帯	
	1年	3年	1年	3年
ServicePac for VMware vSphere Standard	84Y1570	84Y1579	17,000円	46,900円
	84Y1588	84Y1597	25,500円	70,400円

### ●組み込みソフトウェアについて

VMware ESXi 4.1 Update1 Embedded版

### ●同梱されるライセンス

60日間の評価版ライセンス

1 Server ライセンス(1-4 ソケット) ※1ソケットあたりのコア数の上限は6コアです。

番号	品名	IBMダイレクト価格(税別)
41Y8287	IBM USBメモリーキー for VMware ESXi 4.1 ハイパーバイザー	6,000円

サポート・サービス	標準時間帯		拡張時間帯	
	1年	3年	1年	3年
ServicePac for VMware vSphere Standard	84Y1570	84Y1579	17,000円	46,900円
	84Y1588	84Y1597	25,500円	70,400円

### ●組み込みソフトウェアについて

VMware ESXi 4.1 Embedded版

### ●同梱されるライセンス

60日間の評価版ライセンス

1 Server ライセンス(1-4 ソケット) ※1ソケットあたりのコア数の上限は6コアです。

番号	品名	IBMダイレクト価格(税別)
41Y8278	IBM USBメモリーキー for VMware ESXi 4 ハイパーバイザー	6,000円

サポート・サービス	標準時間帯		拡張時間帯	
	1年	3年	1年	3年
ServicePac for VMware vSphere Standard	84Y1570	84Y1579	17,000円	46,900円
	84Y1588	84Y1597	25,500円	70,400円

### ●組み込みソフトウェアについて

VMware ESXi 4 Embedded版

### ●同梱されるライセンス

60日間の評価版ライセンス

1 Server ライセンス(1-4 ソケット) ※1ソケットあたりのコア数の上限は6コアです。



MAX5はサポートされません。  
 2ノードはサポートされません。

## ■導入に関する注意点

- この製品は、ソフトウェア保守サービスが必須です。ServicePac for VMware、サポート・ライン for VMware サービス、またはサポート・ラインサービスのいずれかをご選択のうえ、必ずご購入下さい。  
 保守サービスをご購入しない場合には、VMware に関するトラブル等のサポートを受けられなくなるので十分注意願います。  
 ESXiのサポート・サービスはServicePac for VMware vSphere Standardにて提供されます。  
 ServicePac for VMwareでは、障害に対する問題の切り分けに対する支援および、使用方法に関する技術上の疑問点に対する支援が提供されます。  
 導入方法に関する技術上の問題点に関する支援が必要な場合は、別途ServicePac for System x -SWをご契約ください。

- MAX5接続時について以下ヒント集をご用意しておりますので、ご参照ください。  
**MAX5接続時のIBM USBメモリーキー for VMware ESXi 4.1 ハイパーバイザー(41Y8287)設定変更ガイド：**  
<http://www.ibm.com/jp/domino04/pc/support/Sylphd07.nsf/jtechinfo/SYJ0-0274F89>

## ■ESXi 4.0/4.1からvSphere 4.1へのアップグレードについて

vSphere 4.1にアップグレードをご検討の場合、利用する機能に応じて下記のライセンスおよびサブスクリプションの購入をご購入ください。

[4817VA5]VMware vSphere4.1 Std 1プロセッサライセンス	サブスクリプション-[4817SA5]1年[4817TA5]3年[4817UA5]5年
[4817VA6]VMware vSphere4.1 Adv 1プロセッサライセンス	サブスクリプション-[4817SA6]1年[4817TA6]3年[4817UA6]5年
[4817VA7]VMware vSphere4.1 EntPlus 1プロセッサライセンス	サブスクリプション-[4817SA7]1年[4817TA7]3年[4817UA7]5年

- これらの製品は、ソフトウェア保守サービスが必須です。ServicePac for VMware、サポート・ライン for VMware サービス、またはサポート・ラインサービスのいずれかをご選択のうえ、必ずご購入下さい。  
 保守サービスをご購入しない場合には、VMware に関するトラブル等のサポートを受けられなくなるので十分注意願います。

## ●VMwareについて

- マルチプロセッサ構成で導入する場合、各プロセッサに接続されるDIMMIは、同容量/同枚数にすることを推奨します。  
 詳しくは以下の技術文書をご参照ください。  
**VMware ESXではCPUごとのメインメモリーを均等に配置することが望ましい - IBM BladeCenter および System x**  
<http://www-06.ibm.com/jp/domino04/pc/support/Sylphd07.nsf/jtechinfo/SYJ0-01C2946>
- VMware 4.0について、熱設計電力 130W プロセッサ搭載モデルおよびMAX5はサポートされません。  
 詳しくは以下のRetain Tipsをご参照ください。  
**VMware 4.0 does not boot after updating to UEFI 1.25 - IBM Bladecenter HX5 (Type 7872)**  
<http://www-947.ibm.com/support/entry/portal/docdisplay?docid=MIGR-5086355&brandind=5000020>



## BladeCenter HX5

## ■HX5 + MAX5

モデル	OS	IBMダイレクト価格(税別)	主な標準スペック	対応シャーシ	BCS	BCE	BCH	BCHT	
7872-63J		2,080,000円	Xeon E6540 (2GHz/18MB L3/1066MHz/6コア/105W)x2、16GBメモリー、標準SSDなし。MAX5標準装備。ダブル・ブレード。	○	×	○	○	※	
7872-6DJ		2,168,000円	Xeon E6540 (2GHz/18MB L3/1066MHz/6コア/105W)x2、16GBメモリー、標準SSDなし。Emulex バーチャルファブリックアダプター、MAX5標準装備。ダブル・ブレード。	×	×	○	○	※	
7872-83J		2,500,000円	Xeon X6550 (2GHz/18MB L3/1066MHz/8コア/130W)x2、16GBメモリー、標準SSDなし。MAX5標準装備。ダブル・ブレード。	○	×	○	○	※	
7872-84J		3,300,000円	Xeon X7560 (2.26GHz/24MB L3/1066MHz/8コア/130W)x2、16GBメモリー、標準SSDなし。MAX5標準装備。ダブル・ブレード。	○	×	○	○	※	

※ AC電源のみ

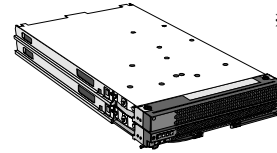

## ■HX5

モデル	OS	IBMダイレクト価格(税別)	主な標準スペック	対応シャーシ	BCS	BCE	BCH	BCHT	
7872-PBB		1,620,000円	Xeon X7560 (2.26GHz/24MB L3/1066MHz/8コア/130W)x1、8GBメモリー、標準SSDなし。シングル・ブレード。	○	×	○	○	※	

※ AC電源のみ

●CPUアップグレード・オプション

46M6960 1,120,000円  
インテル Xeon プロセッサー X7560(2.26GHz) 8C 130W

## ●スケイラビリティ・オプション

## ■シングル・ブレード1ノード・2CPU構成

**推奨** 59Y5889 14,000円  
IBM HX5 1ノード スピードバーストカード

## ■ダブル・ブレード2ノード・4CPU構成[同一モデルを2台接続]

**必須** 46M6975 26,000円  
IBM HX5 2ノード スケーラビリティキット

7872-PBB 同一モデルのHX5を2台接続

## ■ダブル・ブレード MAX5を接続する場合

**必須** 59Y5877 20,000円  
IBM HX5 MAX5 1ノード スケーラビリティキット

46M6973 480,000円  
IBM HX5 MAX5 for IBM BladeCenter

1CPUおよび2CPU構成をサポートします。

対応シャーシ BCS BCE BCH BCHT

7872-86J		1,700,000円	Xeon X7560 (2.26GHz/24MB L3/1066MHz/8コア/130W)x1、8GBメモリー、標準SSDなし。Emulex バーチャルファブリックアダプター標準装備。シングル・ブレード。	×	×	○	○	※	
----------	--	------------	--	---	---	---	---	---	--

※ AC電源のみ

●CPUアップグレード・オプション

46M6960 1,120,000円  
インテル Xeon プロセッサー X7560(2.26GHz) 8C 130W

## ●スケイラビリティ・オプション

## ■シングル・ブレード1ノード・2CPU構成

**推奨** 59Y5889 14,000円  
IBM HX5 1ノード スピードバーストカード

## ■ダブル・ブレード2ノード・4CPU構成[同一モデルを2台接続]

**必須** 46M6975 26,000円  
IBM HX5 2ノード スケーラビリティキット

7872-86J 同一モデルのHX5を2台接続

## ■ダブル・ブレード MAX5を接続する場合

**必須** 59Y5877 20,000円  
IBM HX5 MAX5 1ノード スケーラビリティキット

46M6973 480,000円  
IBM HX5 MAX5 for IBM BladeCenter

1CPUおよび2CPU構成をサポートします。



## BladeCenter HX5

## ■HX5

モデル	OS	IBMダイレクト価格(税別)	主な標準スペック	対応シャーシ	BCS	BCE	BCH	BCHT
7872-42J		736,000円						
7872-PAQ	W2K8 R2 Std.	826,000円	Xeon E7520 (1.86GHz/18MB L3/800MHz/4C/95W)x1、8GBメモリー、標準SSDなし。シングル・ブレード。		○	×	○	○
7872-PAH	W2K8 R2 EP.	1,022,000円	Windows Server 2008 R2 Standard 同梱(PAQのみ)。 Windows Server 2008 R2 Enterprise 同梱(PAHのみ)。					※
7872-PAE	W2K8 R2 DC.	1,278,000円	Windows Server 2008 R2 Datacenter 同梱(PAEのみ)。					

●CPUアップグレード・オプション

**CPU** 46M6863 260,000円  
インテル Xeon プロセッサ E7520 4コア 95W (1.86GHz)

※ AC電源のみ

●スケイラビリティ・オプション

■シングル・ブレード 1ノード・2CPU構成

**推奨** 59Y5889 14,000円  
IBM HX5 1ノード スピードバーストカード

■ダブル・ブレード 2ノード・4CPU構成[同一モデルを2台接続]

**必須** 46M6975 26,000円  
IBM HX5 2ノード スケーラビリティキット

7872-42J 同一モデルのHX5を2台接続

■ダブル・ブレード MAX5を接続する場合

**必須** 59Y5877 20,000円  
IBM HX5 MAX5 1ノード スケーラビリティキット

46M6973 480,000円  
IBM HX5 MAX5 for IBM BladeCenter

1CPUおよび2CPU構成をサポートします。

モデル	OS	IBMダイレクト価格(税別)	主な標準スペック	対応シャーシ	BCS	BCE	BCH	BCHT
7872-61J		900,000円						
7872-PAU	W2K8 R2 Std.	990,000円	Xeon E7530 (1.86GHz/12MB L3/977MHz/6C/105W)x1、8GBメモリー、標準SSDなし。シングル・ブレード。		○	×	○	○
7872-PAF	W2K8 R2 EP.	1,186,000円	Windows Server 2008 R2 Standard 同梱(PAUのみ)。 Windows Server 2008 R2 Enterprise 同梱(PAFのみ)。					※
7872-PAL	W2K8 R2 DC.	1,442,000円	Windows Server 2008 R2 Datacenter 同梱(PALのみ)。					

●CPUアップグレード・オプション

**CPU** 59Y5899 420,000円  
インテル Xeon プロセッサ E7530 6コア 105W (1.86GHz)

※ AC電源のみ

●スケイラビリティ・オプション

■シングル・ブレード 1ノード・2CPU構成

**推奨** 59Y5889 14,000円  
IBM HX5 1ノード スピードバーストカード

■ダブル・ブレード 2ノード・4CPU構成[同一モデルを2台接続]

**必須** 46M6975 26,000円  
IBM HX5 2ノード スケーラビリティキット

7872-61J 同一モデルのHX5を2台接続

■ダブル・ブレード MAX5を接続する場合

**必須** 59Y5877 20,000円  
IBM HX5 MAX5 1ノード スケーラビリティキット

46M6973 480,000円  
IBM HX5 MAX5 for IBM BladeCenter

1CPUおよび2CPU構成をサポートします。

モデル	OS	IBMダイレクト価格(税別)	主な標準スペック	対応シャーシ	BCS	BCE	BCH	BCHT
7872-64J		1,080,000円						
7872-PAS	W2K8 R2 Std.	1,170,000円	Xeon E7540 (2GHz/18MB L3/1066MHz/6C/105W)x1、8GBメモリー、標準SSDなし。シングル・ブレード。		○	×	○	○
7872-PAJ	W2K8 R2 EP.	1,366,000円	Windows Server 2008 R2 Standard 同梱(PASのみ)。 Windows Server 2008 R2 Enterprise 同梱(PAJのみ)。					※
7872-PAM	W2K8 R2 DC.	1,622,000円	Windows Server 2008 R2 Datacenter 同梱(PAMのみ)。					

●CPUアップグレード・オプション

**CPU** 59Y5859 600,000円  
インテル Xeon プロセッサ E7540 6コア 105W (2.00GHz)

※ AC電源のみ

●スケイラビリティ・オプション

■シングル・ブレード 1ノード・2CPU構成

**推奨** 59Y5889 14,000円  
IBM HX5 1ノード スピードバーストカード

■ダブル・ブレード 2ノード・4CPU構成[同一モデルを2台接続]

**必須** 46M6975 26,000円  
IBM HX5 2ノード スケーラビリティキット

7872-64J 同一モデルのHX5を2台接続

■ダブル・ブレード MAX5を接続する場合

**必須** 59Y5877 20,000円  
IBM HX5 MAX5 1ノード スケーラビリティキット

46M6973 480,000円  
IBM HX5 MAX5 for IBM BladeCenter

1CPUおよび2CPU構成をサポートします。



## BladeCenter HX5

## ■HX5

モデル	OS	IBMダイレクト価格(税別)	主な標準スペック	対応シャーシ	BCS	BCE	BCH	BCHT
7872-65J		1,150,000円						
7872-PAT	W2K8 R2 Std.	1,240,000円	Xeon E7540 (2GHz/18MB L3/1066MHz/6C/105W)x1、8GBメモリー、標準SSDなし。シングル・ブレード。Emulex パーチャルファブリックアダプター標準装備。		×	×	○	○
7872-PAP	W2K8 R2 EP.	1,436,000円	Windows Server 2008 R2 Standard 同梱(PATのみ)。					※
7872-PAG	W2K8 R2 DC.	1,692,000円	Windows Server 2008 R2 Enterprise 同梱(PAPのみ)。 Windows Server 2008 R2 Datacenter 同梱(PAGのみ)。					

●CPUアップグレード・オプション

59Y5859 600,000円  
インテル Xeon プロセッサー E7540 6コア 105W (2.00GHz)

●スケイラビリティ・オプション

■シングル・ブレード1ノード・2CPU構成

**推奨** 59Y5889 14,000円  
IBM HX5 1ノードスピードバーストカード

■ダブル・ブレード2ノード・4CPU構成[同一モデルを2台接続]

**必須** 46M6975 26,000円  
IBM HX5 2ノードスケラビリティキット

7872-65J 同一モデルのHX5を2台接続





■ダブル・ブレードMAX5を接続する場合

**必須** 59Y5877 20,000円  
IBM HX5 MAX5 1ノードスケラビリティキット

46M6973 480,000円  
IBM HX5 MAX5 for IBM BladeCenter

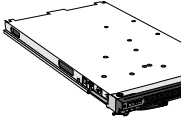
1CPUおよび2CPU構成をサポートします。

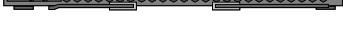
※ AC電源のみ

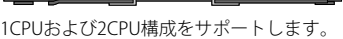
モデル	OS	IBMダイレクト価格(税別)	主な標準スペック	対応シャーシ	BCS	BCE	BCH	BCHT
7872-82J		1,440,000円						
7872-PAR	W2K8 R2 Std.	1,530,000円	Xeon L7555 (1.86GHz/24MB L3/977MHz/8C/105W)x1、8GBメモリー、標準SSDなし。シングル・ブレード。		○	×	○	○
7872-PAN	W2K8 R2 EP.	1,726,000円	Windows Server 2008 R2 Standard 同梱(PARのみ)。					※
7872-PAK	W2K8 R2 DC.	1,982,000円	Windows Server 2008 R2 Enterprise 同梱(PANのみ)。 Windows Server 2008 R2 Datacenter 同梱(PAKのみ)。					

●CPUアップグレード・オプション

46M6873 940,000円  
インテル Xeon プロセッサー L7555 8コア 95W (1.86GHz)

●スケイラビリティ・オプション

■シングル・ブレード1ノード・2CPU構成

**推奨** 59Y5889 14,000円  
IBM HX5 1ノードスピードバーストカード

■ダブル・ブレード2ノード・4CPU構成[同一モデルを2台接続]

**必須** 46M6975 26,000円  
IBM HX5 2ノードスケラビリティキット

7872-82J 同一モデルのHX5を2台接続



■ダブル・ブレードMAX5を接続する場合

**必須** 59Y5877 20,000円  
IBM HX5 MAX5 1ノードスケラビリティキット

46M6973 480,000円  
IBM HX5 MAX5 for IBM BladeCenter

1CPUおよび2CPU構成をサポートします。

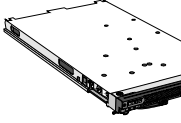
※ AC電源のみ

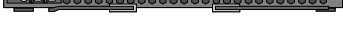
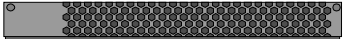
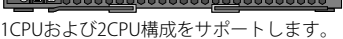
## ■HX5仮想化推奨モデル

モデル	OS	IBMダイレクト価格(税別)	主な標準スペック	対応シャーシ	BCS	BCE	BCH	BCHT
7872-68J	VMware ESXi 4.1	3,000,000円	Xeon E6540 (2GHz/18MB L3/1066MHz/6コア/105W)x2、160GBメモリー、標準SSDなし。Emulex パーチャルファブリックアダプター、MAX5標準装備。IBM USBメモリーキー for VMware ESXi 4.1ハイパーバイザー初期導入済み		×	×	○	○

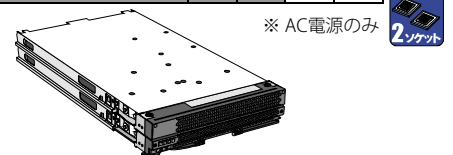

## ■HX5 データベース・ワークロード最適化モデル

モデル	OS	IBMダイレクト価格(税別)	主な標準スペック	対応シャーシ	BCS	BCE	BCH	BCHT
7872-66J		6,100,000円	Xeon E7540 (2GHz/18MB L3/1066MHz/6C/105W)x2、32GBメモリー、標準SSDなし。Emulex パーチャルファブリックアダプター、PCI EXPRESS I/O 拡張ユニット Gen2(46M6730) [2x 320GB High IOPS SD Class ソリッドステートドライブ (46M0878同等品)導入済み] 標準装備。ダブル・ブレード。		×	×	○	○



●スケイラビリティ・オプション

**推奨** 59Y5889 14,000円  
IBM HX5 1ノードスピードバーストカード

※ AC電源のみ

PCI EXPRESS I/O 拡張ユニット Gen2

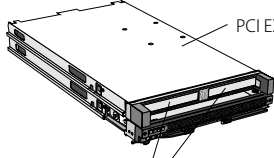
320GB High IOPS ソリッドステート ドライブ x2 (46M0878同等品)



## メモリー・オプション

Chipkill対応

44T1596	26,000円	1333MHz	HX5およびMAX5でサポート。 このオプションはDIMM 1枚のセットです。
4GB(1X4GB) デュアルランク 1.5V PC3-10600 ECC DDR3-1333 VLP RDIMM			
46C7499	70,000円	1066MHz	HX5およびMAX5でサポート。 このオプションはDIMM 1枚のセットです。
8GB(1X8GB) クアッドランク 1.5V PC3-8500 ECC DDR3-1066 VLP RDIMM			
49Y1555	160,000円	1333MHz	MAX5ではサポートされません。 このオプションはDIMM 1枚のセットです。
8GB(1×8GB) デュアルランク 1.5V PC3-10600 ECC DDR3-1333 VLP RDIMM			

59Y5877 20,000円  
IBM HX5 MAX5 1ノード スケーラビリティキット

46M6973 480,000円  
IBM HX5 MAX5 for IBM BladeCenter  
MAX5を接続することによって、DIMMスロット数24、  
最大192GBメモリーを追加することが可能です。

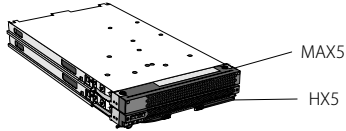

●MAX5の構成につきましては、BladeCenter HX5 構成概要をご参照ください。

## ■HX5標準搭載メモリーについて

7872-42J/PAQ/PAH/PAE/61J/PAU/PAF/PAL/64J/PAS/PAJ/PAM/65J/PAT/PAP/PAG/82J/PAR/PAN/PAK/PBB/86J 標準搭載メモリー
2x 4GB(1X4GB) デュアルランク 1.5V PC3-10600 ECC DDR3-1333 VLP RDIMM (44T1596)相当
7872-63J/6DJ/83J/84J 標準搭載メモリー
4x 4GB(1X4GB) デュアルランク 1.5V PC3-10600 ECC DDR3-1333 VLP RDIMM (44T1596)相当
7872-68J 標準搭載メモリー
40x 4GB(1X4GB) デュアルランク 1.5V PC3-10600 ECC DDR3-1333 VLP RDIMM (44T1596)相当
7872-66J 標準搭載メモリー
8x 4GB(1X4GB) デュアルランク 1.5V PC3-10600 ECC DDR3-1333 VLP RDIMM (44T1596)相当

HX5にメモリーを導入する場合、各ペアに異なるサイズのDIMMも装着可能ですが、同スピードのDIMMを装着してください。  
1CPU構成の場合、DIMM 1～8に、2CPU構成の場合、DIMM 1～16に装着可能です。

HX5のメモリー・コントローラーは全てのサポートされるメモリー・オプションでChipkillとなります。

メモリー・スピードは、プロセッサのメモリー同期クロックに依存します。

メモリー・ソケット数:16

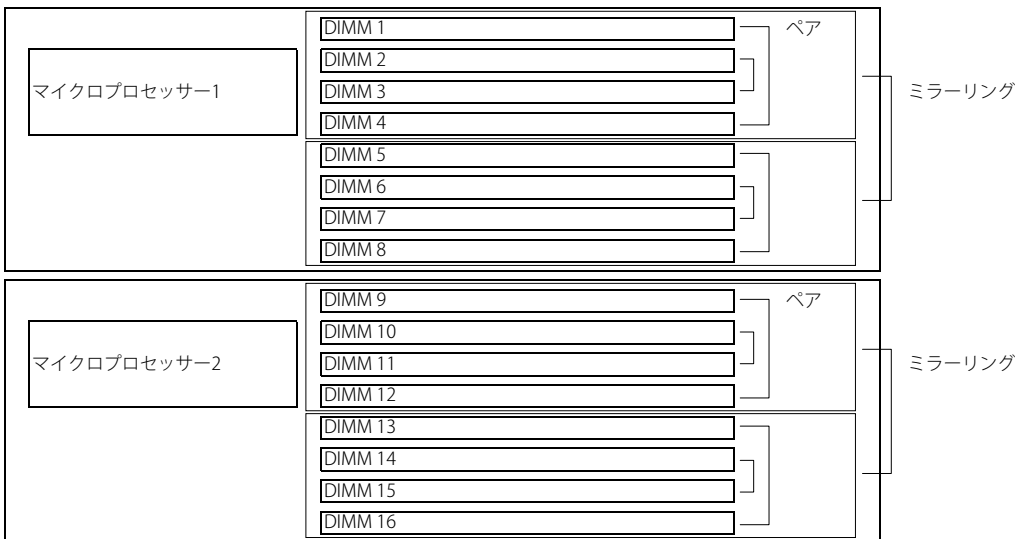

## ●メモリー構成ガイド

## ■独立Channelモード

1CPU時最大64GB/2CPU時最大128GBまで導入可能。ペアに異なるサイズのDIMMも装着可能ですが、同スピードのDIMMを装着してください。

## 1CPU構成時

DIMM枚数	DIMMソケット構成															
	1	2	3	4	5	6	7	8	9	10	11	12	13	14	15	16
2 DIMM	○			○												
4 DIMM	○			○	○			○								
6 DIMM	○	○	○	○	○			○								
8 DIMM	○	○	○	○	○	○	○	○								

## 2CPU構成時

DIMM枚数	DIMMソケット構成															
	1	2	3	4	5	6	7	8	9	10	11	12	13	14	15	16
4 DIMM	○			○				○				○				
6 DIMM	○			○	○			○	○			○				
8 DIMM	○			○	○			○	○			○	○			○
10 DIMM	○	○	○	○	○			○	○			○	○			○
12 DIMM	○	○	○	○	○			○	○	○	○	○	○			○
14 DIMM	○	○	○	○	○	○	○	○	○	○	○	○	○			○
16 DIMM	○	○	○	○	○	○	○	○	○	○	○	○	○	○	○	○

スケイラブル構成(2ノード・4CPU構成)にする場合、メモリー構成は、各HX5とも同様に構成してください。

## ■メモリー・ミラーリングモード

対応するDIMMスロットには、同サイズ/同タイプのDIMMを導入する必要があります。

メモリー・ミラーリング構成にすると、使用可能なDIMM容量は実際のDIMM搭載容量の半分になります。

## 1CPU構成時

有効DIMM	ミラーリング対象DIMM
DIMM 1、DIMM 2、DIMM 3、DIMM 4	DIMM 5、DIMM 6、DIMM 7、DIMM 8

## 2CPU構成時

有効DIMM	ミラーリング対象DIMM
DIMM 1、DIMM 2、DIMM 3、DIMM 4	DIMM 5、DIMM 6、DIMM 7、DIMM 8
DIMM 9、DIMM 10、DIMM 11、DIMM 12	DIMM 13、DIMM 14、DIMM 15、DIMM 16

## ■メモリー・スペアリングモード

障害が発生したDIMMの内容をスペアDIMMに転送します。メモリー・スペアリングを使用可能にするには、各プロセッサごとに取り付けられているDIMMが同一でなければなりません。

## 1CPU構成時

有効DIMM	スペアDIMM
DIMM 1、DIMM 4	DIMM 2、DIMM 3
DIMM 5、DIMM 8	DIMM 6、DIMM 7

## 2CPU構成時

有効DIMM	スペアDIMM
DIMM 1、DIMM 4	DIMM 2、DIMM 3
DIMM 5、DIMM 8	DIMM 6、DIMM 7
DIMM 9、DIMM 12	DIMM 10、DIMM 11
DIMM 13、DIMM 16	DIMM 14、DIMM 15



## I/O拡張カード・オプション

## I/O拡張スロット

CIOv …1(空き:1) CFFh …1(空き:1)

7872-65J/6DJ/86JはCFFhスロットに標準でEmulex バーチャルファブリックアダプターが導入済みです。

CFFhカードを導入した場合、BladeCenter H/HTにのみ導入可能です。44W4479につきましては、BladeCenter Sにも導入可能です。

フォーム・ファクター  
CIOv…Combination I/O for vertical  
CFFh…Combination Form Factor for horizontal

## ●Ethernet 拡張カード

TOE…TCP/IP オフロード エンジン、iSCSI サポート SW…ソフトウェア イニシエータ/HW…ハードウェア イニシエータ  
システム装置・オンボードNIC…デュアル全二重Ethernet 10Base-T/100Base-TX/1000Base-T (Broadcom 5709S)

2ポート/1Gbps TOE  iSCSI  SW



番号	品名	IBMダイレクト価格(税別)	フォーム・ファクタ
44W4475	イーサネット拡張カード(CIOv) 2ポート/1Gbps TOE <input type="checkbox"/> iSCSI <input type="checkbox"/> SW BC S/E/H/HT対応 Broadcom 5709S	26,000円	CIOv
44W4479	2/4イーサネット拡張カード(CFFh) TOE <input type="checkbox"/> iSCSI <input type="checkbox"/> SW BC S/H/HT対応 Broadcom 5709 BC S…2ポート/1Gbps BC Sの場合、スイッチ・ベイ2に、BC H/HTの場合、ハイスピード・ス BC H/HT…4ポート/1Gbps イッチもしくは、MSIMIに導入されるEthernetスイッチに接続されます。	38,000円	CFFh

## ●ハイ・スピード Ethernet 拡張カード



番号	品名	IBMダイレクト価格(税別)	フォーム・ファクタ
46M6168	Broadcom 10Gb GEN2 2ポート イーサネット拡張カード(CFFh) 2ポート/10Gbps TOE <input type="checkbox"/> iSCSI <input type="checkbox"/> SW BC H/HT対応 Broadcom 57711	90,000円	CFFh
46M6164	Broadcom 10Gb GEN2 4ポート イーサネット拡張カード(CFFh) 4ポート/10Gbps TOE <input type="checkbox"/> iSCSI <input type="checkbox"/> SW BC H/HT対応 Broadcom 57711	124,000円	
42C1810	インテル 10Gb 2ポート イーサネット拡張カード(CFFh) 2ポート/10Gbps TOE <input type="checkbox"/> iSCSI <input type="checkbox"/> SW BC H/HT対応 Intel 82599 ASIC	90,000円	
90Y3570	Mellanox 2ポート 10Gb イーサネット拡張カード(CFFh) 2ポート/10Gbps TOE <input type="checkbox"/> iSCSI <input type="checkbox"/> SW BC H/HT対応 Mellanox ConnectX-2 EN	108,000円 RoCE <input type="checkbox"/>	



番号	品名	IBMダイレクト価格(税別)	フォーム・ファクタ
90Y3550	Emulex 10GbE バーチャルファブリックアダプター 2(CFFh) 2ポート/10Gbps TOE <input type="checkbox"/> iSCSI <input type="checkbox"/> SW BC H/HT対応	64,000円	
49Y4265	Emulex 10GbE バーチャルファブリックアダプターアドバンスド・アップグレード 90Y3550にアドバンスド・アップグレード(49Y4265)を適用することによって、90Y3566と同等品となります。	38,000円 iSCSI <input type="checkbox"/> SW/HW	
90Y3566	Emulex 10GbE バーチャルファブリックアダプターアドバンスド 2(CFFh) 2ポート/10Gbps TOE <input type="checkbox"/> iSCSI <input type="checkbox"/> SW/HW FCoE <input type="checkbox"/> HW BC H/HT対応 最大8個の仮想NICをサポート。仮想NICは100Mbps単位で割り当て可能。 ストレージ・プロトコルを使用する場合、6ポートのEthernetと2ポートのiSCSIもしくはFCoEを使用可能です。	94,000円	
49Y4235	Emulex バーチャルファブリックアダプター(CFFh) 2ポート/10Gbps TOE <input type="checkbox"/> iSCSI <input type="checkbox"/> SW BC H/HT対応	88,000円	
49Y4265	Emulex 10GbE バーチャルファブリックアダプターアドバンスド・アップグレード 49Y4235にアドバンスド・アップグレード(49Y4265)を適用することによって、49Y4275と同等品となります。	38,000円 iSCSI <input type="checkbox"/> SW/HW	
49Y4275	Emulex 10GbE バーチャルファブリックアダプターアドバンスド(CFFh) 2ポート/10Gbps TOE <input type="checkbox"/> iSCSI <input type="checkbox"/> SW/HW BC H/HT対応 最大8個の仮想NICをサポート。仮想NICは100Mbps単位で割り当て可能。	110,000円	
81Y3133	Broadcom 2ポート 10Gb バーチャルファブリックアダプター 2(CFFh) 2ポート/10Gbps TOE <input type="checkbox"/> iSCSI <input type="checkbox"/> SW BC H/HT対応 Broadcom 10 Gb 57712 最大8個の仮想NICをサポート。仮想NICは100Mbps~10Gbpsで割り当て可能。	64,000円	

\* 7872-65J/6DJ/86Jは標準でEmulex バーチャルファブリックアダプター(49Y4235)が導入済みです。

## ●マルチ 拡張カード



番号	品名	IBMダイレクト価格(税別)	フォーム・ファクタ
44X1940	Qlogic イーサネット&8Gb ファイバーチャネル拡張カード(CFFh) Ethernet 2ポート/1Gbps TOE <input type="checkbox"/> iSCSI <input type="checkbox"/> SW Broadcom 5709 ファイバー・チャネル 2ポート/8Gbps QLogic 2532 BC H/HT対応(MSIM) MSIMのベイ7/9にはEthernetスイッチを、ベイ8/10にはファイバー・チャネル・スイッチを導入してください。	130,000円	CFFh

## ●ファイバー・チャネル・カード



番号	品名	IBMダイレクト価格(税別)	フォーム・ファクタ
46M6065	Qlogic 4Gb ファイバー・チャネル拡張カード(CIOv) 転送速度 4Gbps ポート数 2 QMI2572相当。	82,000円	CIOv



(44X1945)Qlogic 8Gb ファイバーチャネル拡張カード(CIOv)もしくは、  
(46M6140)Emulex 8Gb ファイバーチャネル拡張カード(CIOv)の導入をご検討中の場合、  
代替として以下のI/O拡張カードをご検討ください。  
(46M6065)Qlogic 4Gb ファイバー・チャネル拡張カード(CIOv)[BC S/H/HT]もしくは、  
(44X1940)Qlogic イーサネット&8Gb ファイバーチャネル拡張カード(CFFh)[BC H+MSIM/HT+MSIM]

## ●FCoCEE対応カード



番号	品名	IBMダイレクト価格(税別)	フォーム・ファクタ
42C1830	Qlogic 2ポート コンバージド ネットワークアダプター(CFFh) 2ポート/10Gbps [8Gbps FC] FCoE <input type="checkbox"/> HW Qlogic QMI8142 BC H/HT対応	160,000円	CFFh
81Y1650	Brocade 2ポート 10GbE コンバージド ネットワークアダプター 2ポート/10Gbps [8Gbps FC] FCoE <input type="checkbox"/> HW Brocade 1007 BC H/HT対応	120,000円	

## ●InfiniBand HCA (ホストチャネル・アダプター)カード



番号	品名	IBMダイレクト価格(税別)	フォーム・ファクタ
46M6001	2ポート 40Gb InfiniBand 拡張カード(CFFh) 2つの4X QDR InfiniBandポート(10Gbps/20Gbps/40Gbps)/1マイクロ秒のMPI ping応答遅延/転送処理のCPU オフロード/エンドトゥ エンドのQOSと輻輳制御/TCP/UDP/IPのステートレスオフロード/256-4Kb MTU/RDMA Send/Recv semantics/9仮想レーン: 8データ+1マネージメント。 Mellanox Dual-Port ConnectX 40Gb/s InfiniBand Mezzanine Adapter同等品	174,000円	CFFh



## I/O拡張カード・オプション

## ●SAS接続カード



番号	品名	IBMダイレクト価格(税別)	フォーム・ファクタ
43W4068	SAS 接続カード(CIOv) SSD拡張カード for BladeCenter HX5(46M6908)上のSASコントローラーから、SASスイッチ・モジュールへの接続を提供します。2ポート(3Gbps)をサポート。RAID機能は46M6908より提供されず。	12,000円	CIOv

**必須**

SSD拡張カード for BladeCenter HX5 (46M6908)必須



## ハードディスク・ドライブ

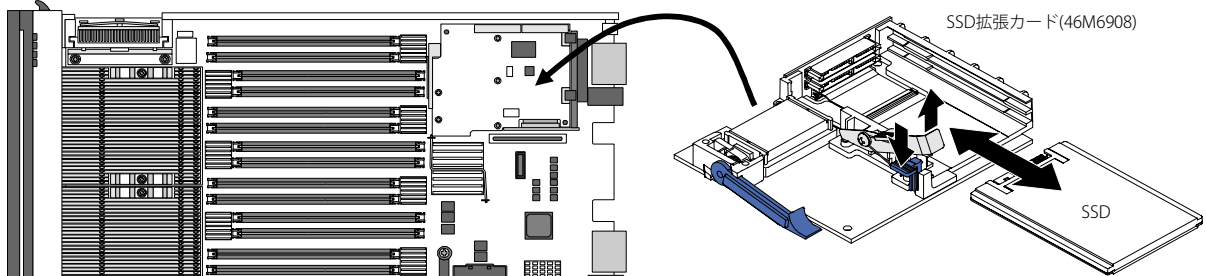

SSDを導入するためには、SSD拡張カード(46M6908)が必須です。  
SSD拡張カードには2台のSSDを接続可能です。  
SSD拡張カード(46M6908)にはSSDは含まれません。

番号	品名	IBMダイレクト価格(税別)
46M6908	SSD拡張カード for BladeCenter HX5 SSDを2枚まで接続可能。RAID 0,1をサポート	36,000円

**必須**

## ●Solid State Driveオプション

43W7726	115,000円	3.0 Gbps SATA II	1.8型 HDD	SSD	SERIAL ATA
50GB SATA 1.8型 MLC ソリッドステート ドライブ		eMLC			
43W7746	390,000円	3.0 Gbps SATA II			
200GB SATA 1.8型 MLC ソリッドステート ドライブ		eMLC			



SAS 接続カード(CIOv)(43W4068)を導入して、SASスイッチ・モジュールに接続する場合、SSD拡張カード for BladeCenter HX5 (46M6908)が必要となります。

## ●HX5 7872-xxxモデルにてサポートされるI/O拡張カードの組み合わせ

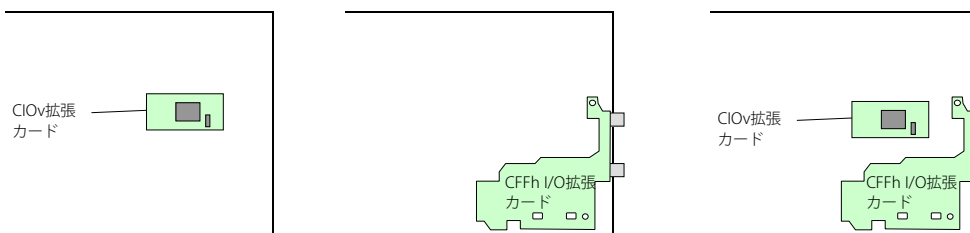

## ●ハードウェア障害検知項目

	PFA ※1								
	温度	電圧	HDD	メモリー	CPU	メモリー	CPU	VRM	HDD
LightPath 点灯	○	○	×	○	○	○	○	○	×
管理モジュールイベントログへの書き込み	○	○	×	○	○	○	○	○	×
管理モジュールからの E-mail 送信	○	○	×	○	○	○	○	○	×
管理モジュールからの SNMP トラップ送信	○	○	×	○	○	○	○	○	×
管理モジュールから IBM Director サーバーへのアラート通知※2	○	○	×	○	○	○	○	○	×
IBM Director エージェントによる検知※2	○	○	×	○	○	○	○	○	×

※1 PFA (Predictive Failure Analysis)障害予知機能:  
色々な状況を監視し、総合的に判断し、24時間から48時間以内に障害が発生する可能性が高いことを事前に通知するものです。

※2 IBM Systems Director 6.2 以降よりサポート。

Directorをご利用になる場合は、「ServicePac for System x-SW」をご契約ください。詳細は巻末の[保守サービス・ページ]をご参照ください。



## PCIアダプター・オプション

### ●PCI-Express対応PCI拡張ユニット

BladeCenterにおいて、Bladeスペース 1機分のスペース使用

番号	品名	IBMダイレクト価格(税別)
46M6730	PCI EXPRESS I/O 拡張ユニット Gen2 フルサイズ対応PCI-Express Gen2.0(x16電気的にはx8) x2 スロット装備。CFFhカードを1枚導入可能。 1ノードの場合、最大3枚まで、2ノードの場合、最大2枚まで、多段構成可能。	300,000円

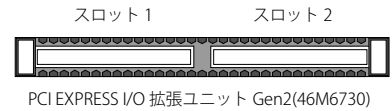

### ●PCI EXPRESS I/O 拡張ユニット Gen2 対応PCI-Expressカード

	46M0878 1,900,000円 320GB High IOPS SD Class ソリッド ステート ドライブ (PCI-E)	
--	---	--

### ●PCI EXPRESS I/O 拡張ユニット Gen2 対応CFFhカード

	49Y4235 88,000円 Emulex パーチャルファブリックアダプター(CFFh)	
	46M6168 90,000円 Broadcom 10Gb GEN2 2ポート イーサネット 拡張カード(CFFh)	
	46M6164 124,000円 Broadcom 10Gb GEN2 4ポート イーサネット 拡張カード(CFFh)	
	44X1940 130,000円 Qlogic イーサネット&8Gb ファイバーチャネル 拡張カード(CFFh)	
	42C1830 160,000円 Qlogic 2ポート コンバージド ネットワークアダプター(CFFh)	

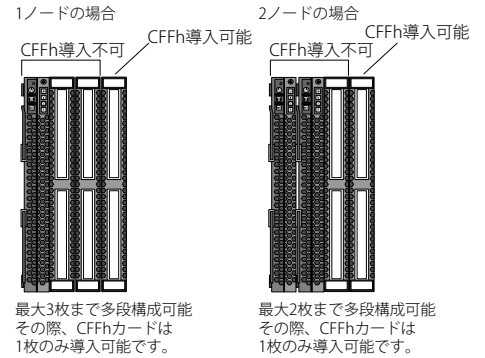
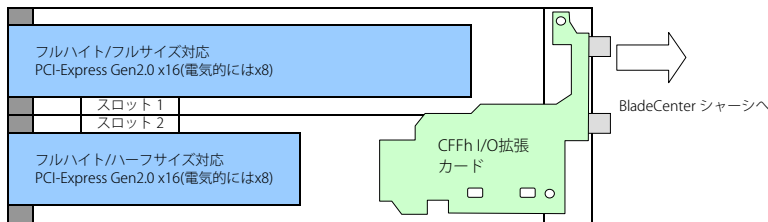

### ●拡張ユニット多段構成時のI/O拡張カード導入ガイド

多段構成	接続ポート	搭載可能枚数		BladeCenter S/H			
		CIOv	CFFh	Port 1,2※1	Port 3,4	Port 7,8,9,10	Port 2
① HX5 (7872) 1ノード	オンボードNIC	1	1	オンボードNIC	I/O Card	CFFh	CFFh※2
	I/O Card	0	0				
② HX5 (7872) 2ノード	オンボードNIC	1	1	オンボードNIC	I/O Card	CFFh	CFFh※2
	I/O Card	0	0				
③ HX5 (7872) 1ノード MAX5 (46M6973)	オンボードNIC	1	1	オンボードNIC	I/O Card	CFFh	×
	I/O Card	0	0			×	×
④ HX5 (7872) 1ノード PCI EXPRESS I/O 拡張ユニット Gen2(46M6730)	オンボードNIC	1	0	オンボードNIC	I/O Card	×	×
	I/O Card	0	1			CFFh	×
⑤ HX5 (7872) 1ノード PCI EXPRESS I/O 拡張ユニット Gen2(46M6730)	オンボードNIC	1	0	オンボードNIC	I/O Card	×	×
	I/O Card	0	0			×	×
⑥ HX5 (7872) 1ノード PCI EXPRESS I/O 拡張ユニット Gen2(46M6730)	オンボードNIC	1	0	オンボードNIC	I/O Card	×	×
	I/O Card	0	0			×	×
⑦ HX5 (7872) 2ノード PCI EXPRESS I/O 拡張ユニット Gen2(46M6730)	オンボードNIC	1	1	オンボードNIC	I/O Card	CFFh	CFFh※2
	I/O Card	1	0	オンボードNIC	I/O Card	×	×
⑧ HX5 (7872) 2ノード PCI EXPRESS I/O 拡張ユニット Gen2(46M6730)	オンボードNIC	1	1	オンボードNIC	I/O Card	CFFh	CFFh※2
	I/O Card	1	0	オンボードNIC	I/O Card	×	×

※1 BladeCenter SではPort 2には接続できません。  
 ※2 2/4イーサネット 拡張カード(CFFh)(44W4479)を導入した場合。



## I/O拡張カード/スイッチ・モジュール 構成表

## BladeCenter HX5

■詳しくはInteroperability Guide - IBM BladeCenter (US)(PDF)をご参照ください。

<http://www.ibm.com/systems/support/supportsite.wss/docdisplay?brandind=5000008&indocid=MIGR-5073016>

## 1Gb Ethernet

標準/O/Sスイッチ	P/N	Ethernet スイッチ・モジュール	1Gb Ethernet													
			BladeCenter S	BladeCenter H	BladeCenter HT	39Y9314	44R5913	44W4475	44W4479	44X1940	マルチスロット インターコネクト モジュール for IBM BladeCenter HT	イーサネット拡張カード(CIOV)	2/4イーサネット拡張カード(CFFh)	Qlogic イーサネット&8Gb ファイバーチャネル拡張カード(CFFh)		
	32R1859	BNT Layer 2-7 GbE スイッチ・モジュール	✓※2	✓	✓	-	-	✓	✓※1,2	✓※1						
	32R1860	BNT Layer 2-3 カッパー-GbE スイッチ・モジュール	✓	✓	✓	✓※1	✓※1	✓	✓※1	✓※1						
	32R1861	BNT Layer 2-3 ファイバー-GbE スイッチ・モジュール	✓	✓	✓	✓※1	✓※1	✓	✓※1	✓※1						
	32R1888	Cisco ファイバー GbE スイッチモジュール	-	✓	✓	✓※1	-	✓	✓※1	✓※1						
	32R1892	BladeCenter Cisco GbE スイッチ・モジュール	-	✓	✓	✓※1	✓※1	✓	✓※1	✓※1						
	39Y9324	Server Connectivity Module	✓	✓	✓	✓※1	-	✓	✓※1	✓※1						
	41Y8522	Cisco Catalyst スイッチモジュール 3110X	-	✓	✓	✓※1	✓※1	✓	✓※1	✓※1						
	41Y8523	Cisco Catalyst スイッチモジュール 3110G	-	✓	✓	✓※1	✓※1	✓	✓※1	✓※1						
	43W4395	Cisco Catalyst スイッチモジュール 3012	✓	✓	✓	✓※1	✓※1	✓	✓※1	✓※1						
	44W4404	BNT 1/10 Gb Uplink イーサネットスイッチ・モジュール	✓	✓	✓	✓※1	✓※1	✓	✓※1	✓※1						
	44W4483	インテリジェント カッパー パススルーモジュール	✓	✓	✓	✓※1	-	✓	✓※1	✓※1						

※1 2/4イーサネット拡張カード(CFFh) (44W4479)の場合、MSIMのベイ 7,9,8,10に導入された、Ethernetスイッチに接続されます。  
Qlogic Etherer&4Gb FC拡張カード(CFFh) (39Y9306)/Qlogic Etherer&8Gb FC拡張カード(CFFh) (44X1940)の場合、MSIMのベイ 7,9に導入された、Ethernetスイッチに接続されます。

※2 BNT Layer 2-7 GbE スイッチ・モジュール(32R1859)と2/4イーサネット拡張カード(CFFh) (44W4479)の接続はBladeCenter Sのみのサポートとなります。

## 10Gb Ethernet

高速/O/Sスイッチ	P/N	Ethernet スイッチ・モジュール	10Gb Ethernet													
			BladeCenter S	BladeCenter H	BladeCenter HT	81Y1650	42C1830	46M6164	46M6168	81Y3133	49Y4235	49Y4275	90Y3550	90Y3566	42C1810	90Y3570
	39Y9267	BNT 10Gb イーサネット・スイッチ・モジュール	-	✓	-	-	-	✓	✓	✓	✓	✓	✓	✓	✓	✓
	46C7191	BNT 10ポート 10Gb イーサネットスイッチモジュール	-	✓	✓	-	✓	✓	✓	✓	✓	✓	✓	✓	✓	✓
	46M6071	Cisco Nexus 4001I スイッチモジュール	-	✓	✓	-	✓	✓	✓	✓	✓	✓	✓	✓	✓	✓
	46M6181	10Gb イーサネットパススルーモジュール	-	✓	✓	-	✓	-	-	-	-	-	-	-	-	-



## I/O拡張カード/スイッチ・モジュール 構成表

## BladeCenter HX5

詳しくはInteroperability Guide - IBM BladeCenter (US)(PDF)をご参照ください。

<http://www.ibm.com/systems/support/supportsite.wss/docdisplay?brandind=5000008&indocid=MIGR-5073016>

## 10Gb Ethernet (サポートFCoE [Fibre Channel over Ethernet])

P/N	Ethernet スイッチ・モジュール	BladeCenter S		BladeCenter H		BladeCenter HT		FCoE		FCoE & pNIC	
		81Y1650	42C1830	49Y4235	49Y4275	90Y3550	90Y3566	Brocade 2ポート 10GbE コンバージド ネットワークアダプター	Qlogic 2ポート コンバージド ネットワークアダプター (CFFh)	Emulex パーチャルファブリックアダプター (CFFh)	Emulex 10GbE パーチャルファブリックアダプターアドバンスト (CFFh)
46C7191	BNT 10ポート 10Gb イーサネットスイッチモジュール	-	✓	✓	-	✓	✓	※4	✓	✓	✓
46M6172	Qlogic パーチャルファブリック拡張モジュール	-	✓※3	-	-	✓	✓	※3,4	✓	✓	✓
46M6181	10Gb イーサネットパスルーモジュール	-	✓	✓	-	✓	-	-	-	-	-
46M6071 49Y9983	Cisco Nexus 4001I スイッチモジュール + S/W UPG ライセンス for Cisco Nexus 4001I	-	✓	✓	-	✓	✓	※4	✓	✓	✓
69Y1909	Brocade コンバージド 10GbE スイッチモジュール	-	✓	✓	✓	✓	✓	※4	✓	✓	✓

※3 接続にはBNT 10ポート 10Gb イーサネットスイッチモジュール (46C7191)が必要となります。

※4 FCoE機能を使用する場合、ソフトウェアアップグレード[Emulex 10GbE パーチャルファブリック アドバンスト・アップグレード(49Y4265)]が必要です。

## BladeCenter FCoE構成表

Bladeサーバー用I/O拡張カード	Bladeシャーシ用スイッチ・モジュール	Ethernet スイッチ	サポートされるSAN Fabric
Qlogic 2ポート コンバージド ネットワークアダプター (CFFh) (42C1830)	10Gb イーサネットパスルーモジュール (46M6181)	IBM Converged Switch B32 (Brocade 8000) <sup>※1</sup>	Brocade
Qlogic 2ポート コンバージド ネットワークアダプター (CFFh) (42C1830)	10Gb イーサネットパスルーモジュール (46M6181)	Cisco Nexus 5010/5020 <sup>※2</sup>	Cisco
Qlogic 2ポート コンバージド ネットワークアダプター (CFFh) (42C1830)	Cisco Nexus 4001I スイッチモジュール (46M6071)	Cisco Nexus 5010/5020 <sup>※2</sup>	Cisco
Qlogic 2ポート コンバージド ネットワークアダプター (CFFh) (42C1830)	BNT 10ポート 10Gb イーサネットスイッチモジュール (46C7191) + Qlogic パーチャルファブリック拡張モジュール (46M6172)	—	Brocade <sup>※3</sup> & Cisco <sup>※3</sup>
Qlogic 2ポート コンバージド ネットワークアダプター (CFFh) (42C1830)	Brocade コンバージド 10GbE スイッチモジュール (69Y1909)	—	Brocade
Brocade 2ポート 10GbE コンバージド ネットワークアダプター (81Y1650)	Brocade コンバージド 10GbE スイッチモジュール (69Y1909)	—	Brocade <sup>※6</sup>
Emulex パーチャルファブリックアダプター <sup>※4</sup> & Emulex パーチャルファブリックアダプター II <sup>※4</sup>	Cisco Nexus 4001I スイッチモジュール (46M6071)	Cisco Nexus 5010/5020 <sup>※2</sup>	Cisco <sup>※5</sup>
Emulex パーチャルファブリックアダプター <sup>※4</sup> & Emulex パーチャルファブリックアダプター II <sup>※4</sup>	Brocade コンバージド 10GbE スイッチモジュール (69Y1909)	—	— <sup>※5※6</sup>
Emulex パーチャルファブリックアダプター <sup>※4</sup> & Emulex パーチャルファブリックアダプター II <sup>※4</sup>	BNT 10ポート 10Gb イーサネットスイッチモジュール (46C7191) + Qlogic パーチャルファブリック拡張モジュール (46M6172)	—	— <sup>※3</sup>
Emulex パーチャルファブリックアダプター <sup>※4</sup> & Emulex パーチャルファブリックアダプター II <sup>※4</sup>	BNT 10ポート 10Gb イーサネットスイッチモジュール (46C7191) + Qlogic パーチャルファブリック拡張モジュール (46M6172)	—	Cisco <sup>※3</sup>
Emulex パーチャルファブリックアダプター <sup>※4</sup> & Emulex パーチャルファブリックアダプター II <sup>※4</sup>	BNT 10ポート 10Gb イーサネットスイッチモジュール (46C7191) + Qlogic パーチャルファブリック拡張モジュール (46M6172)	—	Brocade <sup>※3</sup>

※1 IBM Converged Switch B32 (Brocade 8000)のInteroperabilityをご参照ください。

<http://www.ibm.com/systems/storage/san/b-type/library.html>

※2 Cisco Nexus Switch for IBM SystemのInteroperabilityをご参照ください。

<http://www.ibm.com/systems/networking/hardware/ethernet/c-type/nexus/index.html>

※3 Qlogic パーチャルファブリック拡張モジュール (46M6172)を介して、Intelligent Pass Through Modeで接続する必要があります。

※4 Emulex パーチャルファブリックアダプター (CFFh) (49Y4235)および、Emulex 10GbE パーチャルファブリックアダプター 2 (CFFh) (90Y3550)の場合、ソフトウェアアップグレード[Emulex 10GbE パーチャルファブリック アドバンスト・アップグレード (49Y4265)]が必要です。

※5 pNIC(物理NIC)のみのサポート

※6 Brocade 10Gb switchからBrocade SAN スイッチおよび、ストレージ・デバイスに直接接続(ダイレクト・アタッチ)する場合、Access Gateway モードが使用されます。



## I/O拡張カード/スイッチ・モジュール 構成表

## BladeCenter HX5

■詳しくはInteroperability Guide - IBM BladeCenter (US)(PDF)をご参照ください。

<http://www.ibm.com/systems/support/supportsite.wss/docdisplay?brandind=5000008&Indocid=MIGR-5073016>

## 10Gb Ethernet with VFA(バーチャル・ファブリック)

P/N	Ethernet スイッチ・モジュール	BladeCenter			10Gb Ethernet		
		S	H	HT	Emulex 10GbE VFA リックアダプター (CEEH)	Emulex 10GbE VFA リックアダプター (CEEH)	Emulex 10GbE VFA リックアダプター (CEEH)
46C7191	BNT 10ポート 10Gb イーサネットスイッチモジュール	-	✓	✓	✓	✓	✓

## 10Gb Ethernet with VFA スイッチ Independent Mode

P/N	Ethernet スイッチ・モジュール	BladeCenter			Broadcom 2ポート 10Gb バーチャルファブリックアダプター (CEEH)
		S	H	HT	
46M6071	Cisco Nexus 4001I スイッチモジュール	-	✓	✓	✓
69Y1909	Brocade コンバインド 10GbE スイッチモジュール	-	✓	✓	✓

## InfiniBand

P/N	InfiniBand	BladeCenter			46M6001 (CEEH)
		S	H	HT	
32R1756	Cisco 4X InfiniBand スイッチ・モジュール	-	✓	-	-
43W4419	4X InfiniBand パススルーモジュール	-	✓	-	-
46M6005	Voltaire 40Gb InfiniBand スイッチ・モジュール	-	✓	-	✓

高速I/Oスイッチ





## BladeCenter ストレージ・ディスク・システム

## ●iSCSI接続

DS3950シリーズ	
181498H	DS3950 EXPRESSモデル98



## ●Fibre Channel接続

DS3950シリーズ	
181494H	DS3950 EXPRESSモデル94
181498H	DS3950 EXPRESSモデル98



BladeCenterの構成および、DS3950の構成につきましては、各構成ガイドをご参照ください。

<http://www.ibm.com/systems/jp/x/system/guide.shtml#5>

また、System Storage Interoperation Center (SSIC)にてテクニカルサポート情報を提供しておりますので、ご参考ください。

<http://www.ibm.com/systems/support/storage/ssic/>



## BladeCenter ストレージ・テープ・ソリューション

## ●SAS接続

外付けのスタンドアロン・テープ装置(ラックマウント可)	
3580S3V	TS2230 テープドライブ (LTO3 HH SAS)
3580S4V	TS2240 テープドライブ (LTO4 HH SAS)
3580S5E	TS2250 テープドライブ (LTO5 HH SAS)
3580S5X	TS2350 テープドライブ (LTO5 FH SAS)



TS2900 テープオートローダー	
3572S3R	TS2900 テープオートローダー (LTO3 HH SAS内蔵)
3572S4R	TS2900 テープオートローダー (LTO4 HH SAS内蔵)



TS3100/3200 テープ・ライブラリー	
35732UL	TS3100 ドライブレス・テープライブラリー
35734UL	TS3200 ドライブレス・テープライブラリー

※ SASインターフェイスのドライブを搭載した場合



## ●Fibre Channel接続

TS3100/3200 テープ・ライブラリー	
35732UL	TS3100 ドライブレス・テープライブラリー
35734UL	TS3200 ドライブレス・テープライブラリー

※ ファイバー・チャンネル・インターフェイスのドライブを搭載した場合



Storage LTO製品の構成(ケーブル/ドライブ/マガジン/複数台接続等)につきましては、System Storage LTO構成ガイドをご参照ください。

<http://www.ibm.com/systems/jp/x/system/guide.shtml#5>

[http://www-06.ibm.com/systems/jp/x/system/pdf/stg\\_lto\\_config.pdf](http://www-06.ibm.com/systems/jp/x/system/pdf/stg_lto_config.pdf)

また、System Storage Interoperation Center (SSIC)にてテクニカルサポート情報を提供しておりますので、ご参考ください。

<http://www.ibm.com/systems/support/storage/ssic/>



同一のHBAおよびSAS接続モジュールに、HDDとテープ装置を接続した場合、パフォーマンスが落ちる場合があります。

詳しくは以下のURLをご参照ください。

RETAIN tip: H193606

<https://www-304.ibm.com/systems/support/supportsite.wss/docdisplay?lnodocid=MIGR-5076532&brandind=5000020>



## 保守サービス

## 7872 IBM BladeCenter HX5 3年間部品/3年間オンサイト修理・保証サービス (24時間×週7日/CRU※) スタートアップ90付き

※ CRUの詳細については、以下URLをご参照ください。[お客様による交換可能部品(CRU)送付・保証サービス <http://www.ibm.com/systems/jp/x/service/cru.shtml>]

導入支援/ソフトウェア・サポート

ハードウェア・サポート

## ●ServicePac ワランティ&amp;メンテナンス・オプション

IBM製品をご購入のお客さまに、保証/保守サービスのサービス・レベルとサービス期間をアップグレードするものです。通常の保守サービスの料金に比べ割安な料金でアップグレードすることができます。

ServicePac商品内容

サービス提供方法 ①②③より選択	①Non_CRUオンサイト保守サービス Non_CRUは、CRUの障害であってもIBMの技術員がお客様の機器設置先へ伺い修理する保守サービスです。
	②non_CRU対応オンサイト・スーパー・サービス 障害箇所がお客様責任でインストール、適用して頂くことになっているIBM提供の機械コード(マイクロコード、BIOS、デバイスドライバ)をお客様に代わって技術員がインストール適用します。また障害箇所がCRU製品である場合でも、技術員が機械設置場所に訪問して新しいCRU部品に交換します。 機械コード予防保守又はお客様要望による機械コード(マイクロコード、BIOS、デバイスドライバ)更新はこのサービスをお買い上げのお客様に限って別途特別料金で提供いたします。
	③non_CRU対応オンサイト・スーパー・サービス・プラス non_CRU対応オンサイト・スーパー・サービスの内容に、ファームウェア更新(予防保守)が追加されます。 今までもお客様の責任で実施していただいていたIBM提供のファームウェア(マイクロコード、BIOS、デバイス・ドライバ)などの機械プログラム)適用を、障害時以外にIBM技術員が作業を実施します。
HDDお渡しサービス	機械の故障修理により取り外された部品 (IBM所有) を技術員が持ち帰らずにお客様所有物としてお渡しいたします。
サービス期間	機器の保証期間開始から 3年間/4年間/5年間 より選択
サービス時間帯	1. 12×6...月曜日～土曜日 08:00 - 20:00 (12時間×週6日) 2. 24×7...月曜日～日曜日 00:00 - 24:00 (24時間×週7日) より選択

## ServicePacご購入についての注意点

- ServicePacは標準保証期間中に限り購入可能で、サービス内容の3年間、4年間、5年間は保証期間を含めての期間となります。
- ServicePac製品番号の料金はサービス提供期間中の保守サービスに対する一括払料金です。(1年分の料金ではありません)
- ServicePacの販売対象となる機器は追加・削除されていきます。ServicePacをご購入の際は、以下のURLのServicePac対象機器検索にて最新情報をご確認ください。検索結果ページに表示される「登録可能期限」以降に保証が開始される機器、または対象でない機器はサービスの登録ができません。

IBM ServicePac : [http://www.ibm.com/jp/services/its/support/svcpack\\_new.html](http://www.ibm.com/jp/services/its/support/svcpack_new.html)

## ①non\_CRU対応保守サービス

80Y8071	47,600円 (税別)	登録期限	2014/12/01
3年間オンサイト修理/24x7 Non_CRU			
80Y8072	127,000円 (税別)	登録期限	2013/12/01
4年間オンサイト修理/24x7 Non_CRU			
80Y8073	206,400円 (税別)	登録期限	2012/12/01
5年間オンサイト修理/24x7 Non_CRU			

## ②non\_CRU対応オンサイト・スーパー・サービス

80Y8074	72,900円 (税別)	登録期限	2014/12/01
3年間 オンサイトスーパー/24x7 Non_CRU+FW			
80Y8075	162,000円 (税別)	登録期限	2013/12/01
4年間 オンサイトスーパー/24x7 Non_CRU+FW			
80Y8076	251,100円 (税別)	登録期限	2012/12/01
5年間 オンサイトスーパー/24x7 Non_CRU+FW			

## ③non\_CRU対応オンサイト・スーパー・サービス・プラス

80Y8077	96,900円 (税別)	登録期限	2014/12/01
3年間 オンサイトスーパープラス/24x7 Non_CRU+FW+PM			
80Y8078	194,000円 (税別)	登録期限	2013/12/01
4年間 オンサイトスーパープラス/24x7 Non_CRU+FW+PM			
80Y8079	291,100円 (税別)	登録期限	2012/12/01
5年間 オンサイトスーパープラス/24x7 Non_CRU+FW+PM			

## ①non\_CRU対応保守サービス+HDDお渡しサービス

80Y8080	83,600円 (税別)	登録期限	2014/12/01
3年間オンサイト修理/24x7 Non_CRU + HDDお渡し			
80Y8081	175,000円 (税別)	登録期限	2013/12/01
4年間オンサイト修理/24x7 Non_CRU + HDDお渡し			
80Y8082	266,400円 (税別)	登録期限	2012/12/01
5年間オンサイト修理/24x7 Non_CRU + HDDお渡し			

## ②non\_CRU対応オンサイト・スーパー・サービス+HDDお渡しサービス

80Y8083	108,900円 (税別)	登録期限	2014/12/01
3年間 オンサイトスーパー/24x7 Non_CRU+FW+HDDお渡し			
80Y8084	210,000円 (税別)	登録期限	2013/12/01
4年間 オンサイトスーパー/24x7 Non_CRU+FW+HDDお渡し			
80Y8085	311,100円 (税別)	登録期限	2012/12/01
5年間 オンサイトスーパー/24x7 Non_CRU+FW+HDDお渡し			

## ③non\_CRU対応オンサイト・スーパー・サービス・プラス+HDDお渡しサービス

80Y8086	132,900円 (税別)	登録期限	2014/12/01
3年間 オンサイトスーパープラス/24x7 Non_CRU+FW+PM+HDDお渡し			
80Y8087	242,000円 (税別)	登録期限	2013/12/01
4年間 オンサイトスーパープラス/24x7 Non_CRU+FW+PM+HDDお渡し			
80Y8088	351,100円 (税別)	登録期限	2012/12/01
5年間 オンサイトスーパープラス/24x7 Non_CRU+FW+PM+HDDお渡し			

## ●年間保守契約 (IBM契約書が必要です。)

サービス内容	月～日[08:00～20:00](6x12)	月～日[08:00～20:00](7x12)	月～日[08:00～02:00](7x18)	月～日[08:00～08:00](7x24)
4年目以降(年額)	64,800円 (税別)/年	68,040円 (税別)/年	74,520円 (税別)/年	81,000円 (税別)/年

## ●スタートアップ90(システム装置に標準添付)

サービス登録日(機械据付完了日)から3ヵ月間、導入時に発生する対象プログラムのお問い合わせ対応、および問題切り分けの支援を行います。サービス期間終了後の期間延長もしくは拡張契約をご希望の場合、は、ServicePac for System x-SWをご購入ください。

- 導入方法に関する技術的なお問い合わせ、および問題切り分けの支援。
- 構成方法に関する技術的なお問い合わせ、および問題切り分けの支援。
- 同梱されている技術資料の疑問点に対する支援。
- 製品の製造元、Microsoft社、およびLinuxディストリビューター各社が公開している情報に基づいた範囲での問題を切り分けの支援、および、IBMが対象プログラム製品の不具合による障害と判断し、且つ修正プログラムが提供されている場合の当該プログラムの入手の支援。

サービス提供時間 月曜日～金曜日 09:00～18:00 (祝日、12月30日～1月3日を除く)。

## ●ServicePac for System x - SW (ソフトウェア)

System xの導入、設置作業に対して、技術支援が必要であり、障害発生時の問題切り分けについての支援を、インシデント・フリー制でご提供いたします。Systems Directorなどの対象製品/ソフトウェアに対して、電話またはeメールにより提供します。

サービス	期間	標準時間帯		拡張時間帯	
		製品番号	料金(税別)	製品番号	料金(税別)
ServicePac for System x ミッドレンジ (2CPUソケット)	1年	84Y1537	43,000円	84Y1543	64,500円
	3年	84Y1540	118,700円	84Y1546	178,000円

標準時間帯 …祝日を除く月曜日から金曜日の午前9時から午後5時まで

拡張時間帯 …月曜日から土曜日の午前9時から午後9時まで、および日曜日の午前9時から午後5時まで

本サービス登録時にスタートアップ90に加入している場合、サービス期間にはスタートアップ90のサービス期間が加算されます。

詳しくは以下URLをご参照ください。 <http://www.ibm.com/services/jp/index.wss/offering/its/b1333897>

## 2ノード構成の場合のServicePac契約につきまして

シリアル・ナンバー(S/N)単位のご契約となりますので、2ノード構成の場合、それぞれのS/Nを登録していただく必要があります。[同一サービスを2つご契約ください]



# OS別オプション IBM動作検証済み一覧

以下表は、システム装置がサポートしているOSについて、ServerProvenに掲載されている各オプション製品のTest Informationをまとめたものです。

<http://www.ibm.com/servers/eserver/serverproven/compat/us/>

フレームウェア/デバイスドライバにつきましては、技術情報のWebサイトをご参照ください。

[http://www.ibm.com/jp/servers/eserver/xseries/tech/firmdriver/list\\_bc.shtml](http://www.ibm.com/jp/servers/eserver/xseries/tech/firmdriver/list_bc.shtml)

OS	P/N	オプション製品																			
		SAS接続カード(CIOV)	46M6065	44X1945	46M6140	42C1830	81Y1650	44X1940	44W4475	81Y3133	49Y4235	49Y4275	90Y3550	90Y3566	42C1810	90Y3570	46M6168	46M6164	46M6001	IBM-Dir-v6.2	IBM-Dir-v6.2.1
<b>1ノード構成</b>																					
Microsoft Windows Server 2008 R2		✓	✓	✓	✓	✓	✓	✓	✓	✓	✓	✓	✓	✓	✓	✓	✓	✓	✓	✓	✓
Microsoft Windows Server 2008, Datacenter x64 Edition		✓	✓	✓	✓	✓	✓	✓	✓	✓	✓	✓	✓	✓	✓	✓	✓	✓	✓	✓	✓
Microsoft Windows Server 2008, Enterprise x64 Edition		✓	✓	✓	✓	✓	✓	✓	✓	✓	✓	✓	✓	✓	✓	✓	✓	✓	✓	✓	✓
Microsoft Windows Server 2008, Standard x64 Edition		✓	✓	✓	✓	✓	✓	✓	✓	✓	✓	✓	✓	✓	✓	✓	✓	✓	✓	✓	✓
Microsoft Windows Server 2008, Web x64 Edition		✓	✓	✓	✓	✓	✓	✓	✓	✓	✓	✓	✓	✓	✓	✓	✓	✓	✓	✓	✓
Microsoft Windows Server 2008 HPC Edition		✓	✓	✓	✓	✓	✓	✓	✓	✓	✓	✓	✓	✓	✓	✓	✓	✓	✓	✓	✓
Red Hat Enterprise Linux 6 Server x64 Edition		✓	✓	✓	✓	✓	✓	✓	✓	✓	✓	✓	✓	✓	✓	✓	✓	✓	✓	✓	✓
Red Hat Enterprise Linux 5 Server x64 Edition		✓	✓	✓	✓	✓	✓	✓	✓	✓	✓	✓	✓	✓	✓	✓	✓	✓	✓	✓	✓
Red Hat Enterprise Linux 5 Server with Xen x64 Edition		✓	✓	✓	✓	✓	✓	✓	✓	✓	✓	✓	✓	✓	✓	✓	✓	✓	✓	✓	✓
SUSE LINUX Enterprise Server 11 for AMD64/EM64T		✓	✓	✓	✓	✓	✓	✓	✓	✓	✓	✓	✓	✓	✓	✓	✓	✓	✓	✓	✓
SUSE LINUX Enterprise Server 11 with Xen for AMD64/EM64T		✓	✓	✓	✓	✓	✓	✓	✓	✓	✓	✓	✓	✓	✓	✓	✓	✓	✓	✓	✓
SUSE LINUX Enterprise Server 10 for AMD64/EM64T		✓	✓	✓	✓	✓	✓	✓	✓	✓	✓	✓	✓	✓	✓	✓	✓	✓	✓	✓	✓
SUSE LINUX Enterprise Server 10 with Xen for AMD64/EM64T		✓	✓	✓	✓	✓	✓	✓	✓	✓	✓	✓	✓	✓	✓	✓	✓	✓	✓	✓	✓
VMware vSphere 5		✓	✓	✓	✓	✓	✓	✓	✓	✓	✓	✓	✓	✓	✓	✓	✓	✓	✓	✓	✓
VMware ESX 4.1		✓	✓	✓	✓	✓	✓	✓	✓	✓	✓	✓	✓	✓	✓	✓	✓	✓	✓	✓	✓
VMware ESXi 4.1		✓	✓	✓	✓	✓	✓	✓	✓	✓	✓	✓	✓	✓	✓	✓	✓	✓	✓	✓	✓
VMware ESX 4.0		✓	✓	✓	✓	✓	✓	✓	✓	✓	✓	✓	✓	✓	✓	✓	✓	✓	✓	✓	✓
VMware ESXi 4.0		✓	✓	✓	✓	✓	✓	✓	✓	✓	✓	✓	✓	✓	✓	✓	✓	✓	✓	✓	✓
Solaris 10 Operating System		✓	✓	✓	✓	✓	✓	✓	✓	✓	✓	✓	✓	✓	✓	✓	✓	✓	✓	✓	✓
<b>2ノード構成</b>																					
Microsoft Windows Server 2008 R2		✓	✓	✓	✓	✓	✓	✓	✓	✓	✓	✓	✓	✓	✓	✓	✓	✓	✓	✓	✓
Microsoft Windows Server 2008, Datacenter x64 Edition		✓	✓	✓	✓	✓	✓	✓	✓	✓	✓	✓	✓	✓	✓	✓	✓	✓	✓	✓	✓
Microsoft Windows Server 2008, Enterprise x64 Edition		✓	✓	✓	✓	✓	✓	✓	✓	✓	✓	✓	✓	✓	✓	✓	✓	✓	✓	✓	✓
Microsoft Windows Server 2008, Standard x64 Edition		✓	✓	✓	✓	✓	✓	✓	✓	✓	✓	✓	✓	✓	✓	✓	✓	✓	✓	✓	✓
Microsoft Windows Server 2008, Web x64 Edition		✓	✓	✓	✓	✓	✓	✓	✓	✓	✓	✓	✓	✓	✓	✓	✓	✓	✓	✓	✓
Microsoft Windows Server 2008 HPC Edition		✓	✓	✓	✓	✓	✓	✓	✓	✓	✓	✓	✓	✓	✓	✓	✓	✓	✓	✓	✓
Red Hat Enterprise Linux 5 Server x64 Edition		✓	✓	✓	✓	✓	✓	✓	✓	✓	✓	✓	✓	✓	✓	✓	✓	✓	✓	✓	✓
Red Hat Enterprise Linux 5 Server with Xen x64 Edition		✓	✓	✓	✓	✓	✓	✓	✓	✓	✓	✓	✓	✓	✓	✓	✓	✓	✓	✓	✓
SUSE LINUX Enterprise Server 11 for AMD64/EM64T		✓	✓	✓	✓	✓	✓	✓	✓	✓	✓	✓	✓	✓	✓	✓	✓	✓	✓	✓	✓
SUSE LINUX Enterprise Server 11 with Xen for AMD64/EM64T		✓	✓	✓	✓	✓	✓	✓	✓	✓	✓	✓	✓	✓	✓	✓	✓	✓	✓	✓	✓
SUSE LINUX Enterprise Server 10 for AMD64/EM64T		✓	✓	✓	✓	✓	✓	✓	✓	✓	✓	✓	✓	✓	✓	✓	✓	✓	✓	✓	✓
SUSE LINUX Enterprise Server 10 with Xen for AMD64/EM64T		✓	✓	✓	✓	✓	✓	✓	✓	✓	✓	✓	✓	✓	✓	✓	✓	✓	✓	✓	✓
VMware vSphere 5		✓	✓	✓	✓	✓	✓	✓	✓	✓	✓	✓	✓	✓	✓	✓	✓	✓	✓	✓	✓
VMware ESX 4.1		✓	✓	✓	✓	✓	✓	✓	✓	✓	✓	✓	✓	✓	✓	✓	✓	✓	✓	✓	✓
VMware ESXi 4.1		✓	✓	✓	✓	✓	✓	✓	✓	✓	✓	✓	✓	✓	✓	✓	✓	✓	✓	✓	✓
VMware ESX 4.0		✓	✓	✓	✓	✓	✓	✓	✓	✓	✓	✓	✓	✓	✓	✓	✓	✓	✓	✓	✓
VMware ESXi 4.0		✓	✓	✓	✓	✓	✓	✓	✓	✓	✓	✓	✓	✓	✓	✓	✓	✓	✓	✓	✓

# IBM System x 提供OS製品情報 一覧



## OS別コア数/最大メモリー容量上限

サポートOS	コア(論理CPU)数	最大メモリー容量
Windows Server 2008 R2 Datacenter (64bit)	64ソケット(256論理CPU)	2TB
Windows Server 2008 R2 Enterprise (64bit)	8ソケット(256論理CPU)	2TB
Windows Server 2008 R2 Standard (64bit)	4ソケット(256論理CPU)	32GB
Windows Web Server 2008 R2 (64bit)	4ソケット(256論理CPU)	32GB
Windows Server 2008 R2 Foundation (64bit)	1ソケット	8GB
Windows Server 2008 R2(Hyper-V2.0)	64論理CPU	SE...32GB EE...1TB [700GB※] DCE...1TB [700GB※] Web...32GB
Windows Server 2008 (SP2)Datacenter (64bit)	64ソケット/64論理CPU	1TB
Windows Server 2008 (SP2)Datacenter (64bit)(Hyper-V)	24論理CPU	1TB
Windows Server 2008 (SP2)Datacenter (32bit)	64ソケット/64論理CPU	64GB
Windows Server 2008 (SP2)Enterprise (64bit)	8ソケット/64論理CPU	1TB
Windows Server 2008 (SP2)Enterprise (64bit)(Hyper-V)	24論理CPU	1TB
Windows Server 2008 (SP2)Enterprise (32bit)	8ソケット/64論理CPU	64GB
Windows Server 2008 (SP2)Standard (64bit)	4ソケット/64論理CPU	32GB
Windows Server 2008 (SP2)Standard (64bit)(Hyper-V)	24論理CPU	32GB
Windows Server 2008 (SP2)Standard (32bit)	4ソケット/64論理CPU	4GB
Windows Web Server 2008 (SP2)(64bit)	4ソケット/64論理CPU	32GB
Windows Web Server 2008 (SP2)(32bit)	4ソケット/64論理CPU	4GB
Red Hat Enterprise Linux 6 (64bit)[認定限度/論理限度]	160論理CPU/4096論理CPU	2TB/64TB
Red Hat Enterprise Linux 6 (32bit)	32論理CPU	16GB
Red Hat Enterprise Linux 5 (64bit)[認定限度/論理限度]	160論理CPU/255論理CPU	1TB
Red Hat Enterprise Linux 5 (32bit)	32論理CPU	16GB
SUSE LINUX Enterprise Server 11 for AMD64 & EM64T[認定限度/論理限度]	4096論理CPU	16TB/64TB
SUSE LINUX Enterprise Server 11 for x86[認定限度/論理限度]	32論理CPU	16GB/64GB
SUSE LINUX Enterprise Server 10 for AMD & EM64T[認定限度/論理限度]	32論理CPU	512GB/64TB
SUSE LINUX Enterprise Server 10 for x86[認定限度/論理限度]	32論理CPU	16GB/64GB
VMware vSphere 5[ESXi 5.0]	160論理CPU	2TB
VMware vSphere 4.1 Update1 Enterprise Plus	160論理CPU [12コア(CPU毎)]	1TB
VMware vSphere 4.1 Update1 Advanced	160論理CPU [12コア(CPU毎)]	256GB
VMware vSphere 4.1 Update1 Standard	160論理CPU [6コア(CPU毎)]	256GB
VMware vSphere 4.1 Enterprise Plus	128論理CPU [12コア(CPU毎)]	1TB
VMware vSphere 4.1 Advanced	128論理CPU [12コア(CPU毎)]	256GB
VMware vSphere 4.1 Standard	128論理CPU [6コア(CPU毎)]	256GB
VMware ESXi 4.1 (無償評価版)	160論理CPU [6コア(CPU毎)]	256GB

※ Memory Limits for Windows Releases 【MSDNサイト】 <http://msdn.microsoft.com/en-us/library/aa366778%28VS.85%29.aspx>

以下は、IBM System xが提供するOS製品の一覧です。OSのサポートにつきましてはシステム装置のサポートOSをご確認ください。

製品の詳しい情報は以下、URLをご参照ください。(PDF)

### IBM System x提供OS製品情報

[http://www-06.ibm.com/jp/servers/eserver/xseries/system/pdf/sq\\_ibm\\_os.pdf](http://www-06.ibm.com/jp/servers/eserver/xseries/system/pdf/sq_ibm_os.pdf)

#### ● OSオプション・キット

製品番号	製品名	IBMダイレクト価格(税別)	備考
4849MSM	Windows Server 2008 R2 Standard (1-4CPU、5CAL) IBM版	※	1-4CPU/5CAL
4849MTM	Windows Server 2008 R2 Enterprise (1-8CPU、10CAL) IBM版	※	1-8CPU/10CAL
4849MEM	Windows Server 2008 R2 Enterprise (1-8CPU、25CAL) IBM版	※	1-8CPU/25CAL
4849MGM	Windows Server 2008 R2 Datacenter (2CPU、5CAL) IBM版	※	2CPU/5CAL
4849MHM	Windows Server 2008 R2 Datacenter (4CPU、5CAL) IBM版	※	4CPU/5CAL
4849MVM	MS System Center Virtual Machine Manager 2008 R2 WGE IBM版	※	ホスト5台まで
4849MJJ	Windows Small Business Server 2011 Standard IBM版	※	1-4CPU/5CAL
4849MKJ	Windows Small Business Server 2011 Premium IBM版	※	1-4CPU/5CAL

※ ご購入に関する詳細は、IBM製品お取り扱い店にてご確認ください。

#### ● Windows Server 2008 Client Access License

製品番号	製品名	IBMダイレクト価格(税別)	備考
4849KCM	Windows Server 2008 Client Access License 5ユーザー	18,800円	5ユーザーCAL
4849KDM	Windows Server 2008 Client Access License 5デバイス	18,800円	5デバイスCAL
4849KCF	Windows SBS 2011 Client Access License Suite 1ユーザー	7,800円	1ユーザーCAL
4849KDF	Windows SBS 2011 Client Access License Suite 1デバイス	7,800円	1デバイスCAL
4849KCG	Windows SBS 2011 プレミアム Client Access License Suite 1ユーザー	9,400円	1ユーザーCAL
4849KDG	Windows SBS 2011 プレミアム Client Access License Suite 1デバイス	9,400円	1デバイスCAL

※ 当製品は単体で購入していただくことが可能です。

#### ● Red Hat Enterprise Linux 問題解決支援サービスバンドル製品

※ 本製品は、ソフトウェア単体では購入できません。

システム製品と下記のサブスクリプションを同時にご購入ください。サブスクリプションの更新時には同等製品(期間は1年/3年選択可能)をご購入ください。発注後のキャンセルはできませんので、ご注意ください。

製品番号	製品名	IBMダイレクト価格(税別)	備考
4815W3J	RHEL Server 2ソケット 1ゲスト Std 1年サブスクリプション with IBMサポート	96,800円	
4815W9J	RHEL Server 2ソケット 1ゲスト Std 3年サブスクリプション with IBMサポート	275,900円	
4815W0J	RHEL Server 2ソケット 1ゲスト Prem 1年サブスクリプション with IBMサポート	163,000円	
4815W6J	RHEL Server 2ソケット 1ゲスト Prem 3年サブスクリプション with IBMサポート	464,600円	
4815W5J	RHEL Server 2ソケット アンリミテッドゲスト Std 1年サブスクリプション with IBMサポート	259,900円	
4815WBJ	RHEL Server 2ソケット アンリミテッドゲスト Std 3年サブスクリプション with IBMサポート	740,700円	
4815W2J	RHEL Server 2ソケット アンリミテッドゲスト Prem 1年サブスクリプション with IBMサポート	422,400円	
4815W8J	RHEL Server 2ソケット アンリミテッドゲスト Prem 3年サブスクリプション with IBMサポート	1,203,800円	
4815W4J	RHEL Server 2ソケット 4ゲスト Std 1年サブスクリプション with IBMサポート	155,900円	
4815WAJ	RHEL Server 2ソケット 4ゲスト Std 3年サブスクリプション with IBMサポート	444,300円	
4815W1J	RHEL Server 2ソケット 4ゲスト Prem 1年サブスクリプション with IBMサポート	253,400円	
4815W7J	RHEL Server 2ソケット 4ゲスト Prem 3年サブスクリプション with IBMサポート	722,200円	
4815WFJ	RHEL Server 4ソケット 1ゲスト Std 1年サブスクリプション with IBMサポート	193,600円	
4815WLJ	RHEL Server 4ソケット 1ゲスト Std 3年サブスクリプション with IBMサポート	551,800円	

製品番号	製品名	IBMダイレクト価格(税別)	備考
4815WCJ	RHEL Server 4ソケット 1ゲスト Prem 1年サブスクリプション with IBMサポート	326,000円	
4815WUJ	RHEL Server 4ソケット 1ゲスト Prem 3年サブスクリプション with IBMサポート	929,100円	
4815WGJ	RHEL Server 4ソケット 4ゲスト Std 1年サブスクリプション with IBMサポート	311,700円	
4815WMJ	RHEL Server 4ソケット 4ゲスト Std 3年サブスクリプション with IBMサポート	888,300円	
4815WDJ	RHEL Server 4ソケット 4ゲスト Prem 1年サブスクリプション with IBMサポート	506,700円	
4815WJJ	RHEL Server 4ソケット 4ゲスト Prem 3年サブスクリプション with IBMサポート	1,444,100円	
4815WHJ	RHEL Server 4ソケット アンリミテッドゲスト Std 1年サブスクリプション with IBMサポート	519,700円	
4815WNJ	RHEL Server 4ソケット アンリミテッドゲスト Std 3年サブスクリプション with IBMサポート	1,481,100円	
4815WEJ	RHEL Server 4ソケット アンリミテッドゲスト Prem 1年サブスクリプション with IBMサポート	844,700円	
4815WKJ	RHEL Server 4ソケット アンリミテッドゲスト Prem 3年サブスクリプション with IBMサポート	2,407,400円	
4815WRJ	RHEL Server 8ソケット 1ゲスト Std 1年サブスクリプション with IBMサポート	387,200円	
4815WXJ	RHEL Server 8ソケット 1ゲスト Std 3年サブスクリプション with IBMサポート	1,103,500円	
4815WOJ	RHEL Server 8ソケット 1ゲスト Prem 1年サブスクリプション with IBMサポート	652,000円	
4815WUJ	RHEL Server 8ソケット 1ゲスト Prem 3年サブスクリプション with IBMサポート	1,858,200円	
4815WSJ	RHEL Server 8ソケット 4ゲスト Std 1年サブスクリプション with IBMサポート	623,500円	
4815WYJ	RHEL Server 8ソケット 4ゲスト Std 3年サブスクリプション with IBMサポート	1,777,000円	
4815WPJ	RHEL Server 8ソケット 4ゲスト Prem 1年サブスクリプション with IBMサポート	1,013,500円	
4815WVJ	RHEL Server 8ソケット 4ゲスト Prem 3年サブスクリプション with IBMサポート	2,888,400円	
4815WTJ	RHEL Server 8ソケット アンリミテッドゲスト Std 1年サブスクリプション with IBMサポート	1,039,500円	
4815WZJ	RHEL Server 8ソケット アンリミテッドゲスト Std 3年サブスクリプション with IBMサポート	2,962,600円	
4815WQJ	RHEL Server 8ソケット アンリミテッドゲスト Prem 1年サブスクリプション with IBMサポート	1,689,500円	
4815WWJ	RHEL Server 8ソケット アンリミテッドゲスト Prem 3年サブスクリプション with IBMサポート	4,815,000円	

● Red Hat Enterprise Linux アドオン製品

製品番号	製品名	IBMダイレクト価格(税別)	備考
4815Y0U	RHEL High-Availability 2ソケット 1年サブスクリプション	44,000円	
4815Y3U	RHEL High-Availability 2ソケット 3年サブスクリプション	119,000円	
4815Y1U	RHEL High-Availability 4ソケット 1年サブスクリプション	85,000円	
4815Y4U	RHEL High-Availability 4ソケット 3年サブスクリプション	238,000円	
4815Y2U	RHEL High-Availability 8ソケット 1年サブスクリプション	168,000円	
4815Y5U	RHEL High-Availability 8ソケット 3年サブスクリプション	478,000円	
4815Y0U	RHEL Load Balancer 2ソケット 1年サブスクリプション	23,000円	
4815YRU	RHEL Load Balancer 2ソケット 3年サブスクリプション	59,000円	
4815YPU	RHEL Load Balancer 4ソケット 1年サブスクリプション	44,000円	
4815YSU	RHEL Load Balancer 4ソケット 3年サブスクリプション	117,000円	
4815YQU	RHEL Load Balancer 8ソケット 1年サブスクリプション	85,000円	
4815YTU	RHEL Load Balancer 8ソケット 3年サブスクリプション	235,000円	

● Red Hat Enterprise Linux アドオン製品

製品番号	製品名	IBMダイレクト価格(税別)	備考
4815YCU	RHEL Resilient Storage 2ソケット 1年サブスクリプション	94,000円	
4815YFU	RHEL Resilient Storage 2ソケット 3年サブスクリプション	269,000円	
4815YDU	RHEL Resilient Storage 4ソケット 1年サブスクリプション	189,000円	
4815YGU	RHEL Resilient Storage 4ソケット 3年サブスクリプション	539,000円	
4815YEU	RHEL Resilient Storage 8ソケット 1年サブスクリプション	378,000円	
4815YHU	RHEL Resilient Storage 8ソケット 3年サブスクリプション	1,077,000円	
4815Y0U	RHEL Scalable File System 2ソケット 1年サブスクリプション	23,000円	
4815V3U	RHEL Scalable File System 2ソケット 3年サブスクリプション	59,000円	
4815V1U	RHEL Scalable File System 4ソケット 1年サブスクリプション	44,000円	
4815V4U	RHEL Scalable File System 4ソケット 3年サブスクリプション	117,000円	
4815V2U	RHEL Scalable File System 8ソケット 1年サブスクリプション	85,000円	
4815V5U	RHEL Scalable File System 8ソケット 3年サブスクリプション	235,000円	
4815Z0U	RHEL High Perf Network 2ソケット 1年サブスクリプション	23,000円	
4815Z3U	RHEL High Perf Network 2ソケット 3年サブスクリプション	59,000円	
4815Z1U	RHEL High Perf Network 4ソケット 1年サブスクリプション	44,000円	
4815Z4U	RHEL High Perf Network 4ソケット 3年サブスクリプション	117,000円	
4815Z2U	RHEL High Perf Network 8ソケット 1年サブスクリプション	85,000円	
4815Z5U	RHEL High Perf Network 8ソケット 3年サブスクリプション	235,000円	
4815ZCU	RHEL Smart Management 1ゲスト 1年サブスクリプション	22,000円	
4815ZFU	RHEL Smart Management 1ゲスト 3年サブスクリプション	57,000円	
4815ZDU	RHEL Smart Management 4ゲスト 1年サブスクリプション	32,000円	
4815ZGU	RHEL Smart Management 4ゲスト 3年サブスクリプション	86,000円	
4815ZEU	RHEL Smart Management アンリミテッドゲスト 1年サブスクリプション	62,000円	
4815ZHU	RHEL Smart Management アンリミテッドゲスト 3年サブスクリプション	172,000円	
4815ZOU	RHEL Extended Update Support 2ソケット 1年サブスクリプション	28,000円	
4815ZRU	RHEL Extended Update Support 2ソケット 3年サブスクリプション	74,000円	
4815ZPU	RHEL Extended Update Support 4ソケット 1年サブスクリプション	54,000円	
4815ZSU	RHEL Extended Update Support 4ソケット 3年サブスクリプション	149,000円	
4815ZQU	RHEL Extended Update Support 8ソケット 1年サブスクリプション	106,000円	
4815ZTU	RHEL Extended Update Support 8ソケット 3年サブスクリプション	298,000円	
4815MYU	Red Hat Enterprise Linux 5 メディアキット	5,000円	
4815M6U	Red Hat Enterprise Linux 6 メディアキット	5,000円	

インストールメディアについては、Red Hat Network から iso イメージがダウンロード可能です。最新版が必要な場合は、Red Hat Networkからisoイメージを入手してください。

● Red Hat Enterprise Linux その他サーバー製品

※ 以下製品はソフトウェア保守サービスが必須です。Linux問題解決支援サービスを必ずご購入下さい。  
Linux問題解決支援サービスの詳細につきましては、下記発表レターをご参照下さい。  
発表レター：ITS11039 Linux問題解決支援サービスの発表

製品番号	製品名	IBMダイレクト価格(税別)	備考
4815VAU	RHEL for HPC 2ソケット Compute Nodes 1年サブスクリプション	12,000円	
4815VBU	RHEL for HPC 2ソケット Compute Nodes 3年サブスクリプション	31,000円	
4815VCU	RHEL for HPC 4ソケット Compute Nodes 1年サブスクリプション	23,000円	
4815VDU	RHEL for HPC 4ソケット Compute Nodes 3年サブスクリプション	59,000円	
4815U1U	RHEL for HPC 2ソケット Head Nodes Std 1年サブスクリプション	111,000円	
4815U3U	RHEL for HPC 2ソケット Head Nodes Std 3年サブスクリプション	317,000円	
4815U0U	RHEL for HPC 2ソケット Head Nodes Prem 1年サブスクリプション	168,000円	
4815U2U	RHEL for HPC 2ソケット Head Nodes Prem 3年サブスクリプション	478,000円	
4815U5U	RHEL for HPC 4ソケット Head Nodes Std 1年サブスクリプション	252,000円	
4815U7U	RHEL for HPC 4ソケット Head Nodes Std 3年サブスクリプション	718,000円	
4815U4U	RHEL for HPC 4ソケット Head Nodes Prem 1年サブスクリプション	420,000円	
4815U6U	RHEL for HPC 4ソケット Head Nodes Prem 3年サブスクリプション	1,197,000円	
4815V6U	Red Hat Network Satellite Server Prem 1年サブスクリプション	1,417,000円	
4815V7U	Red Hat Network Satellite Server Prem 3年サブスクリプション	3,821,000円	
4815VQU	RHEV Server 1ソケット Std 1年サブスクリプション	54,000円	
4815VRU	RHEV Server 1ソケット Std 3年サブスクリプション	142,000円	
4815VSU	RHEV Server 1ソケット Prem 1年サブスクリプション	80,000円	
4815VTU	RHEV Server 1ソケット Prem 3年サブスクリプション	213,000円	

VMware Japan Partner Award 2010 "OEM Partner of the year" 受賞  
**IBM System xは、VMware OEMライセンス販売実績 No.1**

【VMware vSphere 5 製品について】

ご利用中のサブスクリプションを更新をされる場合は、IBMからは販売致しませんのでご注意ください。以下のいずれかの方法にて更新サブスクリプションをご購入下さい。  
VMwareパートナー経由での購入 もしくは 直接VMware社からの購入

● VMware vSphere 5

製品番号	製品名	IBMダイレクト価格(税別)	備考
4817SE2	VMware vSphere 5 Standard for 1CPU Lic&1年Sub	123,000円	
4817TE2	VMware vSphere 5 Standard for 1CPU Lic&3年Sub	161,000円	
4817UE2	VMware vSphere 5 Standard for 1CPU Lic&5年Sub	199,000円	
4817SE4	VMware vSphere 5 Std to Ent UPG 1CPU Lic&1年Sub	259,000円	
4817TE4	VMware vSphere 5 Std to Ent UPG 1CPU Lic&3年Sub	344,000円	
4817UE4	VMware vSphere 5 Std to Ent UPG 1CPU Lic&5年Sub	429,000円	
4817SE6	VMware vSphere 5 Std to Ent Plus UPG 1CPU Lic&1年Sub	340,000円	
4817TE6	VMware vSphere 5 Std to Ent Plus UPG 1CPU Lic&3年Sub	443,000円	
4817UE6	VMware vSphere 5 Std to Ent Plus UPG 1CPU Lic&5年Sub	546,000円	
4817SE3	VMware vSphere 5 Enterprise for 1CPU Lic&1年Sub	344,000円	
4817TE3	VMware vSphere 5 Enterprise for 1CPU Lic&3年Sub	429,000円	
4817UE3	VMware vSphere 5 Enterprise for 1CPU Lic&5年Sub	513,000円	
4817SE7	VMware vSphere 5 Ent to Ent Plus UPG 1CPU Lic&1年Sub	123,000円	
4817TE7	VMware vSphere 5 Ent to Ent Plus UPG 1CPU Lic&3年Sub	226,000円	
4817UE7	VMware vSphere 5 Ent to Ent Plus UPG 1CPU Lic&5年Sub	329,000円	
4817SE5	VMware vSphere 5 Ent Plus for 1CPU Lic&1年Sub	418,000円	
4817TE5	VMware vSphere 5 Ent Plus for 1CPU Lic&3年Sub	521,000円	
4817UE5	VMware vSphere 5 Ent Plus for 1CPU Lic&5年Sub	624,000円	

● VMware vSphere 5 Acceleration Kit

製品番号	製品名	IBMダイレクト価格(税別)	備考
4817SE8	VMware vSphere 5 Std Acc Kit for 8CPU Lic&1年Sub	1,275,000円	
4817TE8	VMware vSphere 5 Std Acc Kit for 8CPU Lic&3年Sub	1,726,000円	
4817UE8	VMware vSphere 5 Std Acc Kit for 8CPU Lic&5年Sub	2,177,000円	
4817SF2	VMware vSphere 5 Ent Acc Kit for 6CPU Lic&1年Sub	2,164,000円	
4817TF2	VMware vSphere 5 Ent Acc Kit for 6CPU Lic&3年Sub	2,818,000円	
4817UF2	VMware vSphere 5 Ent Acc Kit for 6CPU Lic&5年Sub	3,472,000円	
4817SF5	VMware vSphere 5 EntPlus AccKit for 6CPU Lic&1年Sub	2,691,000円	
4817TF5	VMware vSphere 5 EntPlus AccKit for 6CPU Lic&3年Sub	3,454,000円	
4817UF5	VMware vSphere 5 EntPlus AccKit for 6CPU Lic&5年Sub	4,218,000円	
4817SF8	VMware vSphere 5 Ess Bundle for 3ホスト Lic & 1年Sub	59,000円	
4817TF8	VMware vSphere 5 Ess Bundle for 3ホスト Lic & 3年Sub	72,000円	
4817UF8	VMware vSphere 5 Ess Bundle for 3ホスト Lic & 5年Sub	86,000円	
4817SF1	VMware vSphere 5 Ess to EssPlusKit UPG 3ホスト Lic&1年Sub	528,000円	
4817TF1	VMware vSphere 5 Ess to EssPlusKit UPG 3ホスト Lic&3年Sub	660,000円	
4817UF1	VMware vSphere 5 Ess to EssPlusKit UPG 3ホスト Lic&5年Sub	792,000円	
4817SF6	VMware vSphere 5 Ess to EntPlus AccKit UPG 6CPU Lic&1年Sub	2,865,000円	
4817TF6	VMware vSphere 5 Ess to EntPlus AccKit UPG 6CPU Lic&3年Sub	3,628,000円	
4817UF6	VMware vSphere 5 Ess to EntPlus AccKit UPG 6CPU Lic&5年Sub	4,392,000円	
4817SE9	VMware vSphere 5 Ess to Std Acc Kit UPG 8CPU Lic&1年Sub	1,323,000円	
4817TE9	VMware vSphere 5 Ess to Std Acc Kit UPG 8CPU Lic&3年Sub	1,774,000円	
4817UE9	VMware vSphere 5 Ess to Std Acc Kit UPG 8CPU Lic&5年Sub	2,225,000円	
4817SF3	VMware vSphere 5 Ess to Ent AccKit UPG 6CPU Lic&1年Sub	2,290,000円	
4817TF3	VMware vSphere 5 Ess to Ent AccKit UPG 6CPU Lic&3年Sub	2,944,000円	
4817UF3	VMware vSphere 5 Ess to Ent AccKit UPG 6CPU Lic&5年Sub	3,598,000円	
4817SF9	VMware vSphere 5 Ess Plus Bundle for 3ホスト Lic & 1年Sub	538,000円	
4817TF9	VMware vSphere 5 Ess Plus Bundle for 3ホスト Lic & 3年Sub	670,000円	
4817UF9	VMware vSphere 5 Ess Plus Bundle for 3ホスト Lic & 5年Sub	802,000円	
4817SF0	VMware vSphere 5 EssPlus to Std AccKit UPG 8CPU Lic&1年Sub	977,000円	
4817TF0	VMware vSphere 5 EssPlus to Std AccKit UPG 8CPU Lic&3年Sub	1,428,000円	
4817UF0	VMware vSphere 5 EssPlus to Std AccKit UPG 8CPU Lic&5年Sub	1,878,000円	
4817SF4	VMware vSphere 5 EssPlus to EntAccKit UPG 6CPU Lic&1年Sub	1,944,000円	
4817TF4	VMware vSphere 5 EssPlus to EntAccKit UPG 6CPU Lic&3年Sub	2,598,000円	
4817UF4	VMware vSphere 5 EssPlus to EntAccKit UPG 6CPU Lic&5年Sub	3,252,000円	
4817SF7	VMware vSphere 5 EssPls to EntPlsAccKit UPG 6CPU Lic&1年Sub	2,403,000円	
4817TF7	VMware vSphere 5 EssPls to EntPlsAccKit UPG 6CPU Lic&3年Sub	3,166,000円	
4817UF7	VMware vSphere 5 EssPls to EntPlsAccKit UPG 6CPU Lic&5年Sub	3,930,000円	

● VMware vCenter Server

製品番号	製品名	IBMダイレクト価格(税別)	備考
4817SG0	VMware vCenter Svr 5 Fnd for vSphere 5 /インスタンス Lic&1年Sub	195,000円	
4817TG0	VMware vCenter Svr 5 Fnd for vSphere 5 /インスタンス Lic&3年Sub	271,000円	
4817UG0	VMware vCenter Svr 5 Fnd for vSphere 5 /インスタンス Lic&5年Sub	347,000円	
4817SG2	VMware vCenter Svr 5 Fnd to Std UPG Lic & 1年Sub	478,000円	
4817TG2	VMware vCenter Svr 5 Fnd to Std UPG Lic & 3年Sub	625,000円	
4817UG2	VMware vCenter Svr 5 Fnd to Std UPG Lic & 5年Sub	771,000円	
4817SG1	VMware vCenter Svr 5 Std for vSphere 5 /インスタンス Lic&1年Sub	598,000円	
4817TG1	VMware vCenter Svr 5 Std for vSphere 5 /インスタンス Lic&3年Sub	745,000円	
4817UG1	VMware vCenter Svr 5 Std for vSphere 5 /インスタンス Lic&5年Sub	892,000円	
4817SG3	VMware vCenter SRM 5 Standard 25VM/バック Lic & 1年Sub	584,000円	
4817TG3	VMware vCenter SRM 5 Standard 25VM/バック Lic & 3年Sub	727,000円	
4817UG3	VMware vCenter SRM 5 Standard 25VM/バック Lic & 5年Sub	870,000円	
4817SG5	VMware vCenter SRM5 Std to Ent 25VM UPG Lic&1年Sub	1,048,000円	
4817TG5	VMware vCenter SRM5 Std to Ent 25VM UPG Lic&3年Sub	1,412,000円	
4817UG5	VMware vCenter SRM5 Std to Ent 25VM UPG Lic&5年Sub	1,776,000円	
4817SG4	VMware vCenter SRM5 Enterprise 25VM Lic & 1年Sub	1,481,000円	
4817TG4	VMware vCenter SRM5 Enterprise 25VM Lic & 3年Sub	1,845,000円	
4817UG4	VMware vCenter SRM5 Enterprise 25VM Lic & 5年Sub	2,209,000円	
4817SG6	VMware vCenter Chargeback 25VM Lic&1年Sub	150,000円	
4817TG6	VMware vCenter Chargeback 25VM Lic&3年Sub	186,000円	
4817UG6	VMware vCenter Chargeback 25VM Lic&5年Sub	223,000円	
4817SG7	VMware vCenter CapacityIQ 25VM Lic&1年Sub	224,000円	
4817TG7	VMware vCenter CapacityIQ 25VM Lic&3年Sub	280,000円	
4817UG7	VMware vCenter CapacityIQ 25VM Lic&5年Sub	335,000円	

● VMware vShield

製品番号	製品名	IBMダイレクト価格(税別)	備考
4817SG9	VMware vShield Edge 5 25VM Lic&1年Sub	449,000円	
4817TG9	VMware vShield Edge 5 25VM Lic&3年Sub	559,000円	
4817UG9	VMware vShield Edge 5 25VM Lic&5年Sub	670,000円	
4817SG9	VMware vShield Edge 5 25VM Lic&1年Sub	449,000円	
4817TG9	VMware vShield Edge 5 25VM Lic&3年Sub	559,000円	
4817UG9	VMware vShield Edge 5 25VM Lic&5年Sub	670,000円	
4817SH7	VMware vShield App5 to App5 w/DataSec 25VM UPG Lic&1年Sub	200,000円	
4817TH7	VMware vShield App5 to App5 w/DataSec UPG Lic&3年Sub	310,000円	
4817UH7	VMware vShield App5 to App5 w/DataSec UPG Lic&5年Sub	420,000円	
4817SH5	VMware vShield App 5 with Data Sec 25VM Lic&1年Sub	599,000円	
4817TH5	VMware vShield App 5 with Data Sec 25VM Lic&3年Sub	746,000円	
4817UH5	VMware vShield App 5 with Data Sec 25VM Lic&5年Sub	893,000円	
4817SH2	VMware vShield Endpoint 5 25VM Lic&1年Sub	150,000円	
4817TH2	VMware vShield Endpoint 5 25VM Lic&3年Sub	186,000円	
4817UH2	VMware vShield Endpoint 5 25VM Lic&5年Sub	223,000円	
4817SH4	VMware vShield Endpt5 to vShield App5 25VM UPG Lic&1年Sub	344,000円	
4817TH4	VMware vShield Endpt5 to vShield App5 25VM UPG Lic&3年Sub	454,000円	
4817UH4	VMware vShield Endpt5 to vShield App5 25VM UPG Lic&5年Sub	565,000円	
4817SH6	VMware vShield Endpt5 to App5w/DataSec 25VM UPG Lic&1年Sub	507,000円	
4817TH6	VMware vShield Endpt5 to App5w/DataSec 25VM UPG Lic&3年Sub	654,000円	
4817UH6	VMware vShield Endpt5 to App5w/DataSec 25VM UPG Lic&5年Sub	801,000円	
4817SH1	VMware vShield 5 Security Suite 25VM Lic&1年Sub	935,000円	
4817TH1	VMware vShield 5 Security Suite 25VM Lic&3年Sub	1,229,000円	
4817UH1	VMware vShield 5 Security Suite 25VM Lic&5年Sub	1,523,000円	

● VMware vCloud Director

製品番号	製品名	IBMダイレクト価格(税別)	備考
4817SG8	VMware vCloud Director 25VM Lic&1年Sub	449,000円	
4817TG8	VMware vCloud Director 25VM Lic&3年Sub	559,000円	
4817UG8	VMware vCloud Director 25VM Lic&5年Sub	670,000円	
4817SH0	VMware vCloud Director to vShield Edge5 25VM UPG Lic&1年Sub	344,000円	
4817TH0	VMware vCloud Director to vShield Edge5 25VM UPG Lic&3年Sub	454,000円	
4817UH0	VMware vCloud Director to vShield Edge5 25VM UPG Lic&5年Sub	565,000円	

【VMware製品について】

サブスクリプションは1ライセンスあたり1サブスクリプションが必要となりますので、必ず同時購入してください。  
サブスクリプションは、契約期間(1年/3年/5年)が満了する前にご購入ください。サブスクリプション製品のみご購入可能です。

● VMware ESXi 4.0 アップグレード

製品番号	製品名	IBMダイレクト価格(税別)	備考
4817Z07	VMware ESXi4.0 to vSphere4.0 Std UPG 1プロセッサライセンス	76,000円	
4817Z08	VMware ESXi4.0 to vSphere4.0 Adv UPG 1プロセッサライセンス	213,000円	
4817Z09	VMware ESXi4.0 to vSphere4.0 EntPlus UPG 1プロセッサライセンス	331,000円	

● VMware vSphere4.1 エssenシャル

製品番号	製品名	IBMダイレクト価格(税別)	備考
4817VA8	VMware vSphere4.1 エssenシャル 3ホスト(2プロセッサ)ライセンス	48,000円	
4817SA8	VMware vSphere4.1 エssenシャル 3ホスト1年サブスクリプション	13,000円	
4817TA8	VMware vSphere4.1 エssenシャル 3ホスト3年サブスクリプション	38,000円	
4817UA8	VMware vSphere4.1 エssenシャル 3ホスト5年サブスクリプション	64,000円	
4817VA9	VMware vSphere4.1 エssenシャルPlus 3ホスト(2プロセッサ)ライセンス	331,000円	
4817SA9	VMware vSphere4.1 エssenシャルPlus 3ホスト 1年サブスクリプション	48,000円	
4817TA9	VMware vSphere4.1 エssenシャルPlus 3ホスト 3年サブスクリプション	155,000円	
4817UA9	VMware vSphere4.1 エssenシャルPlus 3ホスト 5年サブスクリプション	263,000円	

● VMware vSphere4.1 Standard およびアップグレードライセンス

製品番号	製品名	IBMダイレクト価格(税別)	備考
4817VA5	VMware vSphere4.1 Std 1プロセッサライセンス	95,000円	
4817SA5	VMware vSphere4.1 Std 1プロセッサ 1年サブスクリプション	18,000円	
4817TA5	VMware vSphere4.1 Std 1プロセッサ 3年サブスクリプション	58,000円	
4817UA5	VMware vSphere4.1 Std 1プロセッサ 5年サブスクリプション	90,000円	
4817Z00	VMware vSphere4.1 Std UPG w/データリカバリー 1プロセッサライセンス	67,000円	
4817SZ0	VMware vSphere4.1 Std to Std w/DR UPG 1年サブスクリプション	28,000円	
4817TZ0	VMware vSphere4.1 Std to Std w/DR UPG 3年サブスクリプション	88,000円	
4817UZ0	VMware vSphere4.1 Std to Std w/DR UPG 5年サブスクリプション	149,000円	
4817Z10	VMware vSphere4.1 Std UPG Adv 1プロセッサライセンス	134,000円	
4817ZA	VMware vSphere4.1 Std to Adv UPG 1年サブスクリプション	31,000円	
4817ZA	VMware vSphere4.1 Std to Adv UPG 3年サブスクリプション	99,000円	
4817UA	VMware vSphere4.1 Std to Adv UPG 5年サブスクリプション	168,000円	
4817Z11	VMware vSphere4.1 Std UPG EntPlus 1プロセッサライセンス	261,000円	
4817SZB	VMware vSphere4.1 Std to EntPlus UPG 1年サブスクリプション	48,000円	
4817TZB	VMware vSphere4.1 Std to EntPlus UPG 3年サブスクリプション	155,000円	
4817UZB	VMware vSphere4.1 Std to EntPlus UPG 5年サブスクリプション	262,000円	

● VMware vSphere4.1 Standard with データリカバリー およびアップグレードライセンス

製品番号	製品名	IBMダイレクト価格(税別)	備考
4817VB0	VMware vSphere4.1 Std w/データリカバリー 1プロセッサライセンス	161,000円	
4817SB0	VMware vSphere4.1 Std w/データリカバリー 1年サブスクリプション	28,000円	
4817TB0	VMware vSphere4.1 Std w/データリカバリー 3年サブスクリプション	88,000円	
4817UB0	VMware vSphere4.1 Std w/データリカバリー 5年サブスクリプション	149,000円	
4817Z01	VMware vSphere4.1 Std w/データリカバリー UPG Adv 1プロセッサライセンス	58,000円	
4817SZ1	VMware vSphere4.1 Std w/DR to Adv UPG 1年サブスクリプション	31,000円	
4817TZ1	VMware vSphere4.1 Std w/DR to Adv UPG 3年サブスクリプション	99,000円	
4817UZ1	VMware vSphere4.1 Std w/DR to Adv UPG 5年サブスクリプション	168,000円	
4817Z02	VMware vSphere4.1 Std w/データリカバリー UPG EntPlus 1プロセッサライセンス	190,000円	
4817SZ2	VMware vSphere4.1 Std w/DR to Ent Plus UPG 1年サブスクリプション	48,000円	
4817TZ2	VMware vSphere4.1 Std w/DR to Ent Plus UPG 3年サブスクリプション	155,000円	
4817UZ2	VMware vSphere4.1 Std w/DR to Ent Plus UPG 5年サブスクリプション	262,000円	

● VMware vSphere4.0 Advanced およびアップグレードライセンス

製品番号	製品名	IBMダイレクト価格(税別)	備考
4817VA6	VMware vSphere4.1 Adv 1プロセッサライセンス	214,000円	
4817SA6	VMware vSphere4.1 Adv 1プロセッサ 1年サブスクリプション	31,000円	
4817TA6	VMware vSphere4.1 Adv 1プロセッサ 3年サブスクリプション	99,000円	
4817UA6	VMware vSphere4.1 Adv 1プロセッサ 5年サブスクリプション	168,000円	
4817Z12	VMware vSphere4.1 Adv UPG EntPlus 1プロセッサライセンス	131,000円	
4817SZC	VMware vSphere4.1 Adv to EntPlus UPG 1年サブスクリプション	48,000円	
4817TZC	VMware vSphere4.1 Adv to EntPlus UPG 3年サブスクリプション	155,000円	
4817UZC	VMware vSphere4.1 Adv to EntPlus UPG 5年サブスクリプション	262,000円	

● VMware vSphere4.1 Enterprise およびアップグレードライセンス

製品番号	製品名	IBMダイレクト価格(税別)	備考
4817VB7	VMware vSphere4.1 Ent 1プロセッサライセンス	273,000円	
4817SB7	VMware vSphere4.1 Ent 1プロセッサ 1年サブスクリプション	39,000円	
4817TB7	VMware vSphere4.1 Ent 1プロセッサ 3年サブスクリプション	128,000円	
4817UB7	VMware vSphere4.1 Ent 1プロセッサ 5年サブスクリプション	216,000円	
4817Z13	VMware vSphere4.1 Ent UPG EntPlus 1プロセッサライセンス	66,000円	
4817SZD	VMware vSphere4.1 Ent to EntPlus UPG 1年サブスクリプション	48,000円	
4817TZD	VMware vSphere4.1 Ent to EntPlus UPG 3年サブスクリプション	155,000円	
4817UZD	VMware vSphere4.1 Ent to EntPlus UPG 5年サブスクリプション	262,000円	

● VMware vSphere4.1 Enterprise Plus

製品番号	製品名	IBMダイレクト価格(税別)	備考
4817VA7	VMware vSphere4.1 EntPlus 1プロセッサライセンス	332,000円	
4817SA7	VMware vSphere4.1 EntPlus 1プロセッサ 1年サブスクリプション	48,000円	
4817TA7	VMware vSphere4.1 EntPlus 1プロセッサ 3年サブスクリプション	155,000円	
4817UA7	VMware vSphere4.1 EntPlus 1プロセッサ 5年サブスクリプション	262,000円	

● VMware vCenter Server4.1 Foundation およびアップグレードライセンス

製品番号	製品名	IBMダイレクト価格(税別)	備考
4817VB2	VMware vCenter Server4.1 Foundation 1インスタンスライセンス	142,000円	
4817SB2	VMware vCenter Server4.1 Foundation 1インスタンス 1年サブスクリプション	36,000円	
4817TB2	VMware vCenter Server4.1 Foundation 1インスタンス 3年サブスクリプション	114,000円	
4817UB2	VMware vCenter Server4.1 Foundation 1インスタンス 5年サブスクリプション	194,000円	
4817Z03	VMware vCenter Server4.1 Foundation UPG Std 1インスタンスライセンス	364,000円	
4817SZ3	VMware vCenterServer4.1 Fdn toStd UPG 1インスタンス 1年サブスクリプション	68,000円	
4817TZ3	VMware vCenterServer4.1 Fdn toStd UPG 1インスタンス 3年サブスクリプション	221,000円	
4817UZ3	VMware vCenterServer4.1 Fdn toStd UPG 1インスタンス 5年サブスクリプション	374,000円	

● VMware vSphere 4.1 アクセラレーションキット

製品番号	製品名	IBMダイレクト価格(税別)	備考
6プロセッサ分のvSphere Advanced および vCenter Foundation (up to 3 servers)			
4817VB5	VMware vSphere4.1 Adv アクセラレーション6プロセッサライセンス	992,000円	
4817SB5	VMware vSphere4.1 Adv アクセラレーション6プロセッサ 1年サブスクリプション	140,000円	
4817TB5	VMware vSphere4.1 Adv アクセラレーション6プロセッサ 3年サブスクリプション	462,000円	
4817UB5	VMware vSphere4.1 Adv アクセラレーション6プロセッサ 5年サブスクリプション	785,000円	
8プロセッサ分のvSphere Enterprise Plus およびvCenter Standard			
4817VB3	VMware vSphere4.1 EntPlus アクセラレーション8プロセッサライセンス	2,494,000円	
4817SB3	VMware vSphere4.1 EntPlus アクセラレーション8プロセッサ 1年サブスクリプション	350,000円	
4817TB3	VMware vSphere4.1 EntPlus アクセラレーション8プロセッサ 3年サブスクリプション	1,160,000円	
4817UB3	VMware vSphere4.1 EntPlus アクセラレーション8プロセッサ 5年サブスクリプション	1,969,000円	

● VMware vCenter Server4.1 Standard

製品番号	製品名	IBMダイレクト価格(税別)	備考
4817VB1	VMware vCenter Server4.1 Std 1インスタンスライセンス	473,000円	
4817SB1	VMware vCenter Server4.1 Std 1インスタンス 1年サブスクリプション	68,000円	
4817TB1	VMware vCenter Server4.1 Std 1インスタンス 3年サブスクリプション	221,000円	
4817UB1	VMware vCenter Server4.1 Std 1インスタンス 5年サブスクリプション	374,000円	

● VMware vCenter Server Heartbeat /Site Recovery Manager/Lab Manager

製品番号	製品名	IBMダイレクト価格(税別)	備考
4817VC0	VMware vCenter Server Heartbeat 6.3 1vC Serverライセンス	1,018,000円	
4817SC0	VMware vCenter Server Heartbeat 6.3 1vC Server 1年サブスクリプション	142,000円	
4817TC0	VMware vCenter Server Heartbeat 6.3 1vC Server 3年サブスクリプション	428,000円	
4817UC0	VMware vCenter Server Heartbeat 6.3 1vC Server 5年サブスクリプション	713,000円	
4817VC1	VMware vCenter Lab Manager 4.0 1プロセッサライセンス	152,000円	
4817SC1	VMware vCenter Lab Manager 1年サブスクリプション	21,000円	
4817TC1	VMware vCenter Lab Manager 3年サブスクリプション	64,000円	
4817UC1	VMware vCenter Lab Manager 5年サブスクリプション	107,000円	
4817VC2	VMware vCenter SRM4.1 1プロセッサライセンス	178,000円	
4817SC2	VMware vCenter Site Recovery Manager 4.1 1年サブスクリプション	25,000円	
4817TC2	VMware vCenter Site Recovery Manager 4.1 3年サブスクリプション	75,000円	
4817UC2	VMware vCenter Site Recovery Manager 4.1 5年サブスクリプション	125,000円	

● VMware vCenter Server Site Recovery Manager 拡張パック/アクセラレーションキット

製品番号	製品名	IBMダイレクト価格(税別)	備考
<b>1プロセッサ分のvSphere Advanced および VMware vCenter Server Site Recovery Manager</b>			
4817VC5	VMware vCenter SRM4.1 Expパック for vSphere 4.1 Advライセンス	407,000円	
4817SC5	VMware vCenter SRM4.1 Expパック for vSphere Adv 1年サブスクリプション	57,000円	
4817TC5	VMware vCenter SRM4.1 Expパック for vSphere Adv 3年サブスクリプション	171,000円	
4817UC5	VMware vCenter SRM4.1 Expパック for vSphere Adv 5年サブスクリプション	285,000円	
<b>1プロセッサ分のvSphere Enterprise Plus および VMware vCenter Server Site Recovery Manager</b>			
4817VC6	VMware vCenter SRM4.1 Expパック for vSphere 4.1 EntPlusライセンス	534,000円	
4817SC6	VMware vCenter SRM4.1 Expパック for vSphere EntPlus 1年サブスクリプション	75,000円	
4817TC6	VMware vCenter SRM4.1 Expパック for vSphere EntPlus 3年サブスクリプション	225,000円	
4817UC6	VMware vCenter SRM4.1 Expパック for vSphere EntPlus 5年サブスクリプション	374,000円	
<b>6プロセッサ分のvSphere Advanced および vCenter Server Standard、 VMware vCenter Site Recovery Manager</b>			
4817VC3	VMware vCenter SRM4.1 アクセルキット for vSphere 4.1 Advライセンス	2,647,000円	
4817SC3	VMware vCenter SRM4.1 アクセルキット for vSphere Adv 1年サブスクリプション	371,000円	
4817TC3	VMware vCenter SRM4.1 アクセルキット for vSphere Adv 3年サブスクリプション	1,112,000円	
4817UC3	VMware vCenter SRM4.1 アクセルキット for vSphere Adv 5年サブスクリプション	1,853,000円	
<b>6プロセッサ分のvSphere Enterprise Plus および vCenter Server Standard、 VMware vCenter Site Recovery Manager</b>			
4817VC4	VMware vCenter SRM4.1 アクセルキット for vSphere 4.1 EntPlusライセンス	3,207,000円	
4817SC4	VMware vCenter SRM4.1 アクセルキット for vSphere EntPlus 1年サブスクリプション	449,000円	
4817TC4	VMware vCenter SRM4.1 アクセルキット for vSphere EntPlus 3年サブスクリプション	1,347,000円	
4817UC4	VMware vCenter SRM4.1 アクセルキット for vSphere EntPlus 5年サブスクリプション	2,245,000円	

● VMware View Enterprise/Premier

製品番号	製品名	IBMダイレクト価格(税別)	備考
4817VC9	VMware View 4.5 Enterprise バンドルスターターキットライセンス	153,000円	
4817SC9	VMware View 4.5 Enterprise バンドルスターターキット 1年サブスクリプション	21,000円	
4817TC9	VMware View 4.5 Enterprise バンドルスターターキット 3年サブスクリプション	64,000円	
4817UC9	VMware View 4.5 Enterprise バンドルスターターキット 5年サブスクリプション	107,000円	
4817VD1	VMware View 4.5 Enterprise バンドル10パックライセンス	153,000円	
4817SD1	VMware View 4.5 Enterprise バンドル10パック 1年サブスクリプション	21,000円	
4817TD1	VMware View 4.5 Enterprise バンドル10パック 3年サブスクリプション	64,000円	
4817UD1	VMware View 4.5 Enterprise バンドル10パック 5年サブスクリプション	107,000円	
4817VD0	VMware View 4.5 Enterprise バンドル100パックライセンス	1,527,000円	
4817SD0	VMware View 4.5 Enterprise バンドル100パック 1年サブスクリプション	214,000円	
4817TD0	VMware View 4.5 Enterprise バンドル100パック 3年サブスクリプション	641,000円	
4817UD0	VMware View 4.5 Enterprise バンドル100パック 5年サブスクリプション	1,069,000円	
4817VD2	VMware View 4.5 Premier バンドルスターターキットライセンス	254,000円	
4817SD2	VMware View 4.5 Premier バンドルスターターキット 1年サブスクリプション	36,000円	
4817TD2	VMware View 4.5 Premier バンドルスターターキット 3年サブスクリプション	107,000円	
4817UD2	VMware View 4.5 Premier バンドルスターターキット 5年サブスクリプション	178,000円	
4817VD3	VMware View 4.5 Premier バンドル100パックライセンス	2,545,000円	
4817SD3	VMware View 4.5 Premier バンドル100パック 1年サブスクリプション	356,000円	
4817TD3	VMware View 4.5 Premier バンドル100パック 3年サブスクリプション	1,069,000円	
4817UD3	VMware View 4.5 Premier バンドル100パック 5年サブスクリプション	1,782,000円	
4817VD4	VMware View 4.5 Premier バンドル10パックライセンス	254,000円	
4817SD4	VMware View 4.5 Premier バンドル10パック 1年サブスクリプション	36,000円	
4817TD4	VMware View 4.5 Premier バンドル10パック 3年サブスクリプション	107,000円	
4817UD4	VMware View 4.5 Premier バンドル10パック 5年サブスクリプション	178,000円	
4817VC7	VMware View 4.5 Enterprise アドオン10パックライセンス	51,000円	
4817SC7	VMware View 4.5 Enterprise アドオン10パック 1年サブスクリプション	8,000円	
4817TC7	VMware View 4.5 Enterprise アドオン10パック 3年サブスクリプション	21,000円	
4817UC7	VMware View 4.5 Enterprise アドオン10パック 5年サブスクリプション	36,000円	
4817VC8	VMware View 4.5 Enterprise アドオン100パックライセンス	509,000円	
4817SC8	VMware View 4.5 Enterprise アドオン100パック 1年サブスクリプション	71,000円	
4817TC8	VMware View 4.5 Enterprise アドオン100パック 3年サブスクリプション	214,000円	
4817UC8	VMware View 4.5 Enterprise アドオン100パック 5年サブスクリプション	356,000円	
4817VD5	VMware View 4.5 Premier アドオン10パックライセンス	153,000円	
4817SD5	VMware View 4.5 Premier デスクトップアドオン10デスクトップVMs 1年サブスクリプション	21,000円	
4817TD5	VMware View 4.5 Premier デスクトップアドオン10デスクトップVMs 3年サブスクリプション	64,000円	
4817UD5	VMware View 4.5 Premier デスクトップアドオン10VMs 5年サブスクリプション	107,000円	
4817VD6	VMware View 4.5 Premier アドオン100パックライセンス	1,527,000円	
4817SD6	VMware View 4.5 Premier デスクトップアドオン100デスクトップVMs 1年サブスクリプション	214,000円	
4817TD6	VMware View 4.5 Premier デスクトップアドオン100デスクトップVMs 3年サブスクリプション	641,000円	
4817UD6	VMware View 4.5 Premier デスクトップアドオン100VMs 5年サブスクリプション	1,069,000円	
4817VD7	VMware View 4.5 Enterprise to Premier UPG 10パックライセンス	102,000円	
4817SD7	VMware View 4.5 Premier UPG 10VMs 1年サブスクリプション	14,000円	
4817TD7	VMware View 4.5 Premier UPG 10デスクトップVMs 3年サブスクリプション	43,000円	
4817UD7	VMware View 4.5 Premier UPG 10デスクトップVMs 5年サブスクリプション	71,000円	
4817VD8	VMware View 4.5 Enterprise to Premier UPG 100パックライセンス	1,018,000円	
4817SD8	VMware View 4.5 Premier UPG 100VMs 1年サブスクリプション	142,000円	
4817TD8	VMware View 4.5 Premier UPG 100デスクトップVMs 3年サブスクリプション	428,000円	
4817UD8	VMware View 4.5 Premier UPG 100デスクトップVMs 5年サブスクリプション	713,000円	

## お問い合わせ窓口一覧

### 法人のお客様向け IBM 製品、製品仕様に関するお問い合わせ

コンシェルジュ・ダイヤル：**0120-03-9966**

受付時間月曜～金曜 9:30～17:30（土・日・祝、12月30日～1月3日を除く）

当窓口はお客様のご質問に対するご相談窓口です。

ビジネス・パートナー様は、下記 IBM ビジネス・パートナー様向け窓口をご利用下さい。

### 法人のお客様向け障害受付窓口

IBM サービス・ライン：**0120-34-0000**

（フリーダイヤル）ガイドランスに従って窓口を選択してください。受付時間24時間（お客様のご契約内容により個々の窓口の受付時間は異なります）

### IBM ビジネスパートナー様向け販売前お問い合わせ窓口

IBM システム製品に関する製品・サービス販売のご相談窓口

■ IBM ビジネスパートナーのご紹介

**<http://www.ibm.com/partnerworld/jp/>**

PartnerWorld メンバー専用サイトです。（IBM ID が必要です）

BP コンタクト IBM：**0120-07-2004**

受付時間月曜～金曜 9:00～12:00 および 13:00～17:00（土・日・祝、6月17日、12月30日～1月3日を除く）

技術的な質問については、IBM 技術認定者番号（ICP-BP も含みます）が必要になります。※ System x の技術質問の場合のみ必要ありません。

ガイドランスに従って窓口を選択してください。

■ IBM ビジネスパートナー様向け導入時の技術的な質問に関するお問い合わせ窓口

パートナーインストラクションサポート：**0570-064-911**（※ 通話料がかかります）

受付時間 月曜～金曜 9:00～17:00（土・日・祝、12月30日～1月3日を除く）

ご利用には IBM PartnerWorld への加入（無料）と PartnerWorld 内に記述したパスワードが必要です。

IBM サーバー（System x, BladeCenter）のオプション取り付け方法、そのサーバーへの OS インストール支援、各種ドライバー導入支援、サーバーに同梱している Director のインストール支援

詳細は PartnerWorld の System x ページのパートナーインストラクションサポートをご参照ください。

### IBM グローバルファイナンス

**<http://www.ibm.com/financing/jp/>**

フリーダイヤル：**0120-47-3301**

受付時間月曜～金曜 9:00～12:00 および 13:00～17:00（土・日・祝、6月17日、12月30日～1月3日を除く）

■ より詳しい情報は・・・

製品のカタログやお役に立つ情報をインターネットを使ってご覧いただくことが可能です

IBM システム製品情報..... **<http://www.ibm.com/systems/jp/>**

IBM Express Advantage オフアリング..... **<http://www.ibm.com/systems/jp/x/express/>**

ソリューションのご紹介..... **<http://www.ibm.com/systems/jp/x/solution/>**

キャンペーン一覧..... **<http://www.ibm.com/systems/jp/x/campaign/>**

このカタログで使用されている製品の写真は、出荷時のものと一部異なる場合があります。また、仕様は事前の予告なしに変更する場合があります。表示画面および印刷帳票の出力例のうち、特に断り書きのない出力例のデータ部分はすべて架空のものです。画面ははめ込み合成で実際の表示とは異なります。製品、サービス等詳細については、弊社もしくは IBM ビジネスパートナーの営業担当員にご相談ください。このカタログに掲載されている IBM 標準価格および料金は、2011年11月現在のものです。最新の価格に関しては、弊社インターネット・ホームページをご参照ください。「IBM ダイレクト価格」は、IBM の直販による提供価格であり、ビジネスパートナーなど再販者の販売価格を拘束するものではありません。当カタログ記載の製品にプリインストールあるいは添付されているソフトウェア製品につきましては、その梱包方法および内容物に関し、市販されているものとは異なる場合があります。

IBM、IBM ロゴ、BladeCenter、DB2、Lotus、Domino、Lotus Notes、Lotus Sametime、PartnerWorld、PurifyPlus、Rational、ServeRAID、Storwize、System Storage、System x、Tivoli、Total Storage、WebSphere、Workplace は、世界の多くの国で登録された International Business Machines Corp. の商標です。

他の製品名およびサービス名等は、それぞれ IBM または各社の商標である場合があります。現時点での IBM の商標リストについては、[www.ibm.com/legal/copytrade.shtml](http://www.ibm.com/legal/copytrade.shtml) をご覧ください。

Intel、インテル、Intel ロゴ、Intel Inside、Intel Inside ロゴ、Celeron、Celeron Inside、Intel Core、CoreInside、Pentium、Pentium Inside、Xeon、Xeon Inside は、アメリカ合衆国およびその他の国における Intel Corporation の商標です。

Linux は、Linus Torvalds の米国およびその他の国における商標。

Microsoft、Windows、Windows NT および Windows ロゴは Microsoft Corporation の米国およびその他の国における商標。

Storwize、Storwize ロゴは、International Business Machines Corporation の子会社である Storwize 社の商標もしくは登録商標です。

UNIX は The Open Group の米国およびその他の国における登録商標。

LTO、および Ultrium は、HP、IBM Corp. および Quantum の米国およびその他の国における商標です。