

# IBM BladeCenter HX5 (7872)

## System Guide

2011年02月02日版

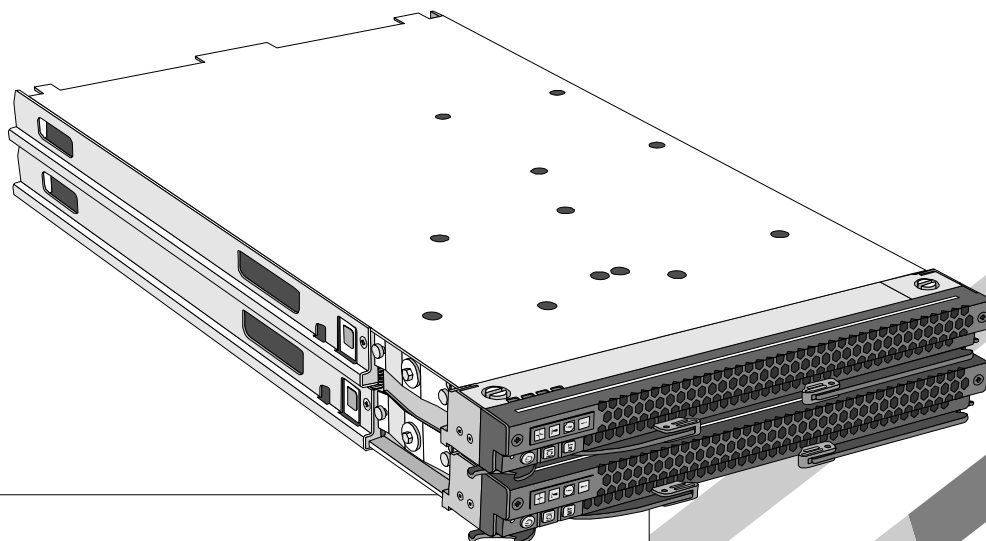

### 変更情報

- ・以下のサポートオプションを追加  
(42C1810)インテル 10Gb 2ポート イーサネット拡張カード(CFFh)
- ・メモリーミラーリング構成およびメモリースペアリング構成を追加
- ・以下のサポートOSを追加  
Solaris 10
- ・7872-PBBを追加
- ・「VMwareについて」に注記を追加
- ・以下のサポートOSを追加  
Red Hat Enterprise Linux 6(64bit)
- ・SAS 接続カード(CIOv)(43W4068)の注記を修正

### キャンペーン情報

#### IBM BladeCenter シャーシ100円キャンペーン

IBMは今年で創立100周年を迎えます。これを記念して、BladeCenterのシャーシを100周年にちなんだ特別価格でご提供するキャンペーンを実施中です。期間中、BladeCenterシャーシ(BladeCenter S/H/Eのうちいずれか)1台と、BladeCenter HS22V/HS22のいずれか2台以上(BladeCenterHX5なら1台以上)を同時にご購入いただく際に、ご購入のBladeCenter シャーシを、IBMダイレクト価格(通常価格)よりも割引いた「キャンペーン特別価格」(税込**100円**より)にてご提供いたします。また、BladeCenterシャーシとブレード・サーバーに加え、弊社指定のオプション製品(ハードディスク、ソフトウェア製品等)をご購入いただく際は、オプション製品も「キャンペーン特別価格」(IBMダイレクト価格より**15%OFF**)にてご提供いたします。国内外で豊富な実績と高いパフォーマンス、そして高い信頼性を誇るIBM BladeCenterを、この機会にぜひご用命ください。

実施期間：2011年2月1日～2011年4月21日(当日受注分)まで

詳しくは下記URLをご参照ください。

<http://www.ibm.com/systems/jp/bladecenter/campaign/100/>

# IBM BladeCenter HX5 (7872)

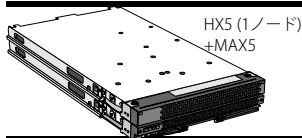

## System Guide

●このカタログに記載されているオプション・サポート状況および価格は、2011年02月02日現在のものです。事前の予告なしに変更する場合があります。表示金額は、事業者向けの本体価格であり消費税は含まれません。

### BladeCenter HX5 Spec

モデル		BladeCenter HX5 + MAX5				
		P/N	7872-63J	7872-6DJ	7872-83J	7872-84J
		IBMダイレクト価格 (税別)	2,080,000円	2,168,000円	2,500,000円	3,300,000円
OSオプション		IBM System xでは、Windows/Red Hat Linux/VMwareのOS製品を提供しています。詳しくはIBM System x提供OS製品情報をご参照ください。				
Bladeベイ・スペース		2				
対応シャーシ		BladeCenter S/BladeCenter H/BladeCenter HT(AC電源のみ)				
プロセッサ		搭載CPU数	2 (最大2)			
		タイプ	インテル® Xeon® プロセッサ E6540	インテル® Xeon® プロセッサ X6550	インテル® Xeon® プロセッサ X7560	
		コア数(CPU単位)	6コア/12スレッド	8コア/16スレッド	8コア/16スレッド	
		3次キャッシュ(フルスピード)	18MB ECC	18MB ECC	24MB ECC	
		動作周波数	2GHz	2GHz	2.26GHz	
		QPI	6.4 GT/s	6.4 GT/s	6.4 GT/s	
		メモリ同期クロック	1066MHz	1066MHz	1066MHz	
		熱設計電力	105W	130W	130W	
チップセット		Intel 7500 (Chipkill機能付き)				
ファームウェア		UEFI準拠				
主記憶		HX5 + MAX5標準主記憶容量	16GB			
		HX5 + MAX5最大主記憶容量	320GB <sup>*1</sup>			
		HX5主記憶 (DDR3対応RDIMM)	標準容量	16GB ECC Chipkill		
			メモリ規格	PC3-10600 ECC DDR3-1333 VLP RDIMM		
			DIMM装着状況	4 x 4GB		
			DIMMソケット数(空き)	16(12)		
MAX5主記憶 (DDR3対応RDIMM)	最大容量	128GB <sup>*1</sup>				
	標準容量	オープン				
ビデオ・サブシステム		SVGA (Matrox G200eV)				
ビデオ・メモリー		8 MB				
ディスク・インターフェース		タイプ	SATA/SAS <sup>*3</sup>			
		内部ポート数	2			
補助記憶装置 (内蔵)		外部コネクタ	0			
		標準HDD容量	オープン			
		最大HDD容量 <sup>*2</sup>	100GB <sup>*4</sup> (SSD)			
		SSDベイ(空き)	2(2) <sup>*3</sup>			
I/O拡張カード・ポート		CIOv x1, CFFh x1	CIOv x1, CFFh x1(空き0) (Emulex バーチャルファイブアダプター導入済み)	CIOv x1, CFFh x1		
ネットワーク・インターフェース		デュアル 全二重Ethernet 1000Base-T(Broadcom 5709S)				
システム管理機能		標準装備 (IMM(Integrated Management Module))				
環境対応		RoHS指令準拠、グリーン購入法対応				
エネルギー消費効率 <sup>*5</sup>		掲載対象外	掲載対象外	掲載対象外	掲載対象外	
サポートOS <sup>*6</sup>		Microsoft® Windows Server® 2008 R2(Hyper-V2.0)、 Microsoft® Windows Server® 2008 (SP2)Datacenter (x64)(Hyper-V)、 Microsoft® Windows Server® 2008 (SP2)Enterprise (x64)(Hyper-V)、 Microsoft® Windows Server® 2008 (SP2)Standard (x64)(Hyper-V)、 Microsoft® Windows® Web Server 2008 (SP2)(x64)(Hyper-V)、 Red Hat Enterprise Linux 6 (64bit) <sup>*7</sup> 、 Red Hat Enterprise Linux 5 (with Xen含む)(64bit)(Update4以降) <sup>*7</sup> 、 SUSE LINUX Enterprise Server 11 for AMD & EM64T(with Xen含む) <sup>*7</sup> 、 SUSE LINUX Enterprise Server 10 for AMD & EM64T(with Xen含む)(SP3以降) <sup>*7</sup> 、 VMware ESX Server 4.1、VMware ESXi 4.1、Solaris 10 <sup>*9</sup>				
付属品		ドキュメントCD/パック				
サービス		スタートアップ 90 (ヘルプライン簡易版) <sup>*8</sup>				
保証		国内での修理	3年間部品/3年間オンサイト修理・保証サービス (24時間×週7日/CRU <sup>*10</sup> )			
		海外での修理	あり:修理依頼国での修理方法 (IWS/ハードウェア国際保証サービス)に準ずる			

- \*1 標準で装着されているメモリーを取り外し、8GBメモリーに付け替える必要があります。  
CPUが2ソケットの場合、最大128GB (8GBx16)まで、1ソケットの場合、最大64GB (8GBx8)までをサポートします。MAX5接続時は320GB(8GBx40)までをサポートします。
- \*2 ハードディスク容量に関しては、MBは百万バイトを表し、GBは10億バイトを表します。ユーザーがアクセスできる総容量は作業環境によって変化します。
- \*3 SSDを導入するためには、SSD拡張カード(46M6908)が必須です。SSD拡張カードには2台のSSDを接続可能です。
- \*4 最大は50GBのSSDを2台装着した場合。
- \*5 エネルギー消費効率とは、エネルギーの使用の合理化に関する法律(昭和54年法律第49号、以下「省エネルギー法」という。)で定める測定方法により測定された消費電力を省エネルギー法で定める複合理論性能で除したものです。ただし複合理論性能が50,000MTOPS以上のものにつきましては、省エネルギー法対象外装置であり、エネルギー消費効率は参考値です。
- \*6 これらのOSはサポートOSであり、使用にあたっては別途購入の必要があります。最新のサポートOS状況および、制限事項につきましては下記URLの"OSを検討する"をご参照ください。  
<http://www.ibm.com/systems/jp/x/config/>
- \*7 基本OS部分のみ。
- \*8 システム本体及びサービスを単体で提供することも可能です。詳しくは以下URLをご参照ください。 <http://www.ibm.com/services/jp/index.wss/offering/its/a1018906>
- \*9 1ノードのみのサポート。Solaris 10 10/09以降サポート。 関連パッチおよび追加サポート情報につきましては、以下URLをご参照ください。 <http://docs.sun.com/app/docs/doc/819-5455>
- \*10 CRUの詳細については、以下URLをご参照ください。[お客様による交換可能部品(CRU)送付・保証サービス <http://www.ibm.com/systems/jp/x/service/cru.shtml>]

# IBM BladeCenter HX5 (7872)

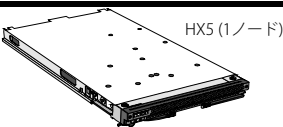
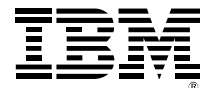

## System Guide

### BladeCenter HX5 Spec

		BladeCenter HX5	
モデル	P/N	7872-PBB	7872-86J
	IBMダイレクト価格 (税別)	1,620,000円	1,700,000円
OSオプション		IBM System xでは、Windows/Red Hat Linux/VMwareのOS製品を提供しています。詳しくはIBM System x提供OS製品情報をご参照ください。	
Bladeベイ・スペース		1	
対応シャーシ		BladeCenter S/BladeCenter H/BladeCenter HT(AC電源のみ)	
プロセッサ	搭載CPU数	1 (最大2)	
	タイプ	インテル® Xeon® プロセッサ X7560	
	コア数(CPU単位)	8コア/16スレッド	
	3次キャッシュ(フルスピード)	24MB ECC	
	動作周波数	2.26GHz	
	QPI	6.4 GT/s	
	メモリ同期クロック	1066MHz	
	熱設計電力	130W	
チップセット	Intel 7500 (Chipkill機能付き)		
ファームウェア		UEFI準拠	
主記憶 (DDR3対応RDIMM)	標準容量	8GB ECC Chipkill	
	メモリ規格	PC3-10600 ECC DDR3-1333 VLP RDIMM	
	DIMM装着状況	2 x 4GB	
	DIMMソケット数(空き)	16(14)	
ビデオ・サブシステム	最大容量	128GB <sup>*1</sup> , 320GB(MAX5接続時)	
	ビデオ・メモリー	SVGA (Matrox G200eV)	
ディスク・インターフェース	タイプ	SATA/SAS <sup>*3</sup>	
	内部ポート数	2	
	外部コネクタ	0	
補助記憶装置 (内蔵)	標準HDD容量	オープン	
	最大HDD容量 <sup>*2</sup> SSDベイ(空き)	100GB <sup>*4</sup> (SSD) 2(2) <sup>*3</sup>	
I/O拡張カード・ポート		CIOv x1, CFFh x1	CIOv x1, CFFh x1(空き0) (Emulex パーチャルファブリックアダプター導入済み)
ネットワーク・インターフェース		デュアル 全二重Ethernet 1000Base-T(Broadcom 5709S)	
システム管理機能		標準装備 (IMM(Integrated Management Module))	
環境対応		RoHS指令準拠、グリーン購入法対応	
エネルギー消費効率 <sup>*5</sup>		掲載対象外	掲載対象外
サポートOS <sup>*6</sup>		Microsoft® Windows Server® 2008 R2(Hyper-V2.0)、 Microsoft® Windows Server® 2008 (SP2)Datacenter (x64)(Hyper-V)、 Microsoft® Windows Server® 2008 (SP2)Enterprise (x64)(Hyper-V)、 Microsoft® Windows Server® 2008 (SP2)Standard (x64)(Hyper-V)、 Microsoft® Windows® Web Server 2008 (SP2)(x64)(Hyper-V)、 Red Hat Enterprise Linux 6 (64bit) <sup>*7</sup> 、 Red Hat Enterprise Linux 5 (with Xen含む)(64bit)(Update4以降) <sup>*7</sup> 、 SUSE LINUX Enterprise Server 11 for AMD & EM64T(with Xen含む) <sup>*7</sup> 、 SUSE LINUX Enterprise Server 10 for AMD & EM64T(with Xen含む)(SP3以降) <sup>*7</sup> 、 VMware ESX Server 4.1、VMware ESXi 4.1、Solaris 10 <sup>*9</sup>	
付属品		ドキュメントCDパック	
サービス		スタートアップ 90 (ヘルプライン簡易版) <sup>*8</sup>	
保証	国内での修理	3年間部品/3年間オンサイト修理・保証サービス (24時間×週7日/CRU <sup>*10</sup> )	
	海外での修理	あり:修理依頼国での修理方法 (IWSハードウェア国際保証サービス)に準ずる	

- \*1 標準で装着されているメモリーを取り外し、8GBメモリーに付け替える必要があります。CPUが2ソケットの場合、最大128GB (8GBx16)まで、1ソケットの場合、最大64GB (8GBx8)までをサポートします。MAX5接続時は320GB(8GBx40)までをサポートします。
- \*2 ハードディスク容量に関しては、MBは百万バイトを表し、GBは10億バイトを表します。ユーザーがアクセスできる総容量は作業環境によって変化します。
- \*3 SSDを導入するためには、SSD拡張カード(46M6908)が必須です。SSD拡張カードには2台のSSDを接続可能です。
- \*4 最大は50GBのSSDを2台装着した場合。
- \*5 エネルギー消費効率とは、エネルギーの使用の合理化に関する法律(昭和54年法律第49号。以下「省エネルギー法」という。)で定める測定方法により測定された消費電力を省エネルギー法で定める複合理論性能で除したものです。ただし複合理論性能が50,000MTOPS以上のものにつきましては、省エネルギー法対象外装置であり、エネルギー消費効率は参考値です。
- \*6 これらのOSはサポートOSであり、使用にあたっては別途購入の必要があります。最新のサポートOS状況および、制限事項につきましては下記URLの「OSを検討する」をご参照ください。  
<http://www.ibm.com/systems/jp/x/config/>
- \*7 基本OS部分のみ。
- \*8 システム本体及びサービスを単体で提供することも可能です。詳しくは以下URLをご参照ください。 <http://www.ibm.com/services/jp/index.wss/offering/its/a1018906>
- \*9 1ノードのみのサポート。Solaris 10 10/09以降サポート。 関連パッチおよび追加サポート情報につきましては、以下URLをご参照ください。 <http://docs.sun.com/app/docs/doc/819-5455>
- \*10 CRUの詳細については、以下URLをご参照ください。 [お客様による交換可能部品(CRU)送付・保証サービス <http://www.ibm.com/systems/jp/x/service/cru.shtml>]

# IBM BladeCenter HX5 (7872)

## System Guide

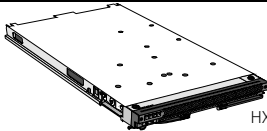

HX5 (1ノード)

### BladeCenter HX5 Spec

		BladeCenter HX5				
モ デ ル	P/N	7872-42J	7872-61J	7872-64J	7872-65J	7872-82J
	IBMダイレクト価格 (税別)	736,000円	900,000円	1,080,000円	1,150,000円	1,440,000円
	Windows Server 2008 R2 Standard (64bit) 同梱モデル					
	P/N	7872-PAQ	7872-PAU	7872-PAS	7872-PAT	7872-PAR
	IBMダイレクト価格 (税別)	826,000円	990,000円	1,170,000円	1,240,000円	1,530,000円
	Windows Server 2008 R2 Enterprise (64bit) 同梱モデル					
	P/N	7872-PAH	7872-PAF	7872-PAJ	7872-PAP	7872-PAN
	IBMダイレクト価格 (税別)	1,022,000円	1,186,000円	1,366,000円	1,436,000円	1,726,000円
	Windows Server 2008 R2 Datacenter (64bit) 同梱モデル					
	P/N	7872-PAE	7872-PAL	7872-PAM	7872-PAG	7872-PAK
	IBMダイレクト価格 (税別)	1,278,000円	1,442,000円	1,622,000円	1,692,000円	1,982,000円
	OSオプション	IBM System xでは、Windows/Red Hat Linux/VMwareのOS製品を提供しています。詳しくはIBM System x提供OS製品情報をご参照ください。				
Bladeベイ・スペース	1					
対応シャーシ	BladeCenter S/BladeCenter H/BladeCenter HT(AC電源のみ)					
プロセッサ	搭載CPU数	1 (最大2)				
	タイプ	インテル® Xeon® プロセッサ E7520	インテル® Xeon® プロセッサ E7530	インテル® Xeon® プロセッサ E7540	インテル® Xeon® プロセッサ E7540	インテル® Xeon® プロセッサ L7555
	コア数	4コア/8スレッド	6コア/12スレッド	6コア/12スレッド	6コア/12スレッド	8コア/16スレッド
	3次キャッシュ(フルスピード)	18MB ECC	12MB ECC	18MB ECC	18MB ECC	24MB ECC
	動作周波数	1.86GHz	1.86GHz	2GHz	2GHz	1.86GHz
	OPI	4.8 GT/s	5.8 GT/s	6.4 GT/s	6.4 GT/s	5.8 GT/s
	メモリ同期クロック	800MHz	978MHz	1066MHz	1066MHz	978MHz
	熱設計電力	95W	105W	105W	105W	95W
SMPアップグレード	1.86GHz (2ソケット)	1.86GHz (2ソケット)	2GHz (2ソケット)	2GHz (2ソケット)	1.86GHz (2ソケット)	
チップセット	Intel 7500 (Chipkill機能付き)					
ファームウェア	UEFI準拠					
主記憶 (DDR3対応RDIMM)	標準容量	8GB ECC Chipkill				
	メモリ規格	PC3-10600 ECC DDR3-1333 VLP RDIMM				
	DIMM装着状況	2 x 4GB				
	DIMMソケット数(空き)	16(14)				
	最大容量	128GB <sup>※1</sup> 、320GB(MAX5接続時)				
ビデオ・サブシステム	SVGA (Matrox G200eV)					
ビデオ・メモリー	8 MB					
ディスク・インターフェース	タイプ	SATA/SAS <sup>※3</sup>				
	内部ポート数	2				
	外部コネクタ	0				
補助記憶装置 (内蔵)	標準HDD容量	オープン				
	最大HDD容量 <sup>※2</sup>	100GB <sup>※4</sup> (SSD)				
	SSDベイ(空き)	2(2) <sup>※3</sup>				
I/O拡張カード・ポート	CIOv x1、CFFh x1		CIOv x1、CFFh x1 (Emulex バーチャル ファブリックアダプター 導入済み)		CIOv x1、CFFh x1	
ネットワーク・インターフェース	デュアル 全二重Ethernet 1000Base-T(Broadcom 5709S)					
システム管理機能	標準装備 (IMM(Integrated Management Module))					
環境対応	RoHS指令準拠、グリーン購入法対応					
エネルギー消費効率 <sup>※5</sup>	掲載対象外	掲載対象外	掲載対象外	掲載対象外	掲載対象外	
サポートOS <sup>※6</sup>	Microsoft® Windows Server® 2008 R2(Hyper-V2.0)、 Microsoft® Windows Server® 2008 (SP2)Datacenter (x64)(Hyper-V)、 Microsoft® Windows Server® 2008 (SP2)Enterprise (x64)(Hyper-V)、 Microsoft® Windows Server® 2008 (SP2)Standard (x64)(Hyper-V)、 Microsoft® Windows® Web Server 2008 (SP2)(x64)(Hyper-V)、 Red Hat Enterprise Linux 6 (64bit) <sup>※7</sup> 、 Red Hat Enterprise Linux 5 (with Xen含む)(64bit)(Update4以降) <sup>※7</sup> 、 SUSE LINUX Enterprise Server 11 for AMD & EM64T(with Xen含む) <sup>※7</sup> 、 SUSE LINUX Enterprise Server 10 for AMD & EM64T(with Xen含む)(SP3以降) <sup>※7</sup> 、 VMware ESX Server 4.1、VMware ESXi 4.1、VMware ESX Server 4.0(Update1以降)、VMware ESXi 4.0(Update1以降)、Solaris 10 <sup>※9</sup>					
付属品	ドキュメントCDパック、プロダクトDVD-ROM (OS同梱モデルのみ)					
サービス	スタートアップ 90 (ヘルプライン簡易版) <sup>※8</sup>					
保証	国内での修理	3年間部品/3年間オンサイト修理・保証サービス (24時間×週7日/CRU <sup>※10</sup> )				
	海外での修理	あり:修理依頼国での修理方法 (IWS/ハードウェア国際保証サービス)に準ずる				

※1 標準で装着されているメモリーを取り外し、8GBメモリーに付け替える必要があります。

CPUが2ソケットの場合、最大128GB (8GBx16)まで、1ソケットの場合、最大64GB (8GBx8)までをサポートします。

※2 ハードディスク容量に関しては、MBは百万バイトを表し、GBは10億バイトを表します。ユーザーがアクセスできる総容量は作業環境によって変化します。

※3 SSDを導入するためには、SSD拡張カード(46M6908)が必須です。SSD拡張カードには2台のSSDを接続可能です。

※4 最大は50GBのSSDを2台装着した場合。

※5 エネルギー消費効率とは、エネルギーの使用の合理化に関する法律(昭和54年法律第49号。以下「省エネルギー法」という。)で定める測定方法により測定された消費電力を省エネルギー法で

定める複合理論性能で除したものです。ただし複合理論性能が50,000MTOPS以上のものにつきましては、省エネルギー法対象外装置であり、エネルギー消費効率は参考値です。

※6 これらのOSはサポートOSであり、使用にあたっては別途購入の必要があります。最新のサポートOS状況および、制限事項につきましては下記URLのOSを検討する"をご参照ください。

<http://www.ibm.com/systems/jp/x/config>

※7 基本OS部分のみ。

※8 システム本体及びサービスを単体で提供することも可能です。詳しくは以下URLをご参照ください。 <http://www.ibm.com/services/jp/index.wss/offering/its/a1018906>

※9 1ノードのみのサポート。Solaris10 10/09以降サポート。関連パッチおよび追加サポート情報につきましては、以下URLをご参照ください。 <http://docs.sun.com/app/docs/doc/819-5455>

※10 CRUの詳細については、以下URLをご参照ください。[お客様による交換可能部品(CRU)送付・保証サービス <http://www.ibm.com/systems/jp/x/service/cru.shtml>]

# IBM BladeCenter HX5 (7872)



## System Guide

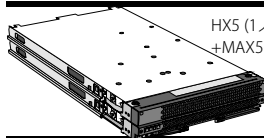

HX5 (1ノード)  
+MAX5



### BladeCenter HX5 Virtualization Optimized System Spec

モデル		BladeCenter HX5 仮想化推奨モデル		
		IBM USBメモリーキー for VMware ESXi 4.1 ハイパーバイザー初期導入済み		
P/N		7872-68J		
IBMダイレクト価格 (税別)		3,000,000円		
OSオプション		IBM System xでは、Windows/Red Hat Linux/VMwareのOS製品を提供しています。詳しくはIBM System x提供OS製品情報をご参照ください。		
Bladeベイ・スペース		2		
対応シャーシ		BladeCenter S/BladeCenter H/BladeCenter HT(AC電源のみ)		
プロセッサ	搭載CPU数	2 (最大2)		
	タイプ	インテル® Xeon® プロセッサ E6540		
	コア数(CPU単位)	6コア/12スレッド		
	3次キャッシュ(フルスピード)	18MB ECC		
	動作周波数	2GHz		
	QPI	6.4 GT/s		
	メモリ同期クロック	1066MHz		
チップセット	Intel 7500 (Chipkill機能付き)			
ファームウェア	UEFI準拠			
主記憶	HX5 + MAX5標準主記憶容量		160GB	
	HX5 + MAX5最大主記憶容量		320GB <sup>*1</sup>	
	HX5主記憶 (DDR3対応RDIMM)	標準容量	64GB ECC Chipkill	
		メモリ規格	PC3-10600 ECC DDR3-1333 VLP RDIMM	
		DIMM装着状況	16 x 4GB	
		DIMMソケット数(空き)	16(0)	
	MAX5主記憶 (DDR3対応RDIMM)	標準容量	96GB ECC Chipkill	
メモリ規格		PC3-10600 ECC DDR3-1333 VLP RDIMM		
DIMM装着状況		24 x 4GB		
DIMMソケット数(空き)		24(0)		
ビデオ・サブシステム	SVGA (Matrox G200eV)			
ビデオ・メモリー	8 MB			
ディスク・インターフェース	タイプ	SATA/SAS <sup>**3</sup>		
	内部ポート数	2		
補助記憶装置 (内蔵)	外部コネクタ	0		
	標準HDD容量	オープン		
	最大HDD容量 <sup>**2</sup>	100GB <sup>**4</sup> (SSD)		
	SSDベイ(空き)	2(2) <sup>**3</sup>		
I/O拡張カード・ポート	CIOv x1、CFFh x1 (Emulex バーチャルファブリックアダプター導入済み)			
ネットワーク・インターフェース	デュアル 全二重Ethernet 1000Base-T(Broadcom 5709S)			
システム管理機能	標準装備 (IMM(integrated Management Module))			
環境対応	RoHS指令準拠、グリーン購入法対応			
エネルギー消費効率 <sup>**5</sup>	掲載対象外			
サポートOS <sup>**6</sup>	Microsoft® Windows Server® 2008 R2(Hyper-V2.0)、 Microsoft® Windows Server® 2008 (SP2)Datacenter (x64)(Hyper-V)、 Microsoft® Windows Server® 2008 (SP2)Enterprise (x64)(Hyper-V)、 Microsoft® Windows Server® 2008 (SP2)Standard (x64)(Hyper-V)、 Microsoft® Windows® Web Server 2008 (SP2)(x64)(Hyper-V)、 Red Hat Enterprise Linux 6 (64bit) <sup>**7</sup> 、 Red Hat Enterprise Linux 5 (with Xen含む)(64bit)(Update4以降) <sup>**7</sup> 、 SUSE LINUX Enterprise Server 11 for AMD & EM64T(with Xen含む) <sup>**7</sup> 、 SUSE LINUX Enterprise Server 10 for AMD & EM64T(with Xen含む)(SP3以降) <sup>**7</sup> 、 VMware ESX Server 4.1、VMware ESXi 4.1、Solaris 10 <sup>**9</sup>			
付属品	ドキュメントCD/パック			
サービス	スタートアップ 90 (ヘルプライン簡易版) <sup>**8</sup>			
保証	国内での修理	3年間部品/3年間オンサイト修理・保証サービス (24時間×週7日/CRU <sup>**10</sup> )		
	海外での修理	あり:修理依頼国での修理方法 (IWS/ハードウェア国際保証サービス)に準ずる		

\*1 標準で装着されているメモリーを取り外し、8GBメモリーに付け替える必要があります。  
CPUが2ソケットの場合、最大128GB (8GBx16)まで、1ソケットの場合、最大64GB (8GBx8)までをサポートします。MAX5接続時は320GB(8GBx40)までをサポートします。  
\*2 ハードディスク容量に関しては、MBは百万バイトを表し、GBは10億バイトを表します。ユーザーがアクセスできる総容量は作業環境によって変化します。  
\*3 SSDを導入するためには、SSD拡張カード(46M6908)が必須です。SSD拡張カードには2台のSSDを接続可能です。  
\*4 最大は50GBのSSDを2台装着した場合。  
\*5 エネルギー消費効率とは、エネルギーの使用の合理化に関する法律(昭和54年法律第49号。以下「省エネルギー法」という。)で定める測定方法により測定された消費電力を省エネルギー法で定める複合理論性能で除したものです。ただし複合理論性能が50,000MTOPS以上のものにつきましては、省エネルギー法対象外装置であり、エネルギー消費効率は参考値です。  
\*6 これらのOSはサポートOSであり、使用にあたっては別途購入の必要があります。最新のサポートOS状況および、制限事項につきましては下記URLの"OSを検討する"をご参照ください。  
<http://www.ibm.com/systems/jp/x/config/>  
\*7 基本OS部分のみ。  
\*8 システム本体及びサービスを単体で提供することも可能です。詳しくは以下URLをご参照ください。 <http://www.ibm.com/services/jp/index.wss/offering/its/a1018906>  
\*9 1ノードのみのサポート。Solaris 10 10/09以降サポート。 関連パッチおよび追加サポート情報につきましては、以下URLをご参照ください。 <http://docs.sun.com/app/docs/doc/819-5455>  
\*10 CRUの詳細については、以下URLをご参照ください。 [お客様による交換可能部品(CRU)送付・保証サービス <http://www.ibm.com/systems/jp/x/service/cru.shtml>]



## 内部構成図

本書におけるイラストのサイズ、製品の取り付け位置等は実際の製品と異なる場合があります。

ハイパーバイザー用コネクタ  
7872-68Jには標準でIBM USBメモリーキー for VMware ESXi 4.1  
ハイパーバイザーが導入済みです。

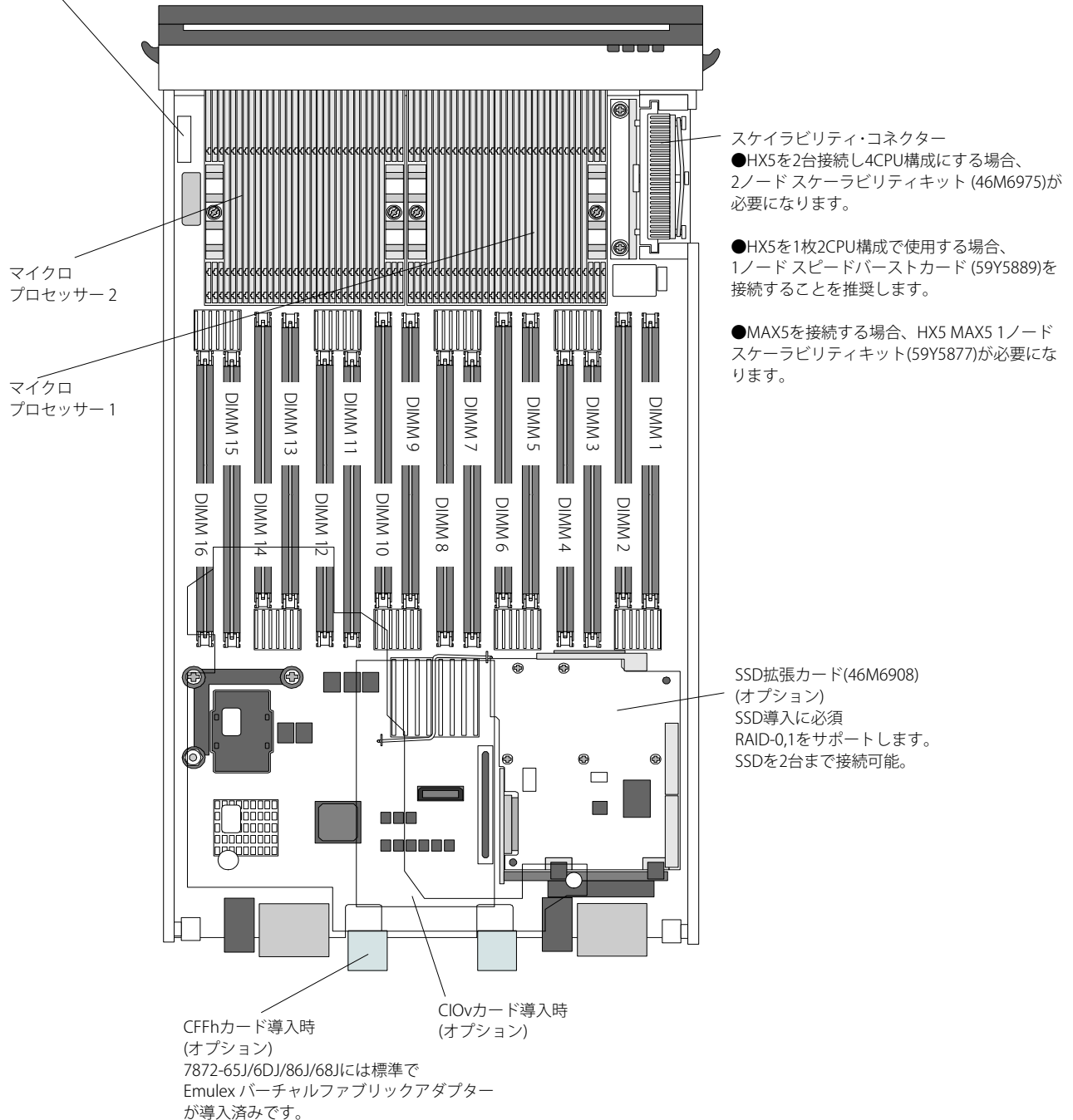

マザーボードが異なるBladeServer(例：マシンタイプ 7872と8028)を同じOSイメージでブートすることはできません。  
マザーボードが異なるBladeServerが混在したSAN Boot環境を構築する場合には、特に注意が必要になります。  
この制限は初期導入後に追加購入する場合にも考慮が必要となります。

(補足)

このマザーボードの相違に起因する考慮点は、BladeCenterに特有ではなく、IAコンピュータの基本的なアーキテクチャーに依るもので、サーバー一般に共通する考慮事項です。



## BladeCenter HX5 構成概要

## ■基本構成概要

	HX5 (2ソケット)	HX5 (4ソケット)	HX5(2ソケット)+MAX5
対応シャーシ	BladeCenter S/BladeCenter H/BladeCenter HT(AC電源のみ)		
Bladeベイ・スペース	1	2	2
最大搭載CPU数	2	4	2
DIMMソケット数	16	32	40
最大容量	128GB(16x8GB)	256GB(32x8GB)	320GB(40x8GB)
内蔵SSD枚数	2	4※	2
最大SSD容量	100GB(2x50GB)	200GB(4※x50GB)	100GB(2x50GB)
I/O拡張カード・ポート	CIOv x1、CFFh x1	CIOv x2、CFFh x2	CIOv x1、CFFh x1

※1アレイ2枚まで。4枚のSSDを同一アレイでは構成できません。

## ■2ソケット構成

59Y5889 14,000円  
IBM HX5 1ノードスピードバーストカード

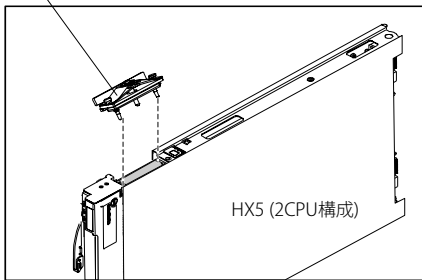

IBM HX5 1ノードスピードバーストカード(59Y5889)は2CPU構成時、CPU間のQPIリンクを強化し、スケーラビリティ・可用性を高めます。

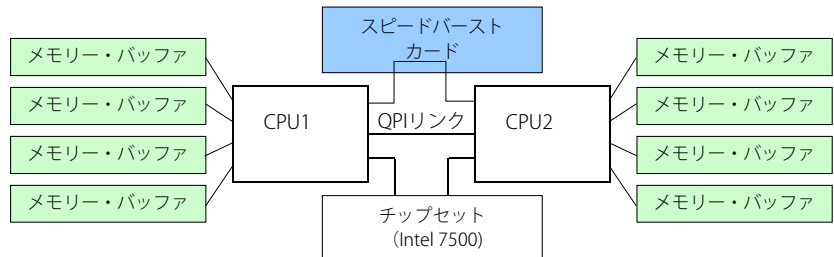

HX5 1ノードスピードバーストカード(59Y5889)について、2CPU構成時に導入可能です(必須ではありません)。

また、1CPU構成時は必要ありません。

2ノード構成時は、HX5 2ノードスケーラビリティキット(46M6975)。

MAX5接続時には、HX5 MAX5 1ノードスケーラビリティキット(59Y5877)をそれぞれ導入してください。

## ■4ソケット構成

46M6975 26,000円  
IBM HX5 2ノードスケーラビリティキット

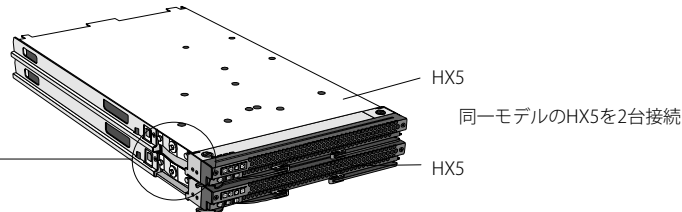

4ソケット構成にする場合、HX5を2台(同一モデル)および、IBM HX5 2ノードスケーラビリティキット(46M6975)が必要となります。

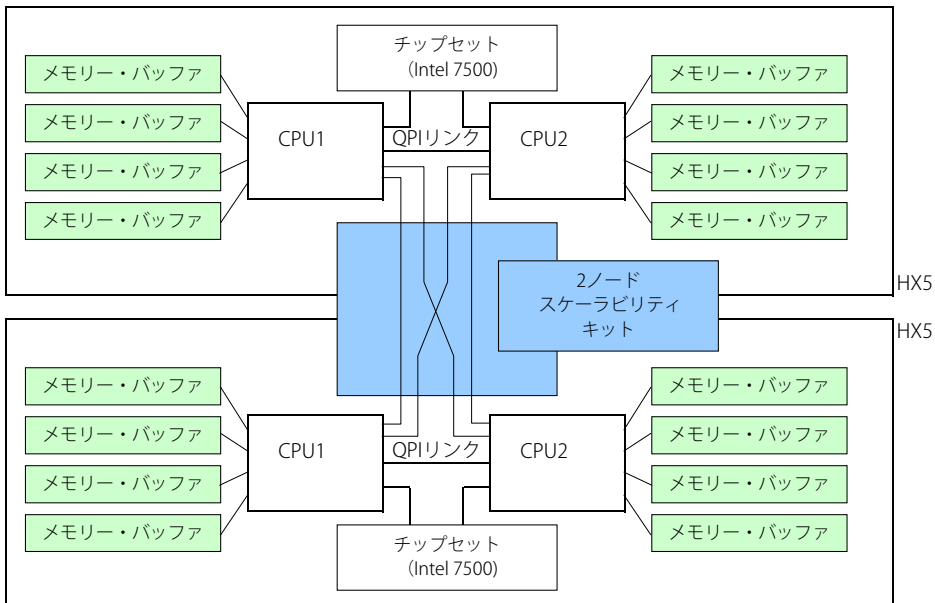

■HX5 + MAX5

46M6973 480,000円  
IBM HX5 MAX5 for IBM BladeCenter

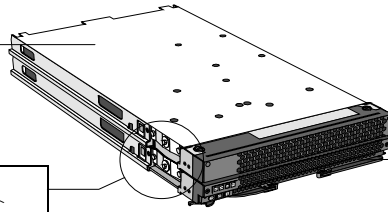

HX5

**必須** 59Y5877 20,000円  
IBM HX5 MAX5 1ノード スケーラビリティキット

HX5+MAX5構成にする場合、HX5を1台、HX5 MAX5 for IBM BladeCenter(46M6973)を1台、および、HX5 MAX5 1ノード スケーラビリティキット(59Y5877)1つが必要となります。

MAX5メモリー構成

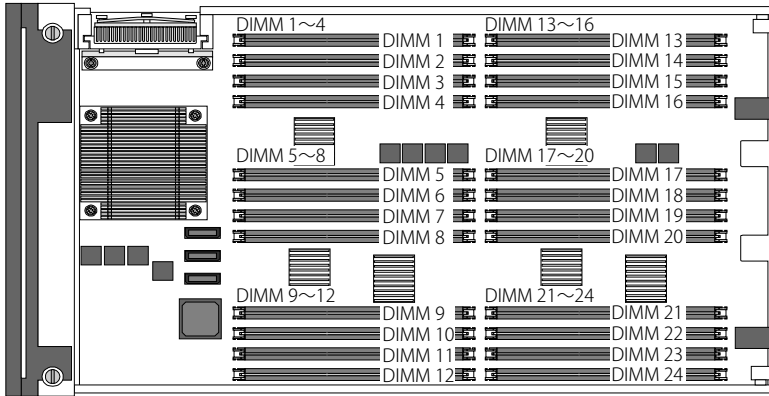

MAX5のメモリー容量については、最小メモリー容量 8GB(2x4GB)/最大メモリー容量 192GB(24x8GB)となります。  
MAX5に導入可能なメモリー・オプションにつきましては、HX5がサポートしているメモリー・オプションと同等です。  
(ただし、2GB RDIMMはサポートされません。)  
DIMMは、容量の大きいDIMMから順に導入してください。メモリー導入順に関しましては以下表をご参照ください。  
(8GBx2、4GBx2の場合、8GBx2を1番目のスロットに導入してください。)  
各メモリーのペアにつきまして、DIMMは同サイズ/同テクノロジーのものをご選択ください。  
各メモリーのグループにつきまして、同テクノロジーである必要がありますが、サイズが同じである必要はありません。

	ペア		ペア		
DIMM グループA	DIMM 1, DIMM 8	同サイズ/同タイプ	DIMM 2, DIMM 7	同サイズ/同タイプ	同テクノロジー
	DIMM 3, DIMM 6	同サイズ/同タイプ	DIMM 4, DIMM 5	同サイズ/同タイプ	
DIMM グループB	DIMM 13, DIMM 17	同サイズ/同タイプ	DIMM 14, DIMM 18	同サイズ/同タイプ	同テクノロジー
	DIMM 15, DIMM 19	同サイズ/同タイプ	DIMM 16, DIMM 20	同サイズ/同タイプ	
DIMM グループC	DIMM 9, DIMM 21	同サイズ/同タイプ	DIMM 10, DIMM 22	同サイズ/同タイプ	同テクノロジー
	DIMM 11, DIMM 23	同サイズ/同タイプ	DIMM 12, DIMM 24	同サイズ/同タイプ	

サポートされているメモリー・オプション

製品番号	サイズ	スピード	テクノロジー
44T1596	4GB	1333MHz	2Rx8 2Gbit
46C7499	8GB	1066MHz	4Rx8 2Gbit

メモリー導入順

●パフォーマンス構成

順序	DIMM 枚数	DIMM 1	DIMM 2	DIMM 3	DIMM 4	DIMM 5	DIMM 6	DIMM 7	DIMM 8	DIMM 9	DIMM 10	DIMM 11	DIMM 12	DIMM 13	DIMM 14	DIMM 15	DIMM 16	DIMM 17	DIMM 18	DIMM 19	DIMM 20	DIMM 21	DIMM 22	DIMM 23	DIMM 24	ペア
1番目	2	✓							✓																	DIMM 1, DIMM 8
2番目	4	✓	✓						✓										✓							DIMM 13, DIMM 17
3番目	6	✓	✓	✓					✓				✓	✓					✓						✓	DIMM 12, DIMM 24
4番目	8	✓	✓	✓	✓				✓				✓	✓	✓				✓						✓	DIMM 3, DIMM 6
5番目	10	✓	✓	✓	✓	✓			✓				✓	✓	✓				✓		✓				✓	DIMM 15, DIMM 19
6番目	12	✓	✓	✓	✓	✓	✓		✓				✓	✓	✓	✓			✓		✓				✓	DIMM 10, DIMM 22
7番目	14	✓	✓	✓	✓	✓	✓		✓				✓	✓	✓	✓			✓		✓				✓	DIMM 2, DIMM 7
8番目	16	✓	✓	✓	✓	✓	✓	✓	✓				✓	✓	✓	✓			✓		✓				✓	DIMM 14, DIMM 18
9番目	18	✓	✓	✓	✓	✓	✓	✓	✓	✓			✓	✓	✓	✓			✓		✓				✓	DIMM 11, DIMM 23
10番目	20	✓	✓	✓	✓	✓	✓	✓	✓	✓	✓		✓	✓	✓	✓			✓		✓				✓	DIMM 4, DIMM 5
11番目	22	✓	✓	✓	✓	✓	✓	✓	✓	✓	✓	✓	✓	✓	✓	✓	✓		✓		✓				✓	DIMM 16, DIMM 20
12番目	24	✓	✓	✓	✓	✓	✓	✓	✓	✓	✓	✓	✓	✓	✓	✓	✓	✓	✓	✓	✓	✓	✓	✓	✓	DIMM 9, DIMM 21

●省電力構成(8枚までのDIMMを使用時)

順序	DIMM 枚数	DIMM 1	DIMM 2	DIMM 3	DIMM 4	DIMM 5	DIMM 6	DIMM 7	DIMM 8	DIMM 9	DIMM 10	DIMM 11	DIMM 12	DIMM 13	DIMM 14	DIMM 15	DIMM 16	DIMM 17	DIMM 18	DIMM 19	DIMM 20	DIMM 21	DIMM 22	DIMM 23	DIMM 24	ペア
1番目	2	✓							✓																	DIMM 1, DIMM 8
2番目	4	✓	✓						✓										✓							DIMM 3, DIMM 6
3番目	6	✓	✓	✓					✓				✓	✓					✓							DIMM 2, DIMM 7
4番目	8	✓	✓	✓	✓				✓				✓	✓	✓				✓							DIMM 4, DIMM 5

●省電力構成①(16枚までのDIMMを使用時)

順序	DIMM枚数	DIMM1	DIMM2	DIMM3	DIMM4	DIMM5	DIMM6	DIMM7	DIMM8	DIMM9	DIMM10	DIMM11	DIMM12	DIMM13	DIMM14	DIMM15	DIMM16	DIMM17	DIMM18	DIMM19	DIMM20	DIMM21	DIMM22	DIMM23	DIMM24
1番目	2	✓							✓																
2番目	4	✓	✓						✓																✓
3番目	6	✓	✓	✓					✓																✓
4番目	8	✓	✓	✓	✓				✓																✓
5番目	10	✓	✓	✓	✓	✓			✓	✓															✓
6番目	12	✓	✓	✓	✓	✓	✓		✓	✓	✓														✓
7番目	14	✓	✓	✓	✓	✓	✓	✓	✓	✓	✓														✓
8番目	16	✓	✓	✓	✓	✓	✓	✓	✓	✓	✓	✓	✓												✓

ペア
DIMM 1、DIMM 8
DIMM 12、DIMM 24
DIMM 3、DIMM 6
DIMM 10、DIMM 22
DIMM 2、DIMM 7
DIMM 11、DIMM 23
DIMM 4、DIMM 5
DIMM 9、DIMM 21

●省電力構成②(16枚までのDIMMを使用時)

順序	DIMM枚数	DIMM1	DIMM2	DIMM3	DIMM4	DIMM5	DIMM6	DIMM7	DIMM8	DIMM9	DIMM10	DIMM11	DIMM12	DIMM13	DIMM14	DIMM15	DIMM16	DIMM17	DIMM18	DIMM19	DIMM20	DIMM21	DIMM22	DIMM23	DIMM24
1番目	2	✓							✓																
2番目	4	✓	✓						✓					✓				✓							
3番目	6	✓	✓	✓					✓					✓				✓							
4番目	8	✓	✓	✓	✓				✓					✓				✓		✓					
5番目	10	✓	✓	✓	✓	✓			✓	✓				✓				✓		✓					
6番目	12	✓	✓	✓	✓	✓	✓		✓	✓	✓			✓	✓			✓		✓					
7番目	14	✓	✓	✓	✓	✓	✓	✓	✓	✓	✓			✓	✓	✓		✓	✓	✓					
8番目	16	✓	✓	✓	✓	✓	✓	✓	✓	✓	✓	✓	✓	✓	✓	✓	✓	✓	✓	✓	✓				

ペア
DIMM 1、DIMM 8
DIMM 13、DIMM 17
DIMM 3、DIMM 6
DIMM 15、DIMM 19
DIMM 2、DIMM 7
DIMM 14、DIMM 18
DIMM 4、DIMM 5
DIMM 16、DIMM 20

■BladeCenter HX5対応シャーシ

Bladeサーバー	BladeCenter H				
	8852-4XJ/4YJ/4SJ				8852-4TJ
	2900W電源モジュール		2980W電源モジュール		2980W電源モジュール
	標準冷却装置	拡張冷却モジュール (68Y6650)	標準冷却装置	拡張冷却モジュール (68Y6650)	標準拡張冷却モジュール
HX5 (1ノード) (TDP95W&105WCPU搭載モデル)	14 <sup>*1</sup> 枚 (空き:0)	14 <sup>*1</sup> 枚 (空き:0)	14枚 (空き:0)	14枚 (空き:0)	14枚 (空き:0)
HX5 (2ノード) (TDP95W&105WCPU搭載モデル)	7 <sup>*1</sup> 組 (空き:0)	7 <sup>*1</sup> 組 (空き:0)	7組 (空き:0)	7組 (空き:0)	7組 (空き:0)
HX5 (1ノード) (TDP130WCPU搭載モデル)	導入不可	10 <sup>*1</sup> 枚 (空き:4)	導入不可	12枚 (空き:2)	12枚 (空き:2)
HX5 (2ノード) (TDP130WCPU搭載モデル)	導入不可	5 <sup>*1</sup> 組 (空き:4)	導入不可	6組 (空き:2)	6組 (空き:2)
HX5 + MAX5 (TDP95W&105WCPU搭載モデル)	7 <sup>*1</sup> 組 (空き:0)	7 <sup>*1</sup> 組 (空き:0)	7組 (空き:0)	7組 (空き:0)	7組 (空き:0)
HX5 + MAX5 (TDP130WCPU搭載モデル)	6 <sup>*1</sup> 組 (空き:2)	6 <sup>*1</sup> 組 (空き:2)	7組 (空き:0)	7組 (空き:0)	7組 (空き:0)

注：AMMIにてスロットリングを有効にする必要があります。

※1 最大枚数の場合、電源障害発生時に電力不足によりBladeサーバーがシャットダウンする可能性がありますので、最大枚数を導入する場合は2980Wでご使用ください。

Bladeサーバー	BladeCenter S	BladeCenter HT (AC電源のみ)
HX5 (1ノード) (TDP95W&105WCPU搭載モデル)	5枚 (空き:1)	10枚 (空き:2)
HX5 (2ノード) (TDP95W&105WCPU搭載モデル)	2組 (空き:2)	5組 (空き:2)
HX5 (1ノード) (TDP130WCPU搭載モデル)	4枚 (空き:2)	8枚 (空き:4)
HX5 (2ノード) (TDP130WCPU搭載モデル)	2組 (空き:2)	4組 (空き:4)
HX5 + MAX5 (1ノード) (TDP95W&105WCPU搭載モデル)	2組 (空き:2)	5組 (空き:2)
HX5 + MAX5 (1ノード) (TDP130WCPU搭載モデル)	2組 (空き:2)	5組 (空き:2)

BladeCenter HX5対応シャーシについて、BladeCenter E、BladeCenter Tはサポートされません。



### ServerGuide ご利用に関しまして

システム装置にServerGuideのCD-ROMは同梱されません。

ServerGuideご利用の際は、以下URLより最新の『IBM ServerGuide Setup and Installation CD』のCDイメージ(iso File)をダウンロードしていただき、CD-ROMメディアを作成してご使用ください。(DVDメディア不可)  
URL:<http://www-947.ibm.com/systems/support/supportsite.wss/docdisplay?Indocid=SERV-GUIDE&brandind=5000008>

#### ●Windows Server 2008 R2 同梱モデルについて

同梱されているソフトウェアにつきましては、ソフトウェア製品の梱包および内容物に関し、市販されているものと異なる場合があります。またそれらのソフトウェアの部分解約(返金処理)はできません。なお、当ソフトウェアは同梱モデルですので導入作業が必要です。

##### ■導入に関する注意点

本バンドルソフトウェアは、お買い上げになられた製品にのみ、導入可能となっております。同梱されるOSの導入には別途、DVDドライブが必要となります。

#### ●Windows Server 2008 R2 Standard バンドルモデル

##### ■同梱ソフトウェアについて

プロダクトDVD-ROM…1枚：Windows Server 2008 R2 Standard (64bit)

##### ■同梱されるライセンス

Windows Server 2008 R2 Standard

1 Server ライセンス(1-4 Processor)

5 クライアントライセンス

#### ●Windows Server 2008 R2 Enterprise バンドルモデル

##### ■同梱ソフトウェアについて

プロダクトDVD-ROM…1枚：Windows Server 2008 R2 Enterprise (64bit)

##### ■同梱されるライセンス

Windows Server 2008 R2 Enterprise

1 Server ライセンス(1-8 Processor)

10 クライアントライセンス

#### ●Windows Server 2008 R2 Datacenter バンドルモデル

##### ■同梱ソフトウェアについて

プロダクトDVD-ROM…1枚：Windows Server 2008 R2 Datacenter (64bit)

##### ■同梱されるライセンス

Windows Server 2008 R2 Datacenter

1 Server ライセンス(2 Processor)

5 ユーザークライアントライセンス

添付されるソフトウェア(ServerGuide/IBM Systems Director)およびWindows Server 2008のサポート状況に関しましては、以下のURLをご参照ください。  
Windows Server 2008 R2に関するFAQ

<http://www.ibm.com/jp/domino04/pc/support/Sylphd07.nsf/jtechinfo/SYJ0-00FA14A>

#### ■ServicePac for Windows

対象製品について、電話とeメールによる以下の支援サービスを提供します。

##### ■障害に対する問題の切り分けに対する支援

##### ■使用方法に関する技術上の疑問点に対する支援

##### ■使用方法に関する技術上の疑問点、および障害に関する問い合わせについて、サービスの過程でIBMが必要と判断した場合に他社への取次ぎ支援

		標準時間帯		拡張時間帯	
		1年	3年	1年	3年
ServicePac for Windows ミッドレンジ (Standard/Enterprise/EBS/SBS等)	1年	84Y1549	80,000円	84Y1559	120,000円
	3年	84Y1554	220,800円	84Y1564	331,200円
ServicePac for Windows ミッドレンジ+ ミドルウェア(SQL等)	1年	84Y1550	160,000円	84Y1560	240,000円
	3年	84Y1555	441,600円	84Y1565	662,400円
ServicePac for Windows Datacenter+ ミドルウェア(SQL等)	1年	84Y1551	570,000円	84Y1561	855,000円
	3年	84Y1556	1,573,200円	84Y1566	2,359,800円

## ●VMware ESXi ハイパーバイザーについて

番号	品名	IBMダイレクト価格(税別)
41Y8287	IBM USBメモリーキー for VMware ESXi 4.1 ハイパーバイザー	6,000円

ESXiのサポート・サービスはServicePac for VMware vSphere Standardにて提供されます。

ServicePac for VMware vSphere Standard	標準時間帯		拡張時間帯		
	1年	84Y1570	17,000円	84Y1588	25,500円
	3年	84Y1579	46,900円	84Y1597	70,400円

ServicePac for VMwareでは、障害に対する問題の切り分けに対する支援および、使用方法に関する技術上の疑問点に対する支援が提供されます。導入方法に関する技術上の問題点に関する支援が必要な場合は、別途ServicePac for System x -SWをご契約ください。

本製品はVMware ESXi 4.1がインストールされたUSBフラッシュ・メモリーをシステム装置に組み込むことにより、USBフラッシュ・メモリーからVMware Hypervisorを起動させることができます。本製品は単体では販売できません。必ずシステム製品と一緒に販売してください。

### ■組み込みソフトウェアについて

VMware ESXi 4.1 Embedded版

### ■同梱されるライセンス

1 Server ライセンス(1-4 ソケット)

### ■導入に関する注意点

- この製品は、ソフトウェア保守サービスが必須です。ServicePac for VMware、サポート・ライン for VMware サービス、またはサポート・ラインサービスのいずれかをご選択のうえ、必ずご購入下さい。保守サービスをご購入しない場合には、VMware に関するトラブル等のサポートを受けられなくなるので十分注意願います。
- MAX5接続時について以下ヒント集をご用意しておりますので、ご参照ください。  
MAX5接続時のIBM USBメモリーキー for VMware ESXi 4.1 ハイパーバイザー(41Y8287)設定変更ガイド：  
<http://www.ibm.com/jp/domino04/pc/support/Sylphd07.nsf/techinfo/SYJ0-0274F89>

番号	品名	IBMダイレクト価格(税別)
41Y8278	IBM USBメモリーキー for VMware ESXi 4 ハイパーバイザー	6,000円



MAX5はサポートされません。

ESXiのサポート・サービスはServicePac for VMware vSphere Standardにて提供されます。

ServicePac for VMware vSphere Standard	標準時間帯		拡張時間帯		
	1年	84Y1570	17,000円	84Y1588	25,500円
	3年	84Y1579	46,900円	84Y1597	70,400円

ServicePac for VMwareでは、障害に対する問題の切り分けに対する支援および、使用方法に関する技術上の疑問点に対する支援が提供されます。導入方法に関する技術上の問題点に関する支援が必要な場合は、別途ServicePac for System x -SWをご契約ください。

本製品はVMware ESXi 4がインストールされたUSBフラッシュ・メモリーをシステム装置に組み込むことにより、USBフラッシュ・メモリーからVMware Hypervisorを起動させることができます。本製品は単体では販売できません。必ずシステム製品と一緒に販売してください。

### ■組み込みソフトウェアについて

VMware ESXi 4 Embedded版

### ■同梱されるライセンス

1 Server ライセンス(1-4 ソケット)

### ■導入に関する注意点

この製品は、ソフトウェア保守サービスが必須です。ServicePac for VMware、サポート・ライン for VMware サービス、またはサポート・ラインサービスのいずれかをご選択のうえ、必ずご購入下さい。保守サービスをご購入しない場合には、VMware に関するトラブル等のサポートを受けられなくなるので十分注意願います。

## ■ESXi 4.0/4.1からvSphere 4.1へのアップグレードについて

vSphere 4.1にアップグレードをご検討の場合、利用する機能に応じて下記のライセンスおよびサブスクリプションの購入をご購入ください。

[4817VA5]VMware vSphere4.1 Std 1プロセッサライセンス	サブスクリプション-[4817SA5]1年[4817TA5]3年[4817UA5]5年
[4817VA6]VMware vSphere4.1 Adv 1プロセッサライセンス	サブスクリプション-[4817SA6]1年[4817TA6]3年[4817UA6]5年
[4817VA7]VMware vSphere4.1 EntPlus 1プロセッサライセンス	サブスクリプション-[4817SA7]1年[4817TA7]3年[4817UA7]5年

## ●VMwareについて

- マルチプロセッサ構成で導入する場合、各プロセッサに接続されるDIMMは、同容量/同枚数にすることを推奨します。詳しくは以下の技術文書をご参照ください。

VMware ESXではCPUごとのメインメモリーを均等に配置することが望ましい - IBM BladeCenter および System x  
<http://www-06.ibm.com/jp/domino04/pc/support/Sylphd07.nsf/techinfo/SYJ0-01C2946>

- VMware 4.0について、熱設計電力 130W プロセッサ搭載モデルおよびMAXはサポートされません。詳しくは以下のRetain Tipsをご参照ください。

VMware 4.0 does not boot after updating to UEFI 1.25 - IBM Bladecenter HX5 (Type 7872)  
<http://www-947.ibm.com/support/entry/portal/docdisplay?lnodoc=MIGR-5086355&brandind=5000020>



## BladeCenter HX5

## ■HX5 + MAX5

モデル	OS	IBMダイレクト価格(税別)	主な標準スペック	対応シャーシ
7872-63J		2,080,000円	Xeon E6540 (2GHz/18MB L3/1066MHz/6コア/105W)x2、16GBメモリー、標準SSDなし。MAX5標準装備。	BC S/H/ HT(AC電源のみ) 
7872-6DJ		2,168,000円	Xeon E6540 (2GHz/18MB L3/1066MHz/6コア/105W)x2、16GBメモリー、標準SSDなし。Emulex バーチャルファブリックアダプター、MAX5標準装備。	BC S/H/ HT(AC電源のみ) 
7872-83J		2,500,000円	Xeon X6550 (2GHz/18MB L3/1066MHz/8コア/130W)x2、16GBメモリー、標準SSDなし。MAX5標準装備。	BC S/H/ HT(AC電源のみ) 
7872-84J		3,300,000円	Xeon X7560 (2.26GHz/24MB L3/1066MHz/8コア/130W)x2、16GBメモリー、標準SSDなし。MAX5標準装備。	BC S/H/ HT(AC電源のみ) 

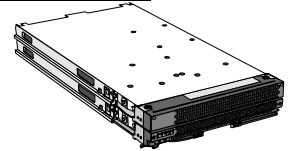

## ■HX5

モデル	OS	IBMダイレクト価格(税別)	主な標準スペック	対応シャーシ
7872-PBB		1,620,000円	Xeon X7560 (2.26GHz/24MB L3/1066MHz/8コア/130W)x1、8GBメモリー、標準SSDなし。シングル・ブレード。	BC S/H/ HT(AC電源のみ)

●CPUアップグレード・オプション	
	46M6960 1,120,000円 インテル Xeon プロセッサ X7560(2.26GHz) 8C 130W

## ●スケイラビリティ・オプション

## ■シングル・ブレード1ノード・2CPU構成

<b>推奨</b>	59Y5889 14,000円 IBM HX5 1ノード スピードバーストカード
-----------	---

## ■ダブル・ブレード2ノード・4CPU構成[同一モデルを2台接続]

<b>必須</b>	46M6975 26,000円 IBM HX5 2ノード スケイラビリティキット
	同一モデルのHX5を2台接続

## ■ダブル・ブレード MAX5を接続する場合

<b>必須</b>	59Y5877 20,000円 IBM HX5 MAX5 1ノード スケイラビリティキット
	46M6973 480,000円 IBM HX5 MAX5 for IBM BladeCenter

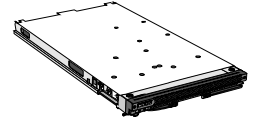
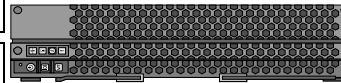
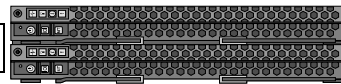
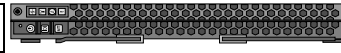

7872-86J		1,700,000円	Xeon X7560 (2.26GHz/24MB L3/1066MHz/8コア/130W)x1、8GBメモリー、標準SSDなし。Emulex バーチャルファブリックアダプター標準装備。シングル・ブレード。	BC S/H/ HT(AC電源のみ)
----------	--	------------	--	-----------------------

●CPUアップグレード・オプション	
	46M6960 1,120,000円 インテル Xeon プロセッサ X7560(2.26GHz) 8C 130W

## ●スケイラビリティ・オプション

## ■シングル・ブレード1ノード・2CPU構成

<b>推奨</b>	59Y5889 14,000円 IBM HX5 1ノード スピードバーストカード
-----------	---

## ■ダブル・ブレード2ノード・4CPU構成[同一モデルを2台接続]

<b>必須</b>	46M6975 26,000円 IBM HX5 2ノード スケイラビリティキット
	同一モデルのHX5を2台接続

## ■ダブル・ブレード MAX5を接続する場合

<b>必須</b>	59Y5877 20,000円 IBM HX5 MAX5 1ノード スケイラビリティキット
	46M6973 480,000円 IBM HX5 MAX5 for IBM BladeCenter

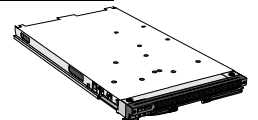
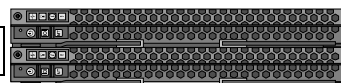



## BladeCenter HX5

## ■HX5

モデル	OS	IBMダイレクト価格(税別)	主な標準スペック	対応シャーシ
7872-42J		736,000円	Xeon E7520 (1.86GHz/18MB L3/800MHz/4C/95W)x1、8GBメモリー、標準SSDなし。シングル・ブレード。 Windows Server 2008 R2 Standard 同梱(PAQのみ)。 Windows Server 2008 R2 Enterprise 同梱(PAHのみ)。 Windows Server 2008 R2 Datacenter 同梱(PAEのみ)。	BC S/H/ HT(AC電源のみ)
7872-PAQ	W2K8 R2 Std.	826,000円		
7872-PAH	W2K8 R2 EP.	1,022,000円		
7872-PAE	W2K8 R2 DC.	1,278,000円		

<b>CPU</b>	●CPUアップグレード・オプション	46M6863 260,000円	<b>Quad Core</b>
		インテル Xeon プロセッサ E7520 4コア 95W (1.86GHz)	

## ●スケイラビリティ・オプション

## ■シングル・ブレード1ノード・2CPU構成

<b>推奨</b>	59Y5889 14,000円	IBM HX5 1ノードスピードバーストカード
-----------	-----------------	-------------------------

## ■ダブル・ブレード2ノード・4CPU構成[同一モデルを2台接続]

<b>必須</b>	46M6975 26,000円	IBM HX5 2ノードスケイラビリティキット
-----------	-----------------	-------------------------

7872-42J 同一モデルのHX5を2台接続

## ■ダブル・ブレードMAX5を接続する場合

<b>必須</b>	59Y5877 20,000円	IBM HX5 MAX5 1ノードスケイラビリティキット
-----------	-----------------	------------------------------

46M6973 480,000円	IBM HX5 MAX5 for IBM BladeCenter
------------------	----------------------------------

7872-61J		900,000円	Xeon E7530 (1.86GHz/12MB L3/977MHz/6C/105W)x1、8GBメモリー、標準SSDなし。シングル・ブレード。 Windows Server 2008 R2 Standard 同梱(PAUのみ)。 Windows Server 2008 R2 Enterprise 同梱(PAFのみ)。 Windows Server 2008 R2 Datacenter 同梱(PALのみ)。	BC S/H/ HT(AC電源のみ)
7872-PAU	W2K8 R2 Std.	990,000円		
7872-PAF	W2K8 R2 EP.	1,186,000円		
7872-PAL	W2K8 R2 DC.	1,442,000円		

<b>CPU</b>	●CPUアップグレード・オプション	59Y5899 420,000円	<b>6 Core</b>
		インテル Xeon プロセッサ E7530 6コア 105W (1.86GHz)	

## ●スケイラビリティ・オプション

## ■シングル・ブレード1ノード・2CPU構成

<b>推奨</b>	59Y5889 14,000円	IBM HX5 1ノードスピードバーストカード
-----------	-----------------	-------------------------

## ■ダブル・ブレード2ノード・4CPU構成[同一モデルを2台接続]

<b>必須</b>	46M6975 26,000円	IBM HX5 2ノードスケイラビリティキット
-----------	-----------------	-------------------------

7872-61J 同一モデルのHX5を2台接続

## ■ダブル・ブレードMAX5を接続する場合

<b>必須</b>	59Y5877 20,000円	IBM HX5 MAX5 1ノードスケイラビリティキット
-----------	-----------------	------------------------------

46M6973 480,000円	IBM HX5 MAX5 for IBM BladeCenter
------------------	----------------------------------

7872-64J		1,080,000円	Xeon E7540 (2GHz/18MB L3/1066MHz/6C/105W)x1、8GBメモリー、標準SSDなし。シングル・ブレード。 Windows Server 2008 R2 Standard 同梱(PASのみ)。 Windows Server 2008 R2 Enterprise 同梱(PAJのみ)。 Windows Server 2008 R2 Datacenter 同梱(PAMのみ)。	BC S/H/ HT(AC電源のみ)
7872-PAS	W2K8 R2 Std.	1,170,000円		
7872-PAJ	W2K8 R2 EP.	1,366,000円		
7872-PAM	W2K8 R2 DC.	1,622,000円		

<b>CPU</b>	●CPUアップグレード・オプション	59Y5859 600,000円	<b>6 Core</b>
		インテル Xeon プロセッサ E7540 6コア 105W (2.00GHz)	

## ●スケイラビリティ・オプション

## ■シングル・ブレード1ノード・2CPU構成

<b>推奨</b>	59Y5889 14,000円	IBM HX5 1ノードスピードバーストカード
-----------	-----------------	-------------------------

## ■ダブル・ブレード2ノード・4CPU構成[同一モデルを2台接続]

<b>必須</b>	46M6975 26,000円	IBM HX5 2ノードスケイラビリティキット
-----------	-----------------	-------------------------

7872-64J 同一モデルのHX5を2台接続

## ■ダブル・ブレードMAX5を接続する場合

<b>必須</b>	59Y5877 20,000円	IBM HX5 MAX5 1ノードスケイラビリティキット
-----------	-----------------	------------------------------

46M6973 480,000円	IBM HX5 MAX5 for IBM BladeCenter
------------------	----------------------------------



## BladeCenter HX5

## ■HX5

モデル	OS	IBMダイレクト価格(税別)	主な標準スペック	対応シャーシ
7872-65J		1,150,000円	Xeon E7540 (2GHz/18MB L3/1066MHz/6C/105W)x1、8GBメモリー、標準SSDなし。シングル・ブレード。Emulex バーチャルファブリックアダプター標準装備。Windows Server 2008 R2 Standard 同梱(PATのみ)。Windows Server 2008 R2 Enterprise 同梱(PAPのみ)。Windows Server 2008 R2 Datacenter 同梱(PAGのみ)。	BC S/H/ HT(AC電源のみ)
7872-PAT	W2K8 R2 Std.	1,240,000円		
7872-PAP	W2K8 R2 EP.	1,436,000円		
7872-PAG	W2K8 R2 DC.	1,692,000円		

<b>CPU</b>	●CPUアップグレード・オプション		<b>6Core</b>
	59Y5859 600,000円	インテル Xeon プロセッサー E7540 6コア 105W (2.00GHz)	
<b>推奨</b>	●スケイラビリティ・オプション		
	■シングル・ブレード 1ノード・2CPU構成		
<b>必須</b>	■ダブル・ブレード 2ノード・4CPU構成[同一モデルを2台接続]		
	46M6975 26,000円	IBM HX5 2ノード スケーラビリティキット	
<b>必須</b>	■ダブル・ブレード MAX5を接続する場合		
	59Y5877 20,000円	IBM HX5 MAX5 1ノード スケーラビリティキット	
	46M6973 480,000円	IBM HX5 MAX5 for IBM BladeCenter	

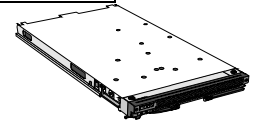

7872-82J		1,440,000円	Xeon L7555 (1.86GHz/24MB L3/977MHz/8C/105W)x1、8GBメモリー、標準SSDなし。シングル・ブレード。Windows Server 2008 R2 Standard 同梱(PARのみ)。Windows Server 2008 R2 Enterprise 同梱(PANのみ)。Windows Server 2008 R2 Datacenter 同梱(PAKのみ)。	BC S/H/ HT(AC電源のみ)
7872-PAR	W2K8 R2 Std.	1,530,000円		
7872-PAN	W2K8 R2 EP.	1,726,000円		
7872-PAK	W2K8 R2 DC.	1,982,000円		

<b>CPU</b>	●CPUアップグレード・オプション		<b>8Core</b>
	46M6873 940,000円	インテル Xeon プロセッサー L7555 8コア 95W (1.86GHz)	
<b>推奨</b>	●スケイラビリティ・オプション		
	■シングル・ブレード 1ノード・2CPU構成		
<b>必須</b>	■ダブル・ブレード 2ノード・4CPU構成[同一モデルを2台接続]		
	46M6975 26,000円	IBM HX5 2ノード スケーラビリティキット	
<b>必須</b>	■ダブル・ブレード MAX5を接続する場合		
	59Y5877 20,000円	IBM HX5 MAX5 1ノード スケーラビリティキット	
	46M6973 480,000円	IBM HX5 MAX5 for IBM BladeCenter	

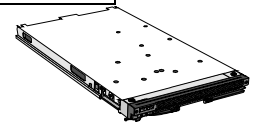

## ■HX5仮想化推奨モデル

モデル	OS	IBMダイレクト価格(税別)	主な標準スペック	対応シャーシ
7872-68J	VMware ESXi 4.1	3,000,000円	Xeon E6540 (2GHz/18MB L3/1066MHz/6コア/105W)x2、160GBメモリー、標準SSDなし。Emulex バーチャルファブリックアダプター、MAX5標準装備。IBM USBメモリーキー for VMware ESXi 4.1ハイパーバイザー初期導入済み	BC S/H/ HT(AC電源のみ)

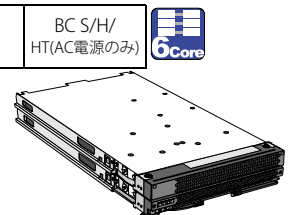



## メモリー・オプション

Chipkill対応

44T1486	15,000円	1333MHz
2GB(1X2GB) デュアルランク PC3-10600 ECC DDR3-1333 VLP LP RDIMM		
44T1596	30,000円	1333MHz
4GB(1X4GB) デュアルランク 1.5V PC3-10600 ECC DDR3-1333 VLP RDIMM		
46C7499	160,000円	1066MHz
8GB(1X8GB) クアッドランク 1.5V PC3-8500 ECC DDR3-1066 VLP RDIMM		

MAX5ではサポートされません。  
このオプションはDIMM 1枚のセットです。低電圧メモリー。

このオプションはDIMM 1枚のセットです。

このオプションはDIMM 1枚のセットです。

59Y5877	20,000円
IBM HX5 MAX5 1ノード スケーラビリティキット	

46M6973	480,000円
IBM HX5 MAX5 for IBM BladeCenter	
MAX5を接続することによって、DIMMスロット数24、 最大192GBメモリーを追加することが可能です。	

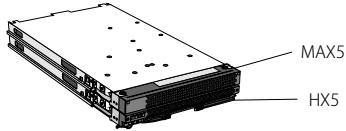

●MAX5の構成につきましては、BladeCenter HX5 構成概要をご参照ください。

## ■HX5標準搭載メモリーについて

7872-42J/PAQ/PAH/PAE/61J/PAU/PAF/PAL/64J/PAS/PAJ/PAM/65J/PAT/PAP/PAG/82J/PAR/PAN/PAK/PBB/86J 標準搭載メモリー
2x 4GB(1X4GB) デュアルランク 1.5V PC3-10600 ECC DDR3-1333 VLP RDIMM (44T1596)相当
7872-63J/6DJ/83J/84J 標準搭載メモリー
4x 4GB(1X4GB) デュアルランク 1.5V PC3-10600 ECC DDR3-1333 VLP RDIMM (44T1596)相当
7872-68J 標準搭載メモリー
40x 4GB(1X4GB) デュアルランク 1.5V PC3-10600 ECC DDR3-1333 VLP RDIMM (44T1596)相当

HX5にメモリーを導入する場合、各ベアに異なるサイズのDIMMも装着可能ですが、同スピードのDIMMを装着してください。  
1CPU構成の場合、DIMM 1~8に、2CPU構成の場合、DIMM 1~16に装着可能です。

HX5のメモリー・コントローラーは全てのサポートされるメモリー・オプションでChipkillとなります。

メモリー・スピードは、プロセッサのメモリー同期クロックに依存します。

メモリー・ソケット数: 16

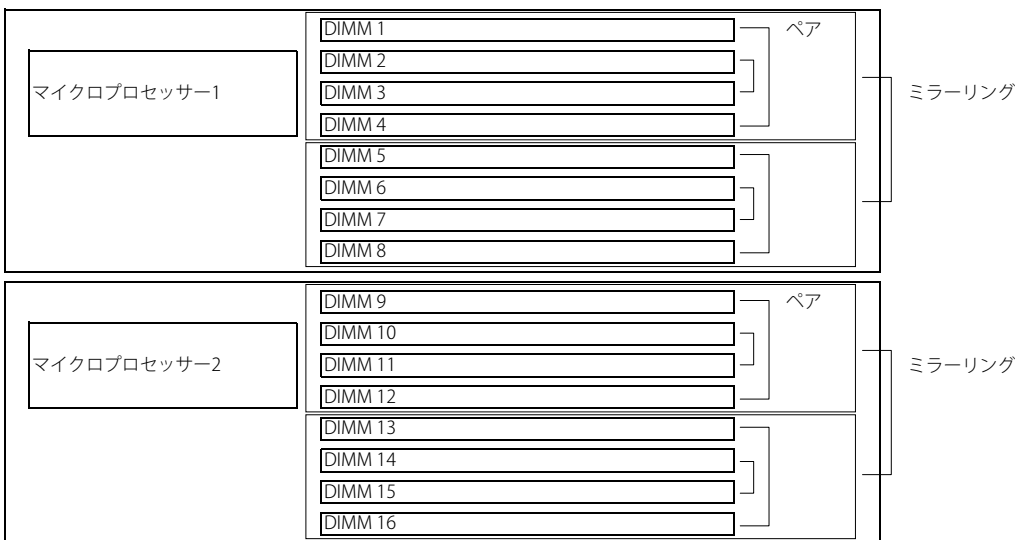

## ●メモリー構成ガイド

## ■ 独立Channel モード

1CPU時最大64GB/2CPU時最大128GBまで導入可能。ペアに異なるサイズのDIMMも装着可能ですが、同スピードのDIMMを装着してください。

1CPU構成時

DIMM枚数	DIMMソケット構成															
	1	2	3	4	5	6	7	8	9	10	11	12	13	14	15	16
2 DIMM	○			○												
4 DIMM	○			○	○			○								
6 DIMM	○	○	○	○	○			○								
8 DIMM	○	○	○	○	○	○	○	○								

2CPU構成時

DIMM枚数	DIMMソケット構成															
	1	2	3	4	5	6	7	8	9	10	11	12	13	14	15	16
4 DIMM	○			○				○				○				
6 DIMM	○			○	○			○	○			○				
8 DIMM	○			○	○			○	○			○	○			○
10 DIMM	○	○	○	○	○			○	○			○	○			○
12 DIMM	○	○	○	○	○			○	○	○	○	○	○			○
14 DIMM	○	○	○	○	○	○	○	○	○	○	○	○	○			○
16 DIMM	○	○	○	○	○	○	○	○	○	○	○	○	○	○	○	○

スケイラブル構成(2ノード・4CPU構成)にする場合、メモリー構成は、各HX5とも同様に構成してください。

## ■ メモリー・ミラーリングモード

対応するDIMMスロットには、同サイズ/同タイプのDIMMを導入する必要があります。

メモリー・ミラーリング構成にすると、使用可能なDIMM容量は実際のDIMM搭載容量の半分になります。

1CPU構成時

有効DIMM	ミラーリング対象DIMM
DIMM 1、DIMM 2、DIMM 3、DIMM 4	DIMM 5、DIMM 6、DIMM 7、DIMM 8

2CPU構成時

有効DIMM	ミラーリング対象DIMM
DIMM 1、DIMM 2、DIMM 3、DIMM 4	DIMM 5、DIMM 6、DIMM 7、DIMM 8
DIMM 9、DIMM 10、DIMM 11、DIMM 12	DIMM 13、DIMM 14、DIMM 15、DIMM 16

## ■ メモリー・スペアリングモード

障害が発生したDIMMの内容をスペアDIMMに転送します。メモリー・スペアリングを使用可能にするには、各プロセッサごとに取り付けられているDIMMが同一でなければなりません。

1CPU構成時

有効DIMM	スペアDIMM
DIMM 1、DIMM 4	DIMM 2、DIMM 3
DIMM 5、DIMM 8	DIMM 6、DIMM 7

2CPU構成時

有効DIMM	スペアDIMM
DIMM 1、DIMM 4	DIMM 2、DIMM 3
DIMM 5、DIMM 8	DIMM 6、DIMM 7
DIMM 9、DIMM 12	DIMM 10、DIMM 11
DIMM 13、DIMM 16	DIMM 14、DIMM 15



## I/O拡張カード・オプション

## I/O拡張スロット

CIOv …1(空き:1)

CFFh …1(空き:1)

7872-65J/6DJ/86JはCFFhスロットに標準でEmulex パーチャルファブリックアダプターが導入済みです。

フォーム・ファクター  
CIOv…Combination I/O for vertical  
CFFh…Combination Form Factor for horizontal



## ●SAS接続カード

番号	品名	IBMダイレクト価格(税別)	フォーム・ファクター
43W4068	SAS 接続カード(CIOv)	12,000円	CIOv
	SSD拡張カード for BladeCenter HX5(46M6908)上のSASコントローラから、SASスイッチ・モジュールへの接続を提供します。2ポート(3Gbps)をサポート。RAID機能は46M6908より提供されます。接続にはSSD拡張カード for BladeCenter HX5(46M6908)が導入済みの必要があります。		

必須

SSD拡張カード for  
BladeCenter HX5  
(46M6908)必須



## ●ファイバー・チャンネル・カード

番号	品名	IBMダイレクト価格(税別)	フォーム・ファクター
46M6065	Qlogic 4Gb ファイバー・チャンネル拡張カード(CIOv)	82,000円	CIOv
	最大4Gbの転送速度をサポート。QMI2572相当。		
44X1945	Qlogic 8Gb ファイバーチャンネル拡張カード(CIOv)	108,000円	CIOv
	最大8Gbの転送速度をサポート。QMI2582相当。 Brocade 10ポート 4Gb SM(32R1813)/Brocade 20ポート 4Gb SM(32R1812)との接続はサポートされません。		
46M6140	Emulex 8Gb ファイバーチャンネル拡張カード(CIOv)	108,000円	CIOv
	最大8Gbの転送速度をサポート。LPe1205相当。		



## ●FCoE対応カード

番号	品名	IBMダイレクト価格(税別)	フォーム・ファクター
42C1830	Qlogic 2ポート コンバインド ネットワークアダプター(CFFh)	160,000円	CFFh
	10Gbコンバインド エンハンスド イーサネット(CEE)、コンバインド エンハンスド イーサネット(CEE)上でのファイバーチャンネル、FCoEプロトコル処理のためのフルハードウェア・オフロード、IPv4とIPv6をサポート。		



## ●マルチ 拡張カード

MSIMのベイ7/9にはEthernetスイッチを、ベイ8/10にはファイバー・チャンネル・スイッチを導入してください。

番号	品名	IBMダイレクト価格(税別)	フォーム・ファクター
44X1940	Qlogic イーサネット&8Gb ファイバーチャンネル拡張カード(CFFh)	130,000円	CFFh
	2個の8Gb FCポート(QLogic 2532) および 2個の1Gb Ethernet ポート(Broadcom 5709)を装備 BladeCenter H/HTIにのみ導入可能です。このカードを導入したまま、BladeCenter S/E/TIに導入した場合、故障の原因となりますので絶対に導入しないでください。QMI3572相当。		



## ●Ethernet 拡張カード

システム装置・オンボードNIC

HS22… デュアル 全二重Ethernet 1000Base-T (Broadcom 5709S)

番号	品名	IBMダイレクト価格(税別)	フォーム・ファクター
44W4475	イーサネット拡張カード(CIOv)	26,000円	CIOv
	2個の1Gbイーサネット・ポート、最大2Gbの転送速度をサポート。Broadcom 5709S相当。		
44W4479	2/4イーサネット拡張カード(CFFh)	38,000円	CFFh
	4個の1Gb Ethernet ポート(Broadcom 5709)を装備。 シャーシにBladeCenter S(BC S)を選択した場合、ベイ2に接続されます(2ポートのみ)。 BC Hを選択した場合、ハイスピード・スイッチもしくは、MSIMIに導入されるEthernetスイッチに接続されます。		



## ●ハイ・スピード Ethernet 拡張カード

番号	品名	IBMダイレクト価格(税別)	フォーム・ファクター
42C1810	インテル 10Gb 2ポート イーサネット拡張カード(CFFh)	90,000円	CFFh
	Intel 82599 ASIC。pNICモードでは2ポート全二重 10Gb Ethernetで動作します。iSCSI Bladeブート(ソフトウェア iSCSI イニシエーター)をサポートします。VLAN タギング/ジャンプフレーム/フェールオーバーをサポートします。BladeCenter H/HTIにのみ導入可能です。		
46M6168	Broadcom 10Gb GEN2 2ポート イーサネット拡張カード(CFFh)	90,000円	CFFh
46M6164	Broadcom 10Gb GEN2 4ポート イーサネット拡張カード(CFFh)	124,000円	CFFh
	2つの10Gb ポート(46M6168)および4つの10Gb ポート(46M6164)を提供します。Broadcom 57711ベース。 BladeCenter H/HTIにのみ導入可能です。このカードを導入したまま、BladeCenter S/E/TIに導入した場合、故障の原因となりますので絶対に導入しないでください。		
49Y4235	Emulex パーチャルファブリックアダプター(CFFh)	88,000円	CFFh
	最大8個の仮想NICをサポートするデュアルポートの10Gb Ethernet拡張カード(PCI Express(2.0) x8)。1Gbおよび10Gb環境に接続可能(自動ネゴシエーション)。仮想NICは100Mbps単位で割り当て可能。FCoEとiSCSIプロトコルをサポート予定(Firmware Update)。BladeCenter H/HTIにのみ導入可能です。		

※ 7872-65J/6DJ/86Jは標準でEmulex パーチャルファブリックアダプターが導入済みです。



## ●InfiniBand HCA (ホストチャンネル・アダプター)カード

番号	品名	IBMダイレクト価格(税別)	フォーム・ファクター
46M6001	2ポート 40Gb InfiniBand 拡張カード(CFFh)	174,000円	CFFh
	BladeCenter Hiに導入されたVoltaire 40Gb InfiniBand スイッチ・モジュール(46M6005)への接続。BladeCenter Hiにのみ導入可能です。このカードを導入したまま、BladeCenter S/E/TIに導入した場合、故障の原因となりますので絶対に導入しないでください。		



## ハードディスク・ドライブ

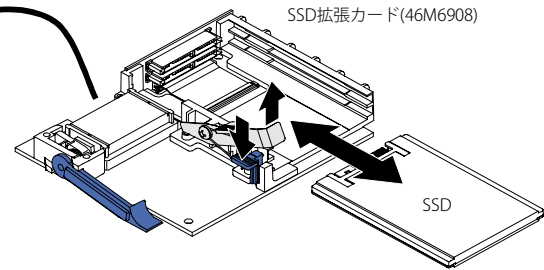
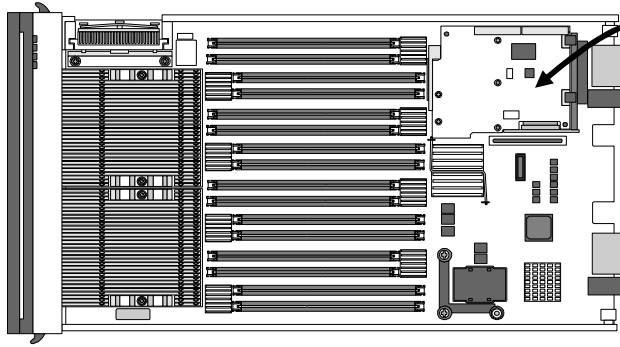

SSDを導入するためには、SSD拡張カード(46M6908)が必須です。  
SSD拡張カードには2台のSSDを接続可能です。  
46M6908にはSSDは含まれません。

番号	品名	IBMダイレクト価格(税別)
46M6908	SSD拡張カード for BladeCenter HX5	36,000円
	SSDを2枚まで接続可能。RAID 0,1をサポート	

必須

●Solid State Driveオプション

43W7734 150,000円  
50GB SATA 1.8型 NHS SSD



●HX5 7872-xxxモデルにてサポートされるI/O拡張カードの組み合わせ

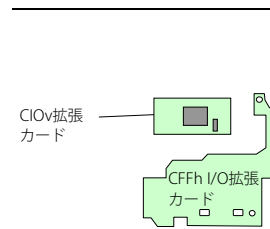
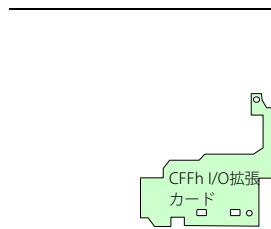
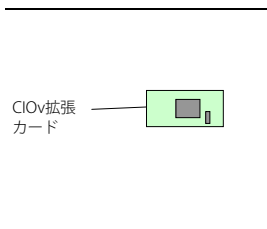

●ハードウェア障害検知項目

	PFA ※1								
	温度	電圧	HDD	メモリー	CPU	メモリー	CPU	VRM	HDD
LightPath 点灯	○	○	×	○	○	○	○	○	×
管理モジュールイベントログへの書き込み	○	○	×	○	○	○	○	○	×
管理モジュールからのE-mail送信	○	○	×	○	○	○	○	○	×
管理モジュールからのSNMPトラップ送信	○	○	×	○	○	○	○	○	×
管理モジュールからIBM Directorサーバーへのアラート通知※2	○	○	×	○	○	○	○	○	×
IBM Director エージェントによる検知※2	○	○	×	○	○	○	○	○	×

※1 PFA (Predictive Failure Analysis)障害予知機能:  
色々な状況を監視し、総合的に判断し、24時間から48時間以内に障害が発生する可能性が高いことを事前に通知するものです。

※2 IBM Systems Director 6.2以降よりサポート。

Directorをご利用になる場合は、「ServicePac for System x-SW」をご契約ください。詳細は巻末の[保守サービス・ページ]をご参照ください。



## I/O拡張カード/スイッチ・モジュール 構成表

## BladeCenter HX5

■詳しくはInteroperability Guide - IBM BladeCenter (US)(PDF)をご参照ください。

<http://www.ibm.com/systems/support/supportsite.wss/docdisplay?brandind=5000008&indocid=MIGR-5073016>

P/N	Ethernet スイッチ・モジュール	1Gb Ethernet										10Gb Ethernet				
		BladeCenter S	BladeCenter H	BladeCenter HT	39Y9314	44R5913	44W4475	44W4479	44X1940	42C1830	49Y4235	44W4465	44W4466	46M6164	46M6168	42C1810
32R1859	BNT Layer 2-7 GbE スイッチ・モジュール	※2,3	✓	✓	-	-	✓	※1,2,3	-	-	-	-	-	-	-	-
32R1860	BNT Layer 2-3 カップーGbE スイッチ・モジュール	※2	✓	✓	✓※1	✓※1	✓	※1,2	✓※1	-	-	-	-	-	-	-
32R1861	BNT Layer 2-3 ファイバーGbE スイッチ・モジュール	※2	✓	✓	✓※1	-	✓	※1,2	✓※1	-	-	-	-	-	-	-
32R1888	Cisco ファイバー GbE スイッチモジュール	-	✓	✓	✓※1	-	✓	※1,2	✓※1	-	-	-	-	-	-	-
32R1892	BladeCenter Cisco GbE スイッチ・モジュール	-	✓	✓	✓※1	✓※1	✓	※1,2	✓※1	-	-	-	-	-	-	-
39Y9324	Server Connectivity Module	※2	✓	✓	✓※1	-	✓	※1,2	✓※1	-	-	-	-	-	-	-
41Y8522	Cisco Catalyst スイッチモジュール 3110X	-	✓	✓	✓※1	-	✓	※1,2	✓※1	-	-	-	-	-	-	-
41Y8523	Cisco Catalyst スイッチモジュール 3110G	-	✓	✓	✓※1	-	✓	※1,2	✓※1	-	-	-	-	-	-	-
43W4395	Cisco Catalyst スイッチモジュール 3012	※2	✓	✓	✓※1	-	✓	※1,2	✓※1	-	-	-	-	-	-	-
44W4483	インテリジェント カップー パススルーモジュール	※2	✓	✓	-	-	✓	※1,2	✓※1	-	-	-	-	-	-	-
44W4404	BNT 1/10 Gb Uplink イーサネットスイッチ・モジュール	※2	✓	✓	✓※1	-	✓	※1,2	✓※1	-	-	-	-	-	-	-
32R1783	BNT 10Gb Uplink イーサネットスイッチ・モジュール	※2	✓	✓	✓※1	-	✓	※1,2	✓※1	-	-	-	-	-	-	-
39Y9267	BNT 10Gb イーサネット・スイッチ・モジュール	-	✓	-	-	-	-	-	-	✓※5	✓	✓	✓	✓	✓	
46C7191	BNT 10ポート 10Gb イーサネットスイッチモジュール	-	✓	✓	-	-	✓	-	✓	✓※4	✓	✓	✓	✓	✓	
46M6181	10Gb イーサネットパススルーモジュール	-	✓	✓	-	-	-	-	✓	✓※5	-	-	✓	✓	✓	
46M6071	Cisco Nexus 4001I スイッチモジュール	-	✓	✓	-	-	✓	-	✓	✓※5	✓	✓	✓	✓	✓	
69Y1909	Brocade コンバージド 10GbE スイッチモジュール	-	✓	✓	-	-	-	-	✓	-	-	-	-	-	-	

※1 2/4イーサネット拡張カード(CFFh) (44W4479)の場合、MSIMのベイ 7,9,8,10に導入された、Ethernetスイッチに接続されます。Qlogic Etherner&4Gb FC拡張カード(CFFh) (39Y9306)/Qlogic Etherner&8Gb FC拡張カード(CFFh) (44X1940)の場合、MSIMのベイ 7,9に導入された、Ethernetスイッチに接続されます。

※2 BladeCenter Sのモジュール・ベイ 2にEthernetスイッチを導入する場合、Bladeサーバーには2/4イーサネット拡張カード(CFFh) (44W4479)が必要となります。

※3 BNT Layer 2-7 GbE スイッチ・モジュール(32R1859)と2/4イーサネット拡張カード(CFFh) (44W4479)の接続はBladeCenter Sのみのサポートとなります。

※4 仮想NICをサポートします。

※5 物理NICのみのサポートとなります。

P/N	InfiniBand	BladeCenter S			BladeCenter H			BladeCenter HT		
		39Y9314	44R5913	46M6001	39Y9314	44R5913	46M6001	39Y9314	44R5913	46M6001
32R1756	Cisco 4X InfiniBand スイッチ・モジュール	-	✓	-	-	-	-	-	-	-
43W4419	4X InfiniBand パススルーモジュール	-	✓	-	-	-	-	-	-	-
46M6005	Voltaire 40Gb InfiniBand スイッチ・モジュール	-	✓	-	-	-	-	-	-	✓



## I/O拡張カード/スイッチ・モジュール 構成表

## BladeCenter HX5

■詳しくはInteroperability Guide - IBM BladeCenter (US)(PDF)をご参照ください。

<http://www.ibm.com/systems/support/supportsite.wss/docdisplay?brandind=5000008&indocid=MIGR-5073016>

P/N	ファイバー・チャンネル・スイッチ・モジュール	BladeCenter S			BladeCenter H			BladeCenter HT			4Gb FC			8Gb FC			
		✓	✓	✓	✓	✓	✓	✓	✓	✓	✓	✓	✓	✓	✓	✓	
32R1812	Brocade 20ポート 4Gb スイッチ・モジュール	-	✓	✓	✓	✓	✓	✓	✓	✓	✓	✓	✓	✓	✓	✓	✓
32R1813	Brocade 10ポート 4Gb スイッチ・モジュール	✓	✓	✓	✓	✓	✓	✓	✓	✓	✓	✓	✓	✓	✓	✓	✓
39Y9280	Cisco 4Gb 20ポート ファイバーチャンネル・スイッチ・モジュール	-	✓	✓	✓	✓	✓	✓	✓	✓	✓	✓	✓	✓	✓	✓	✓
39Y9284	Cisco 4Gb 10ポート ファイバーチャンネル・スイッチ・モジュール	✓	✓	✓	✓	✓	✓	✓	✓	✓	✓	✓	✓	✓	✓	✓	✓
43W6723	QLogic 4Gb インテリジェント パススルー モジュール	✓	✓	✓	✓	✓	✓	✓	✓	✓	✓	✓	✓	✓	✓	✓	✓
43W6724	QLogic 10ポート 4Gb SAN スイッチ モジュール	✓	✓	✓	✓	✓	✓	✓	✓	✓	✓	✓	✓	✓	✓	✓	✓
43W6725	QLogic 20ポート 4Gb SAN スイッチ モジュール	-	✓	✓	✓	✓	✓	✓	✓	✓	✓	✓	✓	✓	✓	✓	✓
44X1905	Qlogic 20ポート 8Gb SAN スイッチモジュール	✓	✓	✓	✓	✓	✓	✓	✓	✓	✓	✓	✓	✓	✓	✓	✓
44X1907	Qlogic 8Gb インテリジェント パススルー モジュール	✓	✓	✓	✓	✓	✓	✓	✓	✓	✓	✓	✓	✓	✓	✓	✓
42C1828	Brocade エンタープライズ 20ポート 8Gb SAN スイッチモジュール	-	✓	✓	✓	✓	✓	✓	✓	✓	✓	✓	✓	✓	✓	✓	✓
44X1920	Brocade 20ポート 8Gb SAN スイッチモジュール	-	✓	✓	✓	✓	✓	✓	✓	✓	✓	✓	✓	✓	✓	✓	✓
44X1921	Brocade 10ポート 8Gb SAN スイッチモジュール	-	✓	✓	✓	✓	✓	✓	✓	✓	✓	✓	✓	✓	✓	✓	✓
46M6172	Qlogic パーチャルファブリック拡張モジュール	-	✓	-	-	-	-	-	-	-	-	-	-	-	-	-	✓※3

※2 Qlogic Ethernet&4Gb FC拡張カード(CFFh) (39Y9306)/Qlogic Ethernet&8Gb FC拡張カード(CFFh) (44X1940)の場合、MSIMのベイ 8,10に導入された、ファイバー・チャンネル・スイッチに接続されます。

※3 接続にはBNT 10ポート 10Gb イーサネットスイッチモジュール (46C7191)が必要となります。

P/N	SAS スイッチ・モジュール	BladeCenter S			BladeCenter H			BladeCenter HT		
		✓	✓	✓	✓	✓	✓	✓	✓	✓
39Y9195	SAS 接続モジュール	✓	✓	✓	-	-	-	-	-	✓
43W3584	IBM BladeCenter S SAS RAIDコントローラー	✓	-	-	-	-	-	-	-	✓



## 保守サービス

## IBM BladeCenter HX5 (7872) 3年間部品/3年間オンサイト修理・保証サービス (24時間×週7日/CRU※) スタートアップ90付き

※ CRUの詳細については、以下URLをご参照ください。[お客様による交換可能部品(CRU)送付・保証サービス <http://www.ibm.com/systems/jp/x/service/cru.shtml>]

導入支援/ソフトウェア・サポート

ハードウェア・サポート

## ●ServicePac ワランティ&amp;メンテナンス・オプション

IBM製品をご購入のお客さまに、保証/保守サービスのサービス・レベルとサービス期間をアップグレードするものです。通常の保守サービスの料金に比べ割安な料金でアップグレードすることができます。

ServicePac商品内容

サービス提供方法 ①②③より選択	①Non_CRUオンサイト保守サービス
	Non_CRUは、CRUの障害であってもIBMの技術員がお客様の機器設置先へ伺い修理する保守サービスです。
	②non_CRU対応オンサイト・スーパー・サービス
	障害箇所がお客様責任でインストール、適用して頂くことになっているIBM提供の機械コード(マイクロコード、BIOS、デバイスドライバ)をお客様に代わって技術員がインストール適用します。また障害箇所がCRU製品である場合でも、技術員が機械設置場所に訪問して新しいCRU部品に交換します。機械コード予防保守又はお客様要望による機械コード(マイクロコード、BIOS、デバイスドライバ)更新はこのサービスをお買い上げのお客様に限って別途特別料金で提供いたします。
	③non_CRU対応オンサイト・スーパー・サービス・プラス
	non_CRU対応オンサイト・スーパー・サービスの内容に、ファームウェア更新(予防保守)が追加されます。今までもお客様の責任で実施していただいていたIBM提供のファームウェア(マイクロコード、BIOS、デバイス・ドライバなどの機械プログラム)適用を、障害時以外にIBM技術員が作業を実施します。
HDDお渡しサービス	機械の故障修理により取り外された部品 (IBM所有) を技術員が持ち帰らずにお客様所有物としてお渡しいたします。
サービス期間	機器の保証期間開始から 3年間/4年間/5年間 より選択
サービス時間帯	1. 12×6...月曜日～土曜日 08:00 - 20:00 (12時間×週6日) 2. 24×7...月曜日～日曜日 00:00 - 24:00 (24時間×週7日) より選択

## ServicePacご購入についての注意点

- ServicePacは標準保証期間中に限り購入可能で、サービス内容の3年間、4年間、5年間は保証期間を含めての期間となります。
- ServicePac製品番号の料金はサービス提供期間中の保守サービスに対する一括払料金です。(1年分の料金ではありません)
- ServicePacの販売対象となる機器は追加・削除されていきます。ServicePacをご購入の際は、以下のURLのServicePac対象機器検索にて最新情報をご確認ください。検索結果ページに表示される「登録可能期限」以降に保証が開始される機器、または対象でない機器はサービスの登録ができません。

IBM ServicePac : [http://www.ibm.com/jp/services/its/support/svcpack\\_new.html](http://www.ibm.com/jp/services/its/support/svcpack_new.html)

①non_CRU対応保守サービス				①non_CRU対応保守サービス+HDDお渡しサービス			
80Y8071	47,600円 (税別)	登録期限	2014/12/01	80Y8080	83,600円 (税別)	登録期限	2014/12/01
3年間 オンサイト修理/24x7 Non_CRU				3年間 オンサイト修理/24x7 Non_CRU + HDDお渡し			
80Y8072	127,000円 (税別)	登録期限	2013/12/01	80Y8081	175,000円 (税別)	登録期限	2013/12/01
4年間 オンサイト修理/24x7 Non_CRU				4年間 オンサイト修理/24x7 Non_CRU + HDDお渡し			
80Y8073	206,400円 (税別)	登録期限	2012/12/01	80Y8082	266,400円 (税別)	登録期限	2012/12/01
5年間 オンサイト修理/24x7 Non_CRU				5年間 オンサイト修理/24x7 Non_CRU + HDDお渡し			
②non_CRU対応オンサイト・スーパー・サービス				②non_CRU対応オンサイト・スーパー・サービス+HDDお渡しサービス			
80Y8074	72,900円 (税別)	登録期限	2014/12/01	80Y8083	108,900円 (税別)	登録期限	2014/12/01
3年間 オンサイトスーパー/24x7 Non_CRU+FW				3年間 オンサイトスーパー/24x7 Non_CRU+FW+HDDお渡し			
80Y8075	162,000円 (税別)	登録期限	2013/12/01	80Y8084	210,000円 (税別)	登録期限	2013/12/01
4年間 オンサイトスーパー/24x7 Non_CRU+FW				4年間 オンサイトスーパー/24x7 Non_CRU+FW+HDDお渡し			
80Y8076	251,100円 (税別)	登録期限	2012/12/01	80Y8085	311,100円 (税別)	登録期限	2012/12/01
5年間 オンサイトスーパー/24x7 Non_CRU+FW				5年間 オンサイトスーパー/24x7 Non_CRU+FW+HDDお渡し			
③non_CRU対応オンサイト・スーパー・サービス・プラス				③non_CRU対応オンサイト・スーパー・サービス・プラス+HDDお渡しサービス			
80Y8077	96,900円 (税別)	登録期限	2014/12/01	80Y8086	132,900円 (税別)	登録期限	2014/12/01
3年間 オンサイトスーパープラス/24x7 Non_CRU+FW+PM				3年間 オンサイトスーパープラス/24x7 Non_CRU+FW+PM+HDDお渡し			
80Y8078	194,000円 (税別)	登録期限	2013/12/01	80Y8087	242,000円 (税別)	登録期限	2013/12/01
4年間 オンサイトスーパープラス/24x7 Non_CRU+FW+PM				4年間 オンサイトスーパープラス/24x7 Non_CRU+FW+PM+HDDお渡し			
80Y8079	291,100円 (税別)	登録期限	2012/12/01	80Y8088	351,100円 (税別)	登録期限	2012/12/01
5年間 オンサイトスーパープラス/24x7 Non_CRU+FW+PM				5年間 オンサイトスーパープラス/24x7 Non_CRU+FW+PM+HDDお渡し			

## ●年間保守契約 (IBM契約書が必要です。)

サービス内容	月～日[08:00～20:00](6x12)	月～日[08:00～20:00](7x12)	月～日[08:00～02:00](7x18)	月～日[08:00～08:00](7x24)
4年目以降(年額)	64,800円 (税別)/年	68,040円 (税別)/年	74,520円 (税別)/年	81,000円 (税別)/年

## ●スタートアップ90(システム装置に標準添付)

サービス登録日(機械据付完了日)から3ヵ月間、導入時に発生する対象プログラムのお問い合わせ対応、および問題切り分けの支援を行います。サービス期間終了後の期間延長もしくは拡張契約をご希望の場合、は、ServicePac for System x-SWをご購入ください。

- 導入方法に関する技術的なお問い合わせ、および問題切り分けの支援。
- 構成方法に関する技術的なお問い合わせ、および問題切り分けの支援。
- 同梱されている技術資料の疑問点に対する支援。
- 製品の製造元、Microsoft社、およびLinuxディストリビューター各社が公開している情報に基づいた範囲での問題を切り分けの支援、および、IBMが対象プログラム製品の不具合による障害と判断し、且つ修正プログラムが提供されている場合の当該プログラムの入手の支援。

サービス提供時間 月曜日～金曜日 09:00～18:00 (祝日、12月30日～1月3日を除く)。

## ●ServicePac for System x - SW (ソフトウェア)

System xの導入、設置作業に対して、技術支援が必要であり、障害発生時の問題切り分けについての支援を、インシデント・フリー制でご提供いたします。Systems Directorなどの対象製品/ソフトウェアに対して、電話またはeメールにより提供します。

サービス	期間	標準時間帯		拡張時間帯	
		製品番号	料金(税別)	製品番号	料金(税別)
ServicePac for System x ミッドレンジ (2CPUソケット)	1年	84Y1537	43,000円	84Y1543	64,500円
	3年	84Y1540	118,700円	84Y1546	178,000円

標準時間帯 … 祝日を除く月曜日から金曜日の午前9時から午後5時まで

拡張時間帯 … 月曜日から土曜日の午前9時から午後9時まで、および日曜日の午前9時から午後5時まで

本サービス登録時にスタートアップ90に加入している場合、サービス期間にはスタートアップ90のサービス期間が加算されます。

詳しくは以下URLをご参照ください。 <http://www.ibm.com/services/jp/index.wss/offering/its/b1333897>

## 2ノード構成の場合のServicePac契約につきまして

シリアル・ナンバー(S/N)単位のご契約となりますので、2ノード構成の場合、それぞれのS/Nを登録していただく必要があります。[同一サービスを2つご契約ください]



# OS別オプション IBM動作検証済み一覧

以下表は、システム装置がサポートしているOSについて、ServerProvenに掲載されている各オプション製品のTest Informationをまとめたものです。  
<http://www.ibm.com/servers/eserver/serverproven/compat/us/>  
 フォームウェア/デバイスドライバにつきましては、技術情報のWebサイトをご参照ください。  
[http://www.ibm.com/jp/servers/eserver/xseries/tech/firmdriver/list\\_bc.shtml](http://www.ibm.com/jp/servers/eserver/xseries/tech/firmdriver/list_bc.shtml)

OS	P/N	オプション製品													
		SAS接続カード(CIOV)	44X1945 Qlogic 4Gbファイバーチャネル拡張カード(CIOV)	44X1945 Qlogic 8Gbファイバーチャネル拡張カード(CIOV)	46M6140 Emulex 8Gbファイバーチャネル拡張カード(CIOV)	42C1830 Qlogic 2ポートコンバーシブルネットワークアダプター(CFFh)	44X1940 Qlogicイーサネット88Gbファイバーチャネル拡張カード(CFFh)	44W4475 イーサネット拡張カード(CIOV)	44W4479 2/4イーサネット拡張カード(CFFh)	49Y4235 Emulexパッチャルアプリケーションアダプター(CFFh)	42C1810 インテル 10Gb 2ポートイーサネット拡張カード(CFFh)	46M6168 Broadcom 10Gb GEN2 2ポートイーサネット拡張カード(CFFh)	46M6164 Broadcom 10Gb GEN2 4ポートイーサネット拡張カード(CFFh)	46M6001 2ポート 40Gb InfiniBand 拡張カード(CFFh)	3573-xxx TS3100/TS3200
<b>1ノード構成</b>															
Microsoft Windows Server 2008 R2		✓	✓	✓	✓	✓	✓	✓	✓	✓	✓	✓	✓	✓	✓
Microsoft Windows Server 2008, Datacenter x64 Edition		✓	✓	✓	✓	✓	✓	✓	✓	✓	✓	✓	✓	✓	✓
Microsoft Windows Server 2008, Enterprise x64 Edition		✓	✓	✓	✓	✓	✓	✓	✓	✓	✓	✓	✓	✓	✓
Microsoft Windows Server 2008, Standard x64 Edition		✓	✓	✓	✓	✓	✓	✓	✓	✓	✓	✓	✓	✓	✓
Microsoft Windows Server 2008, Web x64 Edition		✓	✓	✓	✓	✓	✓	✓	✓	✓	✓	✓	✓	✓	✓
Microsoft Windows Server 2008 HPC Edition		✓	✓	✓	✓	✓	✓	✓	✓	✓	✓	✓	✓	✓	✓
Red Hat Enterprise Linux 6 Server x64 Edition		✓	✓	✓	✓	✓	✓	✓	✓	✓	✓	✓	✓	✓	✓
Red Hat Enterprise Linux 5 Server x64 Edition		✓	✓	✓	✓	✓	✓	✓	✓	✓	✓	✓	✓	✓	✓
Red Hat Enterprise Linux 5 Server with Xen x64 Edition		✓	✓	✓	✓	✓	✓	✓	✓	✓	✓	✓	✓	✓	✓
SUSE LINUX Enterprise Server 11 for AMD64/EM64T		✓	✓	✓	✓	✓	✓	✓	✓	✓	✓	✓	✓	✓	✓
SUSE LINUX Enterprise Server 11 with Xen for AMD64/EM64T		✓	✓	✓	✓	✓	✓	✓	✓	✓	✓	✓	✓	✓	✓
SUSE LINUX Enterprise Server 10 for AMD64/EM64T		✓	✓	✓	✓	✓	✓	✓	✓	✓	✓	✓	✓	✓	✓
SUSE LINUX Enterprise Server 10 with Xen for AMD64/EM64T		✓	✓	✓	✓	✓	✓	✓	✓	✓	✓	✓	✓	✓	✓
VMware ESX 4.1		✓	✓	✓	✓	✓	✓	✓	✓	✓	✓	✓	✓	✓	✓
VMware ESXi 4.1		✓	✓	✓	✓	✓	✓	✓	✓	✓	✓	✓	✓	✓	✓
VMware ESX 4.0		✓	✓	✓	✓	✓	✓	✓	✓	✓	✓	✓	✓	✓	✓
VMware ESXi 4.0		✓	✓	✓	✓	✓	✓	✓	✓	✓	✓	✓	✓	✓	✓
Solaris 10 Operating System		✓	✓	✓	✓	✓	✓	✓	✓	✓	✓	✓	✓	✓	✓
<b>2ノード構成</b>															
Microsoft Windows Server 2008 R2		✓	✓	✓	✓	✓	✓	✓	✓	✓	✓	✓	✓	✓	✓
Microsoft Windows Server 2008, Datacenter x64 Edition		✓	✓	✓	✓	✓	✓	✓	✓	✓	✓	✓	✓	✓	✓
Microsoft Windows Server 2008, Enterprise x64 Edition		✓	✓	✓	✓	✓	✓	✓	✓	✓	✓	✓	✓	✓	✓
Microsoft Windows Server 2008, Standard x64 Edition		✓	✓	✓	✓	✓	✓	✓	✓	✓	✓	✓	✓	✓	✓
Microsoft Windows Server 2008, Web x64 Edition		✓	✓	✓	✓	✓	✓	✓	✓	✓	✓	✓	✓	✓	✓
Microsoft Windows Server 2008 HPC Edition		✓	✓	✓	✓	✓	✓	✓	✓	✓	✓	✓	✓	✓	✓
Red Hat Enterprise Linux 5 Server x64 Edition		✓	✓	✓	✓	✓	✓	✓	✓	✓	✓	✓	✓	✓	✓
Red Hat Enterprise Linux 5 Server with Xen x64 Edition		✓	✓	✓	✓	✓	✓	✓	✓	✓	✓	✓	✓	✓	✓
SUSE LINUX Enterprise Server 11 for AMD64/EM64T		✓	✓	✓	✓	✓	✓	✓	✓	✓	✓	✓	✓	✓	✓
SUSE LINUX Enterprise Server 11 with Xen for AMD64/EM64T		✓	✓	✓	✓	✓	✓	✓	✓	✓	✓	✓	✓	✓	✓
SUSE LINUX Enterprise Server 10 for AMD64/EM64T		✓	✓	✓	✓	✓	✓	✓	✓	✓	✓	✓	✓	✓	✓
SUSE LINUX Enterprise Server 10 with Xen for AMD64/EM64T		✓	✓	✓	✓	✓	✓	✓	✓	✓	✓	✓	✓	✓	✓
VMware ESX 4.1		✓	✓	✓	✓	✓	✓	✓	✓	✓	✓	✓	✓	✓	✓
VMware ESXi 4.1		✓	✓	✓	✓	✓	✓	✓	✓	✓	✓	✓	✓	✓	✓
VMware ESX 4.0		✓	✓	✓	✓	✓	✓	✓	✓	✓	✓	✓	✓	✓	✓
VMware ESXi 4.0		✓	✓	✓	✓	✓	✓	✓	✓	✓	✓	✓	✓	✓	✓

# IBM System x 提供OS製品情報 一覧



以下は、IBM System xが提供するOS製品の一覧です。OSのサポートにつきましてはシステム装置のサポートOSをご確認ください。  
製品の詳しい情報は以下、URLをご参照ください。(PDF)

IBM System x提供OS製品情報 [http://www-06.ibm.com/jp/servers/eserver/xseries/system/pdf/sq\\_ibm\\_os.pdf](http://www-06.ibm.com/jp/servers/eserver/xseries/system/pdf/sq_ibm_os.pdf)

## ● OSオプション・キット

製品番号	製品名	IBMダイレクト価格(税別)	備考
4849MSM	Windows Server 2008 R2 Standard (1-4CPU、5CAL) IBM版	※	1-4CPU/5CAL
4849MTM	Windows Server 2008 R2 Enterprise (1-8CPU、10CAL) IBM版	※	1-8CPU/10CAL
4849MEM	Windows Server 2008 R2 Enterprise (1-8CPU、25CAL) IBM版	※	1-8CPU/25CAL
4849MGM	Windows Server 2008 R2 Datacenter (2CPU、5CAL) IBM版	※	2CPU/5CAL
4849MHM	Windows Server 2008 R2 Datacenter (4CPU、5CAL) IBM版	※	4CPU/5CAL
4849H7J	Windows HPC Server 2008 IBM版	※	1-4CPU/0CAL
4849MVM	MS System Center Virtual Machine Manager 2008 R2 WGE IBM版	※	ホスト5台まで

※ ご購入に関する詳細は、IBM製品お取り扱い店にご確認ください。

## ● Windows Server 2008 Client Access License

製品番号	製品名	IBMダイレクト価格(税別)	備考
4849KCM	Windows Server 2008 Client Access License 5ユーザー	18,800円	5CAL
4849KDM	Windows Server 2008 Client Access License 5デバイス	18,800円	5CAL
4849KCA	Windows SBS 2008 R2 Client Access License 1ユーザー	7,000円	1CAL
4849KDA	Windows SBS 2008 R2 Client Access License 1デバイス	7,000円	1CAL
4849KCB	Windows SBS 2008 R2 Client Access License 1プレミアムユーザー	17,000円	1CAL
4849KDB	Windows SBS 2008 R2 Client Access License 1プレミアムデバイス	17,000円	1CAL

※ 当製品は単体で購入していただくことが可能です。

## ● Red Hat Enterprise Linux (RHEL 4, RHEL5)問題解決支援サービスバンドル製品

※ 本製品は、ソフトウェア単体では購入できません。

システム製品と下記のサブスクリプションを同時にご購入ください。サブスクリプションの更新時には同等製品(期間は1年/3年選択可能)をご購入ください。発注後のキャンセルはできませんので、ご注意ください。

製品番号	製品名	IBMダイレクト価格(税別)	備考
4815CHJ	RHEL UP to 2 Sockets for x86 Standard 1年サブスクリプション	99,800円	
4815DHJ	RHEL UP to 2 Sockets for x86 Standard 3年サブスクリプション	274,400円	
4815EHJ	RHEL UP to 2 Sockets for x86 Premium 1年サブスクリプション	197,000円	
4815FHJ	RHEL UP to 2 Sockets for x86 Premium 3年サブスクリプション	546,400円	
4815KHJ	RHEL Advanced Platform Standard 1年サブスクリプション	198,000円	
4815LHJ	RHEL Advanced Platform Standard 3年サブスクリプション	544,300円	
4815NHJ	RHEL Advanced Platform Premium 1年サブスクリプション	388,800円	
4815OHJ	RHEL Advanced Platform Premium 3年サブスクリプション	1,078,500円	

インストールメディアについては、Red Hat Network から iso イメージがダウンロード可能です。最新版が必要な場合は、Red Hat Networkからisoイメージを入手してください。

## 【Vmware製品について】

サブスクリプションは1ライセンスあたり1サブスクリプションが必要となりますので、必ず同時購入してください。

サブスクリプションは、契約期間(1年/3年/5年)が満了する前にご購入ください。サブスクリプション製品のみご購入可能です。

## ● VMware ESXi 4.0 アップグレード

製品番号	製品名	IBMダイレクト価格(税別)	備考
4817Z07	VMware ESXi4.0 to vSphere4.0 Std UPG 1プロセッサライセンス	76,000円	
4817Z08	VMware ESXi4.0 to vSphere4.0 Adv UPG 1プロセッサライセンス	213,000円	
4817Z09	VMware ESXi4.0 to vSphere4.0 EntPlus UPG 1プロセッサライセンス	331,000円	

## ● VMware vSphere4.1 エssenシャル

製品番号	製品名	IBMダイレクト価格(税別)	備考
4817VA8	VMware vSphere4.1 エssenシャル 3ホスト(2プロセッサ)ライセンス	48,000円	
4817SA8	VMware vSphere4.1 エssenシャル 3ホスト1年サブスクリプション	13,000円	
4817TA8	VMware vSphere4.1 エssenシャル 3ホスト3年サブスクリプション	38,000円	
4817UA8	VMware vSphere4.1 エssenシャル 3ホスト5年サブスクリプション	64,000円	
4817VA9	VMware vSphere4.1 エssenシャルPlus 3ホスト(2プロセッサ)ライセンス	331,000円	
4817SA9	VMware vSphere4.1 エssenシャルPlus 3ホスト1年サブスクリプション	48,000円	
4817TA9	VMware vSphere4.1 エssenシャルPlus 3ホスト3年サブスクリプション	155,000円	
4817UA9	VMware vSphere4.1 エssenシャルPlus 3ホスト5年サブスクリプション	263,000円	

## ● VMware vSphere4.1 Standard およびアップグレードライセンス

製品番号	製品名	IBMダイレクト価格(税別)	備考
4817VA5	VMware vSphere4.1 Std 1プロセッサライセンス	95,000円	
4817SA5	VMware vSphere4.1 Std 1プロセッサ 1年サブスクリプション	18,000円	
4817TA5	VMware vSphere4.1 Std 1プロセッサ 3年サブスクリプション	58,000円	
4817UA5	VMware vSphere4.1 Std 1プロセッサ 5年サブスクリプション	90,000円	
4817Z00	VMware vSphere4.1 Std UPG w/データリカバリー 1プロセッサライセンス	67,000円	
4817S20	VMware vSphere4.1 Std to Std w/DR UPG 1年サブスクリプション	28,000円	
4817T20	VMware vSphere4.1 Std to Std w/DR UPG 3年サブスクリプション	88,000円	
4817U20	VMware vSphere4.1 Std to Std w/DR UPG 5年サブスクリプション	149,000円	
4817Z10	VMware vSphere4.1 Std UPG Adv 1プロセッサライセンス	134,000円	
4817SAZ	VMware vSphere4.1 Std to Adv UPG 1年サブスクリプション	31,000円	
4817TZA	VMware vSphere4.1 Std to Adv UPG 3年サブスクリプション	99,000円	
4817UZA	VMware vSphere4.1 Std to Adv UPG 5年サブスクリプション	168,000円	
4817Z11	VMware vSphere4.1 Std UPG EntPlus 1プロセッサライセンス	261,000円	
4817SZB	VMware vSphere4.1 Std to EntPlus UPG 1年サブスクリプション	48,000円	
4817T2B	VMware vSphere4.1 Std to EntPlus UPG 3年サブスクリプション	155,000円	
4817UZB	VMware vSphere4.1 Std to EntPlus UPG 5年サブスクリプション	262,000円	

● VMware vSphere4.1 Standard with データリカバリー およびアップグレードライセンス

製品番号	製品名	IBMダイレクト価格(税別)	備考
4817VB0	VMware vSphere4.1 Std w/データリカバリー 1プロセッサライセンス	161,000円	
4817SB0	VMware vSphere4.1 Std w/データリカバリー 1年サブスクリプション	28,000円	
4817TB0	VMware vSphere4.1 Std w/データリカバリー 3年サブスクリプション	88,000円	
4817UB0	VMware vSphere4.1 Std w/データリカバリー 5年サブスクリプション	149,000円	
4817Z01	VMware vSphere4.1 Std w/データリカバリー UPG Adv 1プロセッサライセンス	58,000円	
4817SZ1	VMware vSphere4.1 Std w/DR to Adv UPG 1年サブスクリプション	31,000円	
4817TZ1	VMware vSphere4.1 Std w/DR to Adv UPG 3年サブスクリプション	99,000円	
4817UZ1	VMware vSphere4.1 Std w/DR to Adv UPG 5年サブスクリプション	168,000円	
4817Z02	VMware vSphere4.1 Std w/データリカバリー UPG EntPlus 1プロセッサライセンス	190,000円	
4817SZ2	VMware vSphere4.1 Std w/DR to Ent Plus UPG 1年サブスクリプション	48,000円	
4817TZ2	VMware vSphere4.1 Std w/DR to Ent Plus UPG 3年サブスクリプション	155,000円	
4817UZ2	VMware vSphere4.1 Std w/DR to Ent Plus UPG 5年サブスクリプション	262,000円	

● VMware vSphere4.0 Advanced およびアップグレードライセンス

製品番号	製品名	IBMダイレクト価格(税別)	備考
4817VA6	VMware vSphere4.1 Adv 1プロセッサライセンス	214,000円	
4817SA6	VMware vSphere4.1 Adv 1プロセッサ 1年サブスクリプション	31,000円	
4817TA6	VMware vSphere4.1 Adv 1プロセッサ 3年サブスクリプション	99,000円	
4817UA6	VMware vSphere4.1 Adv 1プロセッサ 5年サブスクリプション	168,000円	
4817Z12	VMware vSphere4.1 Adv UPG EntPlus 1プロセッサライセンス	131,000円	
4817SZC	VMware vSphere4.1 Adv to EntPlus UPG 1年サブスクリプション	48,000円	
4817TZC	VMware vSphere4.1 Adv to EntPlus UPG 3年サブスクリプション	155,000円	
4817UZC	VMware vSphere4.1 Adv to EntPlus UPG 5年サブスクリプション	262,000円	

● VMware vSphere4.1 Enterprise およびアップグレードライセンス

製品番号	製品名	IBMダイレクト価格(税別)	備考
4817VB7	VMware vSphere4.1 Ent 1プロセッサライセンス	273,000円	
4817SB7	VMware vSphere4.1 Ent 1プロセッサ 1年サブスクリプション	39,000円	
4817TB7	VMware vSphere4.1 Ent 1プロセッサ 3年サブスクリプション	128,000円	
4817UB7	VMware vSphere4.1 Ent 1プロセッサ 5年サブスクリプション	216,000円	
4817Z13	VMware vSphere4.1 Ent UPG EntPlus 1プロセッサライセンス	66,000円	
4817SZD	VMware vSphere4.1 Ent to EntPlus UPG 1年サブスクリプション	48,000円	
4817TZD	VMware vSphere4.1 Ent to EntPlus UPG 3年サブスクリプション	155,000円	
4817UZD	VMware vSphere4.1 Ent to EntPlus UPG 5年サブスクリプション	262,000円	

● VMware vSphere4.1 Enterprise Plus

製品番号	製品名	IBMダイレクト価格(税別)	備考
4817VA7	VMware vSphere4.1 EntPlus 1プロセッサライセンス	332,000円	
4817SA7	VMware vSphere4.1 EntPlus 1プロセッサ 1年サブスクリプション	48,000円	
4817TA7	VMware vSphere4.1 EntPlus 1プロセッサ 3年サブスクリプション	155,000円	
4817UA7	VMware vSphere4.1 EntPlus 1プロセッサ 5年サブスクリプション	262,000円	

● VMware vCenter Server4.1 Foundation およびアップグレードライセンス

製品番号	製品名	IBMダイレクト価格(税別)	備考
4817VB2	VMware vCenter Server4.1 Foundation 1インスタンスライセンス	142,000円	
4817SB2	VMware vCenter Server4.1 Foundation 1インスタンス 1年サブスクリプション	36,000円	
4817TB2	VMware vCenter Server4.1 Foundation 1インスタンス 3年サブスクリプション	114,000円	
4817UB2	VMware vCenter Server4.1 Foundation 1インスタンス 5年サブスクリプション	194,000円	
4817Z03	VMware vCenter Server4.1 Foundation UPG Std 1インスタンスライセンス	364,000円	
4817SZ3	VMware vCenter Server4.1 Fdn toStd UPG 1インスタンス 1年サブスクリプション	68,000円	
4817TZ3	VMware vCenter Server4.1 Fdn toStd UPG 1インスタンス 3年サブスクリプション	221,000円	
4817UZ3	VMware vCenter Server4.1 Fdn toStd UPG 1インスタンス 5年サブスクリプション	374,000円	

● VMware vSphere 4.1 アクセラレーションキット

製品番号	製品名	IBMダイレクト価格(税別)	備考
6プロセッサ分のvSphere Advanced およびvCenter Foundation (up to 3 servers)			
4817VB5	VMware vSphere4.1 Adv アクセラレーション 6プロセッサライセンス	992,000円	
4817SB5	VMware vSphere4.1 Adv アクセラレーション 6プロセッサ 1年サブスクリプション	140,000円	
4817TB5	VMware vSphere4.1 Adv アクセラレーション 6プロセッサ 3年サブスクリプション	462,000円	
4817UB5	VMware vSphere4.1 Adv アクセラレーション 6プロセッサ 5年サブスクリプション	785,000円	
8プロセッサ分のvSphere Enterprise Plus およびvCenter Standard			
4817VB3	VMware vSphere4.1 EntPlus アクセラレーション 8プロセッサライセンス	2,494,000円	
4817SB3	VMware vSphere4.1 EntPlus アクセラレーション 8プロセッサ 1年サブスクリプション	350,000円	
4817TB3	VMware vSphere4.1 EntPlus アクセラレーション 8プロセッサ 3年サブスクリプション	1,160,000円	
4817UB3	VMware vSphere4.1 EntPlus アクセラレーション 8プロセッサ 5年サブスクリプション	1,969,000円	

● VMware vCenter Server4.1 Standard

製品番号	製品名	IBMダイレクト価格(税別)	備考
4817VB1	VMware vCenter Server4.1 Std 1インスタンスライセンス	473,000円	
4817SB1	VMware vCenter Server4.1 Std 1インスタンス 1年サブスクリプション	68,000円	
4817TB1	VMware vCenter Server4.1 Std 1インスタンス 3年サブスクリプション	221,000円	
4817UB1	VMware vCenter Server4.1 Std 1インスタンス 5年サブスクリプション	374,000円	

● VMware vCenter Server Heartbeat /Site Recovery Manager/Lab Manager

製品番号	製品名	IBMダイレクト価格(税別)	備考
4817VC0	VMware vCenter Server Heartbeat 6.3 1 vCenter Serverライセンス	1,018,000円	
4817SC0	VMware vCenter Server Heartbeat 6.3 1vC Server 1年サブスクリプション	142,000円	
4817TC0	VMware vCenter Server Heartbeat 6.3 1vC Server 3年サブスクリプション	428,000円	
4817UC0	VMware vCenter Server Heartbeat 6.3 1vC Server 5年サブスクリプション	713,000円	
4817VC1	VMware vCenter Lab Manager 4.0 1プロセッサライセンス	152,000円	
4817SC1	VMware vCenter Lab Manager 1年サブスクリプション	21,000円	
4817TC1	VMware vCenter Lab Manager 3年サブスクリプション	64,000円	
4817UC1	VMware vCenter Lab Manager 5年サブスクリプション	107,000円	
4817VC2	VMware vCenter SRM4.1 1プロセッサライセンス	178,000円	
4817SC2	VMware vCenter Site Recovery Manager 4.1 1年サブスクリプション	25,000円	
4817TC2	VMware vCenter Site Recovery Manager 4.1 3年サブスクリプション	75,000円	
4817UC2	VMware vCenter Site Recovery Manager 4.1 5年サブスクリプション	125,000円	

● VMware vCenter Server Site Recovery Manager 拡張パック/アクセラレーションキット

製品番号	製品名	IBMダイレクト価格(税別)	備考
1プロセッサ分のvSphere Advanced および VMware vCenter Server Site Recovery Manager			
4817VC5	VMware vCenter SRM4.1 Exp/パック for vSphere 4.1 Advライセンス	407,000円	
4817SC5	VMware vCenter SRM4.1 Exp/パック for vSphere Adv 1年サブスクリプション	57,000円	
4817TC5	VMware vCenter SRM4.1 Exp/パック for vSphere Adv 3年サブスクリプション	171,000円	
4817UC5	VMware vCenter SRM4.1 Exp/パック for vSphere Adv 5年サブスクリプション	285,000円	
1プロセッサ分のvSphere Enterprise Plus および VMware vCenter Server Site Recovery Manager			
4817VC6	VMware vCenter SRM4.1 Exp/パック for vSphere 4.1 EntPlusライセンス	534,000円	
4817SC6	VMware vCenter SRM4.1 Exp/パック for vSphere EntPlus 1年サブスクリプション	75,000円	
4817TC6	VMware vCenter SRM4.1 Exp/パック for vSphere EntPlus 3年サブスクリプション	225,000円	
4817UC6	VMware vCenter SRM4.1 Exp/パック for vSphere EntPlus 5年サブスクリプション	374,000円	
6プロセッサ分のvSphere Advanced および vCenter Server Standard、VMware vCenter Site Recovery Manager			
4817VC3	VMware vCenter SRM4.1アクセルキット for vSphere 4.1 Advライセンス	2,647,000円	
4817SC3	VMware vCenter SRM4.1アクセルキット for vSphere Adv 1年サブスクリプション	371,000円	
4817TC3	VMware vCenter SRM4.1アクセルキット for vSphere Adv 3年サブスクリプション	1,112,000円	
4817UC3	VMware vCenter SRM4.1アクセルキット for vSphere Adv 5年サブスクリプション	1,853,000円	
6プロセッサ分のvSphere Enterprise Plus および vCenter Server Standard、VMware vCenter Site Recovery Manager			
4817VC4	VMware vCenter SRM4.1アクセルキット for vSphere 4.1 EntPlusライセンス	3,207,000円	
4817SC4	VMware vCenter SRM4.1アクセルキット for vSphere EntPlus 1年サブスクリプション	449,000円	
4817TC4	VMware vCenter SRM4.1アクセルキット for vSphere EntPlus 3年サブスクリプション	1,347,000円	
4817UC4	VMware vCenter SRM4.1アクセルキット for vSphere EntPlus 5年サブスクリプション	2,245,000円	

● VMware View Enterprise/Premier

製品番号	製品名	IBMダイレクト価格(税別)	備考
4817VC9	VMware View 4.5 Enterprise バンドルスターターキットライセンス	153,000円	
4817SC9	VMware View 4.5 Enterprise バンドルスターターキット 1年サブスクリプション	21,000円	
4817TC9	VMware View 4.5 Enterprise バンドルスターターキット 3年サブスクリプション	64,000円	
4817UC9	VMware View 4.5 Enterprise バンドルスターターキット 5年サブスクリプション	107,000円	
4817VD1	VMware View 4.5 Enterprise バンドル10/パックライセンス	153,000円	
4817SD1	VMware View 4.5 Enterprise バンドル 10/パック 1年サブスクリプション	21,000円	
4817TD1	VMware View 4.5 Enterprise バンドル 10/パック 3年サブスクリプション	64,000円	
4817UD1	VMware View 4.5 Enterprise バンドル 10/パック 5年サブスクリプション	107,000円	
4817VD0	VMware View 4.5 Enterprise バンドル100/パックライセンス	1,527,000円	
4817SD0	VMware View 4.5 Enterprise バンドル 100/パック 1年サブスクリプション	214,000円	
4817TD0	VMware View 4.5 Enterprise バンドル 100/パック 3年サブスクリプション	641,000円	
4817UD0	VMware View 4.5 Enterprise バンドル 100/パック 5年サブスクリプション	1,069,000円	
4817VD2	VMware View 4.5 Premier バンドルスターターキットライセンス	254,000円	
4817SD2	VMware View 4.5 Premier バンドルスターターキット 1年サブスクリプション	36,000円	
4817TD2	VMware View 4.5 Premier バンドルスターターキット 3年サブスクリプション	107,000円	
4817UD2	VMware View 4.5 Premier バンドルスターターキット 5年サブスクリプション	178,000円	
4817VD3	VMware View 4.5 Premier バンドル100/パックライセンス	2,545,000円	
4817SD3	VMware View 4.5 Premier バンドル 100/パック 1年サブスクリプション	356,000円	
4817TD3	VMware View 4.5 Premier バンドル 100/パック 3年サブスクリプション	1,069,000円	
4817UD3	VMware View 4.5 Premier バンドル 100/パック 5年サブスクリプション	1,782,000円	
4817VD4	VMware View 4.5 Premier バンドル 10/パックライセンス	254,000円	
4817SD4	VMware View 4.5 Premier バンドル 10/パック 1年サブスクリプション	36,000円	
4817TD4	VMware View 4.5 Premier バンドル 10/パック 3年サブスクリプション	107,000円	
4817UD4	VMware View 4.5 Premier バンドル 10/パック 5年サブスクリプション	178,000円	
4817VC7	VMware View 4.5 Enterprise アドオン 10/パックライセンス	51,000円	
4817SC7	VMware View 4.5 Enterprise アドオン 10/パック 1年サブスクリプション	8,000円	
4817TC7	VMware View 4.5 Enterprise アドオン 10/パック 3年サブスクリプション	21,000円	
4817UC7	VMware View 4.5 Enterprise アドオン 10/パック 5年サブスクリプション	36,000円	
4817VC8	VMware View 4.5 Enterprise アドオン 100/パックライセンス	509,000円	
4817SC8	VMware View 4.5 Enterprise アドオン 100/パック 1年サブスクリプション	71,000円	
4817TC8	VMware View 4.5 Enterprise アドオン 100/パック 3年サブスクリプション	214,000円	
4817UC8	VMware View 4.5 Enterprise アドオン 100/パック 5年サブスクリプション	356,000円	
4817VD5	VMware View 4.5 Premier アドオン 10/パックライセンス	153,000円	
4817SD5	VMware View 4.5 Premier デスクトップアドオン 10デスクトップVMs 1年サブスクリプション	21,000円	
4817TD5	VMware View 4.5 Premier デスクトップアドオン 10デスクトップVMs 3年サブスクリプション	64,000円	
4817UD5	VMware View 4.5 Premier デスクトップアドオン 10VMs 5年サブスクリプション	107,000円	
4817VD6	VMware View 4.5 Premier アドオン 100/パックライセンス	1,527,000円	
4817SD6	VMware View 4.5 Premier デスクトップアドオン 100デスクトップVMs 1年サブスクリプション	214,000円	
4817TD6	VMware View 4.5 Premier デスクトップアドオン 100デスクトップVMs 3年サブスクリプション	641,000円	
4817UD6	VMware View 4.5 Premier デスクトップアドオン 100VMs 5年サブスクリプション	1,069,000円	
4817VD7	VMware View 4.5 Enterprise to Premier UPG 10/パックライセンス	102,000円	
4817SD7	VMware View 4.5 Premier UPG 10VMs 1年サブスクリプション	14,000円	
4817TD7	VMware View 4.5 Premier UPG 10デスクトップVMs 3年サブスクリプション	43,000円	
4817UD7	VMware View 4.5 Premier UPG 10デスクトップVMs 5年サブスクリプション	71,000円	
4817VD8	VMware View 4.5 Enterprise to Premier UPG 100/パックライセンス	1,018,000円	
4817SD8	VMware View 4.5 Premier UPG 100VMs 1年サブスクリプション	142,000円	
4817TD8	VMware View 4.5 Premier UPG 100デスクトップVMs 3年サブスクリプション	428,000円	
4817UD8	VMware View 4.5 Premier UPG 100デスクトップVMs 5年サブスクリプション	713,000円	

## お問い合わせ窓口一覧

### 法人のお客様向け IBM 製品、製品仕様に関するお問い合わせ

コンシェルジュ・ダイヤル：**0120-03-9966**

受付時間月曜～金曜 9:30-17:30（土・日・祝、12月30日-1月3日を除く）

当窓口はお客様のご質問に対するご相談窓口です。

ビジネス・パートナー様は、下記 IBM ビジネス・パートナー様向け窓口をご利用下さい。

### IBM ビジネスパートナーからご購入ご希望の方

IBM ビジネスパートナーのご紹介

**<http://www.ibm.com/jp/domino02/partners/bpcontact/BPPWeb10.nsf/>**

より詳しい情報は…

製品のカタログやお役に立つ情報をインターネットを使ってご覧いただくことが可能です

IBM システム製品情報 ----- <http://www.ibm.com/systems/jp/>

IBM Express Advantage オファリング ----- <http://www.ibm.com/systems/jp/x/express/>

ソリューションのご紹介 ----- <http://www.ibm.com/systems/jp/x/solution/>

キャンペーン一覧 ----- <http://www.ibm.com/systems/jp/x/campaign/>

### 法人のお客様向け障害受付窓口

IBM サービス・ライン：**0120-34-0000**

（フリーダイヤル）ガイダンスに従って窓口を選択してください。受付時間:24 時間（お客様のご契約内容により個々の窓口の受付時間は異なります）

### IBM ビジネスパートナー様向け販売前お問い合わせ窓口

IBM システム製品に関する製品・サービス販売のご相談窓口

IBM ビジネスパートナーのご紹介

**<http://www.ibm.com/partnerworld/jp/>**

PartnerWorld メンバー専用サイトです。（IBM ID が必要です）

BP コンタクト IBM：**0120-07-2004**（フリーダイヤル）ガイダンスに従って窓口を選択してください

受付時間：月曜～金曜 9:00～12:00 および 13:00～17:00（土・日・祝、6月17日、12月30日-1月3日を除く）

技術的な質問については、IBM 技術認定者番号（ICP-BP も含みます）が必要になります。System x の技術質問の場合のみ必要ありません。

### IBM グローバルファイナンス

**<http://www.ibm.com/financing/jp/>**

フリーダイヤル：**0120-47-3301**

受付時間：月曜～金曜 9:00～12:00 および 13:00～17:00（土・日・祝、6月17日、12月30日-1月3日を除く）

このカタログで使用されている製品の写真は、出荷時のものと一部異なる場合があります。また、仕様は事前の予告なしに変更する場合があります。表示画面および印刷帳票の出力例のうち、特に断り書きのない出力例のデータ部分はすべて架空のもので、画面ははめ込み合成で実際の表示とは異なります。製品、サービス等詳細については、弊社もしくは IBM ビジネスパートナーの営業担当員にご相談ください。このカタログに掲載されている IBM 標準価格および料金は、2011 年 2 月現在のもので事前の予告なしに変更する場合があります。最新の価格に関しては、弊社インターネット・ホームページをご参照ください。「IBM ダイレクト価格」は、IBM の直販による提供価格であり、ビジネスパートナーなど再販者の販売価格を拘束するものではありません。当カタログ記載の製品にプリインストールあるいは添付されているソフトウェア製品につきましては、その梱包方法および内容物に関し、市販されているものとは異なる場合があります。IBM、IBM ロゴ、BladeCenter、DB2、Lotus、Domino、Lotus Notes、Lotus Sametime、PartnerWorld、PurifyPlus、Rational、ServeRAID、Storwize、System Storage、System x、Tivoli、Total Storage、WebSphere、Workplace は、世界の多くの国で登録された International Business Machines Corp. の商標です。他の製品名およびサービス名等は、それぞれ IBM または各社の商標である場合があります。現時点での IBM の商標リストについては、[www.ibm.com/legal/copytrade.shtml](http://www.ibm.com/legal/copytrade.shtml) をご覧ください。Intel、インテル、Intel ロゴ、Intel Inside、Intel Inside ロゴ、Centrino、Centrino Inside、Centrino ロゴ、Intel Viiv、Intel Viiv ロゴ、Intel vPro、Intel vPro ロゴ、Celeron、Celeron Inside、Intel Core、Core Inside、Itanium、Itanium Inside、Pentium、Pentium Inside、Viiv Inside、vPro Inside、Xeon、Xeon Inside は、アメリカ合衆国およびその他の国における Intel Corporation の商標です。Linux は、Linus Torvalds の米国およびその他の国における商標。Microsoft、Windows、Windows NT および Windows ロゴは Microsoft Corporation の米国およびその他の国における商標。Storwize、Storwize ロゴは、International Business Machines Corporation の子会社である Storwize 社の商標もしくは登録商標です。UNIX は The Open Group の米国およびその他の国における登録商標。



日本アイ・ビー・エム株式会社

〒103-8510 東京都中央区日本橋箱崎町 19-21  
02-11 Produced in Japan