



# IBM System x™ 3200 (4362)

## System Guide



●このカタログに記載されているオプション・サポート 状況および価格は、2008年02月01日現在のものです。事前の予告なしに変更する場合があります。表示金額は、事業者向けの本体価格であり消費税は含まれません。

### IBM System x 3200 Spec

モデル	シンプルスワップ SATA HDDモデル		ホットスワップ SATA/SAS HDDモデル		冗長電源モデル		
	3.5型 HDD Simple Swap SATA	3.5型 HDD Hot Swap SATA	3.5型 HDD Hot Swap SATA	Serial Attached SCSI	冗長電源		
モデル	P/N	4362-82J	4362-84J	4362-44J	4362-64J		
	IBMダイレクト価格(税別)	102,000円	127,000円	134,000円	185,000円		
	Windows Server 2003 R2 Standard Edition (32bit) 同梱モデル						
モデル	P/N	4362-PBY	4362-PBX	4362-PBR	4362-PCR		
	IBMダイレクト価格(税別)	182,000円	207,000円	214,000円	265,000円		
	Red Hat Enterprise Linux ES 4 for x86 (Update1) 同梱モデル						
モデル	P/N	4362-PBW	4362-PBV	4362-PBG	4362-PBJ		
	IBMダイレクト価格(税別)	382,000円	407,000円	414,000円	465,000円		
	タイプ						
タワー型 (オプションによりラック型 (5U))							
プロセッサ	搭載CPU数	1 (最大1)					
	タイプ	インテル® Pentium® デュアルコア プロセッサ E2160		デュアルコアインテル® Xeon® プロセッサ 3040	デュアルコアインテル® Xeon® プロセッサ 3060		
	2次キャッシュ	1MB (フルスピード)		2MB (フルスピード)	4MB (フルスピード)		
	動作周波数	1.80 GHz		1.86 GHz	2.40 GHz		
	フロント・サイド・バス	800MHz		1066MHz (266MHz QP)			
チップセット							
Intel 3010							
主記憶 (PC2-5300対応 DDR2 SDRAM)	標準容量	512MB ECC non-chipkill		1GB ECC non-chipkill			
	DIMM装着状況	1 x 512MB		2 x 512MB			
	DIMMソケット数(空き)	4(3)		4(2)			
	最大容量			8GB**1			
ビデオ サブシステム							
SVGA (ATI RN50b/ES1000)							
ビデオ メモリー							
16MB							
ディスク・インターフェイス	タイプ (Diskコントローラー)	SATA (オンボード)		SATA/SAS (ドーター・カード:RAID 0,1,1E機能付き)			
	内部コネクタ	4		4			
	外部コネクタ	0		0			
補助記憶装置 (内蔵)	FDD	N/A					
	標準HDD容量	オープン					
	最大HDD容量**2	3TB**3		4TB(SATA)/1.2TB(SAS)**4			
ストレージ ベイ (空き)	オプティカルドライブ	48倍速IDE CD-ROM					
	5.25型ハーフハイト			2(1)			
	3.5型スリムハイト	4(4) (シンプルスワップ)		4(4):ホットスワップ			
拡張スロット (空き)	PCI Express x1	1(1)					
	PCI Express x8	1(1)					
	PCI 33MHz-32bit	3(3) PCI 2.2準拠					
インターフェース							
シリアル x2 (NS16550A互換)、IEEE1284準拠/パラレル (SPP/EPP/ECPモード対応)、USB (Ver 2.0) x6 (フロント x2、リア x4)、キーボード、マウス、モニター							
ネットワーク・インターフェース							
Ethernet コネクタ (RJ-45) x1:全二重 Ethernet 10Base-T/100Base-TX/1000Base-T (Broadcom 5721)							
システム管理機能							
標準装備 (mini BMC、IPMI 1.5準拠)							
本体寸法 (mm)							
216 (W) X 540 (D) X 438 (H)							
質量 (kg)							
16.3 (最小)、25.2 (最大)							
環境対応							
RoHS指令準拠							
電源ユニット定格出力/ホットスワップ電源ユニット (標準/最大)		400W (オートリスタート機能付**5)				2/2 (430Wホットスワップ・リダンダント電源ユニット) (オートリスタート機能付**5)	
電源							
AC 100-240V **6/50-60Hz(入力電圧を自動的に検知し、適切なモードで移動します)							
発熱量 (最大/最小)							
523W (1,784Btu/Hr) / 185W (630Btu/Hr)							
入力電力 (最大/最小)							
0.55kVA / 0.20kVA							
消費電力 (最大/最小)							
523W / 185W							
エネルギー消費効率**7							
		区分、0.003		区分、0.004		区分、0.004	
サポート OS**8							
Windows Server™ 2003(SP1) / 2003 R2 Enterprise x64 Edition、Windows Server™ 2003(SP1) / 2003 R2 Standard x64 Edition、Windows Server™ 2003(SP1) / 2003 R2 Enterprise Edition(32bit)、Windows Server™ 2003(SP1) / 2003 R2 Standard Edition(32bit)、Windows Server™ 2003 Web Edition、Windows® Small Business Server 2003 Premium Edition、Windows® Small Business Server 2003 Standard Edition、Windows® 2000 Server(SP4)、Windows® 2000 Advanced Server(SP4)、Red Hat Enterprise Linux 5 /Xen (32bit)**9、Red Hat Enterprise Linux 5 /Xen (64bit)**9、Red Hat Enterprise Linux AS/ES/WS 4 for AMD64/EM64T(Update3以降)**9、Red Hat Enterprise Linux AS/ES/WS 4 for x86(Update3以降)**9、SUSE LINUX Enterprise Server 9 for AMD64/EM64T(SP3以降)**9、SUSE LINUX Enterprise Server 9 for x86(SP3以降)**9、SUSE LINUX Enterprise Server 10 for AMD64/EM64T**9、SUSE LINUX Enterprise Server 10 for x86**9							
添付ソフトウェア							
IBM Director、ServerGuide							
付属品							
キーボード (USB:黒)、オプティカル・ホイール・マウス (USB:黒)、電源コード (NEMA 5-15P 1本、64Jは2本)、ユーザーズ・ガイド、インストール・ガイド、ドキュメントCD/バック、プロダクトCD-ROM (OS同梱モデルのみ)							
サービス							
スタートアップ 90 (ヘルプライン簡易版)**10							
保証	国内での修理	1年間部品/1年間翌営業日対応オンサイト修理・保証サービス (8時間×週5日/CRU)					
	保証オプション	16,800円 (税別) [1年間オンサイト修理・保証/24時間×週7日/CRUにアップグレード]					
	海外での修理	あり:修理依頼国の修理方法 (IWS/ハードウェア国際保証サービス)に準ずる					

※1 標準装備のメモリーを取り外し、4 x 2GBメモリーに付け替える必要があります。  
 ※2 ハードディスク容量に関しては、MBは百万バイトを表し、GBは10億バイトを表します。ユーザーがアクセスできる総容量は作業環境によって変化します。  
 ※3 750GBのSATAハードディスクを4台装着した場合。  
 ※4 SATAの場合1TBのハードディスク、SASの場合300GBのハードディスクをそれぞれ4台装着した場合。SATA HDDとSAS HDDは混在できません。  
 ※5 電源障害(停電等)からの復電時にサーバーが自動再始動する機能。  
 ※6 入力電圧に適した電源ケーブルをご使用ください。  
 ※7 エネルギー消費効率とは、エネルギーの使用の合理化に関する法律(昭和54年法律第49号。以下「省エネルギー法」という。)で定める測定方法により測定された消費電力を省エネルギー法で定める複合理論性能で除したものです。  
 ※8 これらのOSはサポートOSであり、使用にあたっては別途購入の必要があります。最新のサポートOS状況および、制限事項につきましては下記URLのOSを検討する\*をご参照ください。  
<http://www.ibm.com/systems/jp/config/>  
 ※9 基本OS部分のみ。  
 ※10 システム本体及びサービスを単体で提供することも可能です。詳しくは下記URLをご参照ください。 <http://www.ibm.com/services/jp/index.wss/offering/its/a1018906>

**内部構成図**

本書におけるイラストのサイズ、製品の取り付け位置等は実際の製品と異なる場合があります。

背面

前面

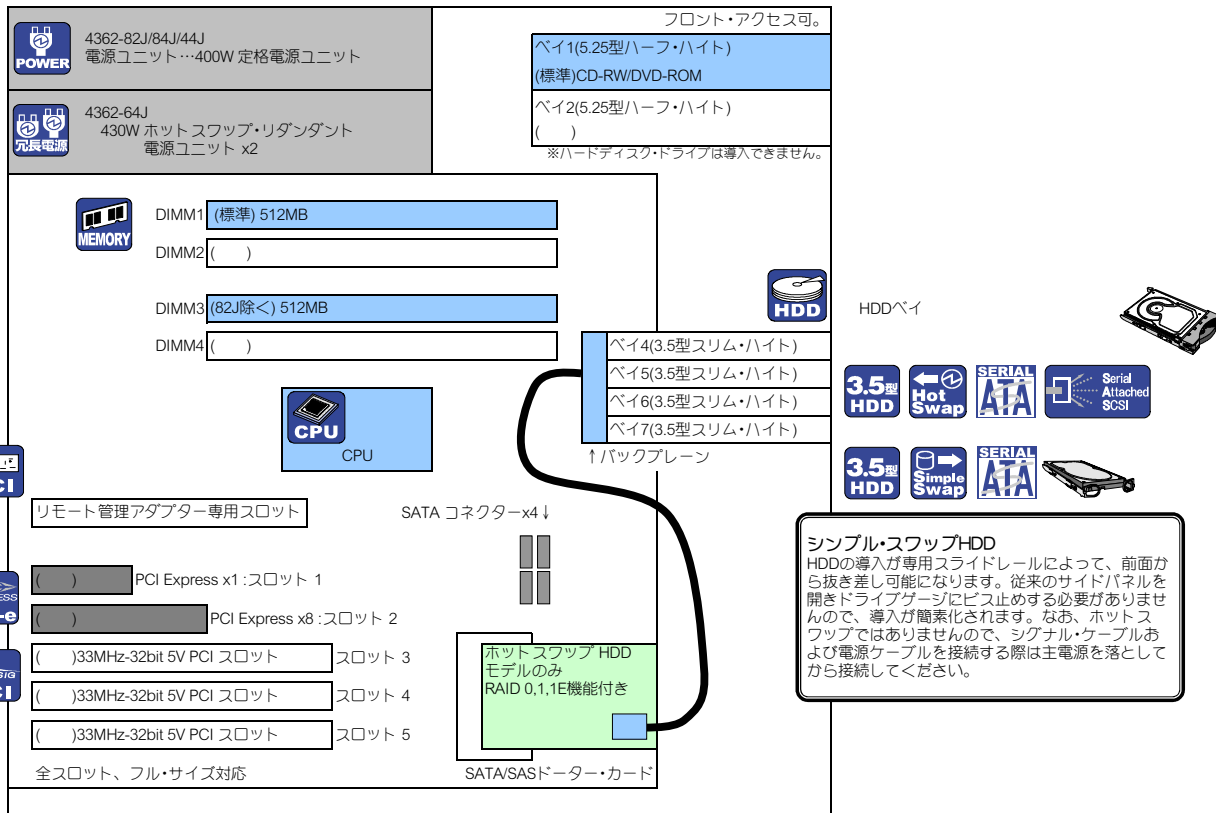

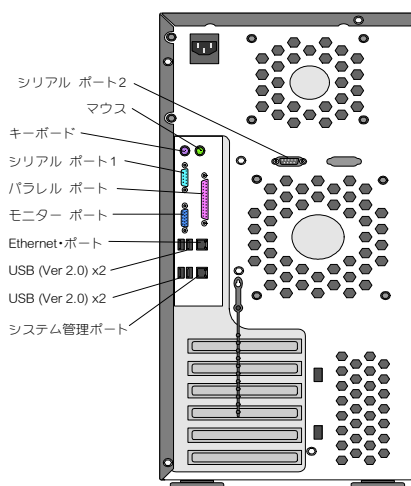

●背面インターフェイス

4362-82J/84J/44J  
定格電源ユニット

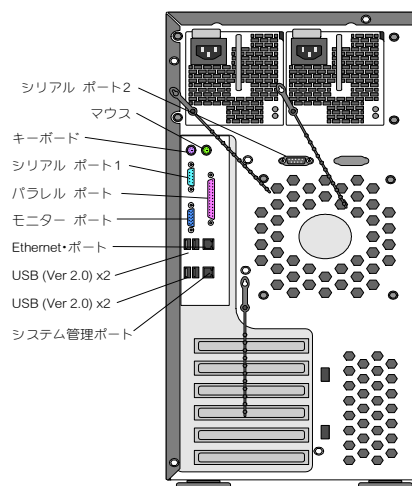

4362-64J  
冗長電源モデル



**付属OS情報 (OS同梱/初期導入済みモデルのみ)**
**●同梱されるWindows Server 2003 のライセンス**

Windows Server 2003 R2 Standard Edition (32bit)  
 1 Server ライセンス(1-4 Processor)  
 5 クライアントライセンス

**●Windows Server 2003 サポート 情報**

Windows Server 2003 がサポートされているシステム装置について、SP1をサポートします。  
 SP1およびR2がサポートされているシステム装置について、SP2はサポートされます。

**●Red Hat Linux ES 4 for x86 同梱モデルについて**

Red Hat Linux ES 4 for x86 (Update1)が同梱されております。システム装置がサポートされているアップデートレベルをご確認ください。  
 販売時または導入時にご留意願います。

**■ ライセンスについて**

1 Server ライセンス

**■ その他、同梱物などについて**

Red Hat Enterprise Linux ES CD-ROM/Red Hat Enterprise Linux ES ドキュメント CD/Red Hat Enterprise Linux ES インストール ガイド  
 Redhatサービス登録カード<sup>※1</sup>/Red Hat Enterprise Linux ES/AS v.4の導入につきまして<sup>※2</sup>/問題解決支援サービス for Linux 登録書

※1 Redhat社からのサービスを受けるために、当登録カードが必要です。保証書同様、大切に保管してください。

※2 System x Linux サポート 情報のURLと、Red Hat Enterprise Linux導入時のガイダンスをまとめたご案内です。

**■ 含まれるサポート**
**Red Hat Network へのアクセス 3年間**

Red Hat Networkへアクセスしてパッチのダウンロードが可能です。ただし、Redhat社による電話 WebによるQAサービスは含まれておりません。  
 Redhat Networkを利用するには、Redhatサービス登録カードを利用して、Redhat社のUSのWebサイトからサポート情報の登録を行うことが必要です。

**問題解決支援サービス for Linux**

お客様のシステム管理者を対象として、登録票で登録されたサービス対象機械で稼動する対象Linuxプログラムに対して、電話などによる以下のサービスを提供します。

- (1) 使用方法に関する技術上の疑問点、および障害に対する問題の切り分けを支援します。
- (2) 使用方法に関する技術上の疑問点、および再現性のある障害に関する問い合わせについて、LinuxディストリビューターもしくはLinuxサポート 提供会社へ取り次ぎます。
- (3) 取り次ぎ先からの回答結果に関する疑問点についての支援

問題解決支援サービスを利用するには、パッケージ到着後、登録用紙に必要事項を記入し、登録窓口に送付してください。

当サービスの詳細につきましては、付属の登録書にてご確認ください。

サービスの開始日は、IBMが登録書を受領した日とします。ただし、開始日はIBMから本製品を出荷した日より60日以内とし、受領日が60日を超えた場合、出荷日より60日をサービス開始日となります。サービスの終了日はサービス開始日より3年後です。

サービス提供時間：月曜日～金曜日 09:00～17:00 (祝日、12月30日～1月3日を除く)。

サービス内容に関しては、製品発表レターをご参照ください。



本同梱OSは、お買い上げになられた製品のみ導入可能となっております。  
 ご購入のハードウェア機器のBIOS、ファームウェアは、日々更新されております。それに合わせた初期導入 Windows デバイスドライバーは、最新版ではない可能性があります。ご使用になる前に、必ず、下記の URL より最新版を Download して更新してください。

更新サイト <http://www.ibm.com/products/finder/jp/finder?pg=ddfnder>



## システム装置



## ●3.5型シンプルスワップ SATA HDD モデル



モデル	OS	IBMダイレクト価格(税別)	主な標準スペック	
4362-82J		102,000円		
4362-PBY		182,000円	Pentium® デュアルコア プロセッサ E2160 (1MB L2/1.80GHz/800MHz FSB)、512MBメモリー、3.5型シンプルスワップSATA HDDモデル、標準HDDなし。 Windows Server 2003 R2 Standard Edition同梱(PBYのみ)。	
4362-PBW		382,000円	Red Hat Enterprise Linux ES 4 for x86 (Update1)同梱(PBWのみ)。	

## ●3.5型ホットスワップ SATA/SAS HDD モデル



モデル	OS	IBMダイレクト価格(税別)	主な標準スペック	
4362-84J		127,000円		
4362-PBX		207,000円	Pentium® D デュアルコア プロセッサ E2160 (1MB L2/1.80GHz/800MHz FSB)、1GBメモリー、3.5型ホットスワップ SATA/SAS HDDモデル、標準HDDなし。 Windows Server 2003 R2 Standard Edition同梱(PBXのみ)。	
4362-PBV		407,000円	Red Hat Enterprise Linux ES 4 for x86 (Update1)同梱(PBVのみ)。	
4362-44J		134,000円		
4362-PBR		214,000円	デュアルコア Xeon 3040 (2MB L2/1.86GHz/1066MHz FSB)、1GBメモリー、3.5型ホットスワップ SATA/SAS HDDモデル、標準HDDなし。 Windows Server 2003 R2 Standard Edition同梱(PBRのみ)。	
4362-PBG		414,000円	Red Hat Enterprise Linux ES 4 for x86 (Update1)同梱(PBGのみ)。	

## ●3.5型ホットスワップ SATA/SAS HDD 冗長電源モデル



モデル	OS	IBMダイレクト価格(税別)	主な標準スペック	
4362-64J		185,000円		
4362-PCR		265,000円	デュアルコア Xeon 3060 (2MB L2/2.40GHz/1066MHz FSB)、1GBメモリー、3.5型ホットスワップ SATA/SAS HDDモデル、標準HDDなし。 ホットスワップ・リダンダント電源機構標準搭載。 Windows Server 2003 R2 Standard Edition同梱(PCRのみ)。	
4362-PBJ		465,000円	Red Hat Enterprise Linux ES 4 for x86 (Update1)同梱(PBJのみ)。	



## メモリ・オプション

41Y2726	9,000円
512MB(1x512MB) PC2-5300 CL5 ECC DDR2 SDRAM DIMM	
41Y2729	30,000円
2GB(2x1GB) PC2-5300 CL5 ECC DDR2 SDRAM DIMM KIT	
41Y2732	150,000円
4GB(2x2GB) PC2-5300 CL5 ECC DDR2 SDRAM DIMM KIT	

このオプションはDIMM 2枚1組のセットです。

このオプションはDIMM 2枚1組のセットです。

メモリー・ソケット数 : 4 (空きソケット 2 | 82Jのみ空きソケット 3)

メモリー・ソケット	(標準) 512MB	DIMM1 — ペア 1 DIMM2 — DIMM3 — DIMM4 — ペア 2
	( )	
	(82J除く) 512MB	
	( )	

### ●メモリの導入について

構成 1	DIMM 1	
構成 2	DIMM 1 & DIMM 3	1枚追加する場合は、DIMM 3にDIMM 1と同サイズ、同タイプのDIMMを導入してください。
構成 3	DIMM 1 & DIMM 3、DIMM2 & DIMM 4	次に追加する場合にはDIMM 2、DIMM 4に同サイズ、同タイプのDIMMを追加してください。

### ●メモリの追加枚数について

2Way インターリーブをサポートしています。ペア1(DIMM1-DIMM3)、ペア2(DIMM2-DIMM4)に同サイズ、同タイプのメモリ2枚を組み合わせで導入して下さい。なお、3枚の構成はサポートされません。

### ●BIOSおよびOSで表示されるメモリ容量について

4GB以上の(物理または論理)メモリを取り付けると、一部のメモリはさまざまなシステム・リソース用に予約され、オペレーティング・システムでは使用不可になります。システム・リソース用に予約されるメモリの量は、オペレーティング・システム、サーバーの構成、および構成済みPCIオプションによって決まります。

### ●2GBメモリーとその他のサイズのメモリーを導入する場合

2GBメモリーのペアと、その他のサイズのペアを同時に導入する場合、2GBメモリーはDIMM1 & DIMM3に導入してください。

### メモリ構成例※1

↓ 4362-84J/44J/64J標準構成

番号	品名	総容量	512MB	1GB	2GB	2GB	3GB	4GB	4GB	5GB	6GB	8GB
標準	512MB PC2-5300 (1x512MB)		○	○	○	—	○	—	—	○	—	—
41Y2726	512MB PC2-5300 (1x512MB)	組数	—	1	3	—	1	—	—	1	—	—
41Y2729	2GB PC2-5300 (2x1GB)	組数	—	—	—	1※2	1	2※2	—	—	1※2	—
41Y2732	4GB PC2-5300 (2x2GB)	組数	—	—	—	—	—	1※2	1	1※2	2※2	—
		総枚数	1枚	2枚	4枚	2枚	4枚	4枚	2枚	4枚	4枚	4枚

※1 このメモリ構成例はこのモデルで構成可能な構成をすべて示しているわけではありません。

※2 標準メモリを取り外す必要があります。



## PCI アダプター・オプション

### ●システム装置PCIスロット構成

- ( ) PCI Express x1 :スロット 1
  - ( ) PCI Express x8 :スロット 2
  - ( )33MHz-32bit 5V PCI スロット スロット 3
  - ( )33MHz-32bit 5V PCI スロット スロット 4
  - ( )33MHz-32bit 5V PCI スロット スロット 5
- 全スロット、フル・サイズ対応



## ディスク・アレイ・コントローラー

### ●内蔵HDDのRAID構成用オプション

シンプルスワップSATA HDDモデルのみ。

番号	品名	IBMダイレクト価格(税別)	PCI/PCI-X	対応スロット				
				1	2	3	4	5
42C1312	シンプルスワップ SATA RAID キット SATA 3Gbps RAID対応SATAドーター・カードおよびシグナル・ケーブル同梱。 RAIDレベル 0,1,1E RAID構成をしたHDDへの書き込み方式はライトスルーキャッシュのみとなります。	18,000円	専用スロットに導入					



■ホットスワップ HDD モデルには標準でRAID機能付きドーター・カードが導入済みです。

↓より冗長性、拡張性の高いRAID構成を組みたい場合

番号	品名	IBMダイレクト価格(税別)	PCI/PCI-X	対応スロット				
				1	2	3	4	5
39R8765	ServeRAID-8s SAS コントローラー (PCI-E) キャッシュ 256MB RAIDレベル 0,1,1E,10,5,6,50,60 内蔵HDDに接続するためには、別途ケーブルオプションをご用意いただく必要があります。	82,000円	PCI Express x8	-	○	-	-	-



#### ●バッテリー・バックアップ付きキャッシュにアップグレードする場合

39R8812	ServeRAID-8s用バッテリー	9,000円
---------	--------------------	--------

予期されない電力供給停止の間に最大72時間のデータ保護を提供します。

**必須**

#### ●ケーブル・オプション

ホットスワップ SATA/SAS HDDモデルの場合		
ServeRAID-8s用ホットスワップ SAS/SATA ケーブル	43W4908 2,600円	
シンプルスワップ SATA HDDモデルの場合		
ServeRAID-8s用シンプルスワップ SATA ケーブル	43W4910 2,600円	

ServeRAID-8s SAS コントローラーはサーバーにインストールした状態で搬送 移動するように設計されておりません。サーバーを搬送 移動する際には、サーバー本体からServeRAID-8sコントローラーを取り外す必要があります。



### ●SCSIコントローラー

番号	品名	IBMダイレクト価格(税別)	PCI/PCI-X	対応スロット				
				1	2	3	4	5
39R8743	Ultra320 SCSI コントローラー-2 内蔵テープ装置を接続する場合は、導入する必要があります。内蔵用 4ドロップ68ピンSCSIケーブル付属。RoHS指令準拠。 64bit/133MHz。68ピンの内部コネクタと1つの外部VHDCIコネクタ。1チャンネル。データ転送速度 320Mbps。	20,000円	64bit 133MHz PCI-X	-	-	○	○	○
43W4324	Ultra320 SCSI コントローラー(PCI-E) 68ピンの内部コネクタと1つの外部VHDCIコネクタを装備。1チャンネル。データ転送速度 320Mbps。 Low-Profileブラケット付属。	32,000円	PCI Express x1	○	○	-	-	-

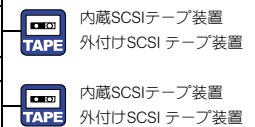

**Ultra320 SCSI コントローラー(43W4324) 導入時の注意事項**  
サポートOS  
Windows 2000、Windows Server 2003  
Red Hat Enterprise Linux 3 (Update8)  
Red Hat Enterprise Linux 4 (Update3,4,5)  
Red Hat Enterprise Linux 5  
SUSE LINUX Enterprise Server 10 (SPなし)  
SUSE LINUX Enterprise Server 9 (SP3)  
VMware ESX Server 3

Linux ではバイナリーコードでのインストールのみサポート。  
src.rpm からのビルドはサポートされません。



●SASコントローラー

番号	品名	IBMダイレクト価格(税別)	PCI/PCI-X	対応スロット				
				1	2	3	4	5
25R8060	SAS HBAコントローラー (PCI-Express)	86,000円	PCI Express x8	—	○	—	—	—
	SAS 3Gbps 内部4ポート、外部1ポートのSASコネクタを装備 RAIDレベル 0,1,1E 8レーン、2.5Gbps PCI-Expressをサポート。							

内蔵/外付けSAS  
テープ装置



HDDとの接続はサポートされません。  
HDDとの接続はサポートされません。



●iSCSIコントローラー

番号	品名	IBMダイレクト価格(税別)	PCI/PCI-X	対応スロット				
				1	2	3	4	5
39Y6146	Qlogic iSCSI シングルポート HBA (PCI-E) ストレージデータをIPプロトコルに変換します。Qlogic QLE4060C同等品。 RJ45ポート、CAT5/6ケーブルリングを提供します。Low-Profileブラケット付属。	98,000円	PCI Express x4	—	○	—	—	—
42C1770	Qlogic iSCSI デュアルポート HBA (PCI-E) ストレージデータをIPプロトコルに変換します。Qlogic QLE4062C同等品。 RJ45ポートx2、CAT5/6ケーブルリングを提供します。Low-Profileブラケット付属。	148,000円	PCI Express x4	—	○	—	—	—

DS3300



DS3300の構成に関しましては、DS3000シリーズ構成ガイドをご参照ください。



ハードディスク・ドライブ

●システム装置HDDベイ構成

ベイ4(3.5型スリム・ハイト)
ベイ5(3.5型スリム・ハイト)
ベイ6(3.5型スリム・ハイト)
ベイ7(3.5型スリム・ハイト)

●3.5型シンプルスワップ SATA HDD モデル 4362-82J

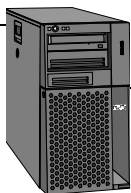

モデル	容量	価格	回転数	サポート・ベイ
39M4504	160GB シンプルスワップ 3Gb/s SATA HDD	16,000円	(7,200rpm)	4~7
39M4508	250GB シンプルスワップ 3Gb/s SATA HDD	22,000円	(7,200rpm)	4~7
39M4514	500GB シンプルスワップ 3Gb/s SATA HDD	50,000円	(7,200rpm)	4~7
43W7572	750GB シンプルスワップ 3Gb/s SATA HDD	90,000円	(7,200rpm)	4~7



標準構成

SATAコネクタ x4 標準装備

内蔵SATAコネクタ



内蔵HDDでRAID構成をする場合

シンプルスワップ SATA RAID キット

42C1312 18,000円

RAID-0,1,1E機能付き

SATA バックプレート (標準装備)



ServeRAID-8sを導入して構成をする場合

ServeRAID-8s SAS コントローラー (PCI-E)

39R8765 82,000円

RAID-0,1,1E,10,5,6,50,60機能付き

ServeRAID-8s用シンプルスワップ SATA ケーブル

43W4910 2,600円

必須

3.5型 HDD モデルの場合

SATA バックプレート (標準装備)



●バッテリー・バックアップ付きキャッシュにアップグレードする場合

ServeRAID-8s用バッテリー

39R8812 9,000円

選択

**HDD** ハードディスク・ドライブ

●システム装置HDDベイ構成

ベイ4(3.5型スリム・ハイト)
ベイ5(3.5型スリム・ハイト)
ベイ6(3.5型スリム・ハイト)
ベイ7(3.5型スリム・ハイト)

●3.5型ホットスワップSATA/SAS HDD モデル 4362-84J/44J/64J/74J

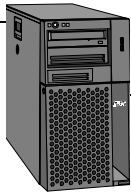

SATA HDDとSAS HDDは混在できません。

Model	Price	Capacity	Speed	Support Bays
39M4522	16,000円	160GB	7,200rpm	サポート・ベイ 4~7
39M4526	22,000円	250GB	7,200rpm	サポート・ベイ 4~7
39M4530	50,000円	500GB	7,200rpm	サポート・ベイ 4~7
43W7576	90,000円	750GB	7,200rpm	サポート・ベイ 4~7
43W7626	105,000円	1TB	7,200rpm	サポート・ベイ 4~7
40K1043	48,000円	73GB	15,000rpm	サポート・ベイ 4~7
40K1044	68,000円	146GB	15,000rpm	サポート・ベイ 4~7
43X0802	134,000円	300GB	15,000rpm	サポート・ベイ 4~7

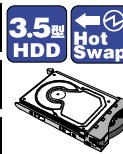
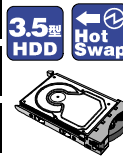

**標準構成**

SATA・SAS RAIDコントローラカード  
RAID-0,1,1E機能付き

3.5型 HDD モデルの場合  
SAS バックプレート (標準装備)

---

ServeRAID-8sを導入して構成をする場合

ServeRAID-8s SAS コントローラ (PCI-E)  
39R8765 82,000円

ServeRAID-8s用ホットスワップ SAS/SATA ケーブル  
43W4908 2,600円

3.5型 HDD モデルの場合  
SAS バックプレート (標準装備)

●バッテリー・バックアップ付きキャッシュにアップグレードする場合  
ServeRAID-8s用バッテリー  
39R8812 9,000円



ネットワーク・カード & システム管理



●ネットワーク・カード

システム装置・オンボードNIC…全二重Ethernet 10Base-T/100Base-TX/1000Base-T (Broadcom 5721)

番号	品名	IBMダイレクト価格(税別)	PCI/PCI-X	対応スロット				
				1	2	3	4	5
39Y6098	Netxtreme 1000 Express Ethernet アダプター PCI Express x1 をサポート。標準PCIブラケットとLow Profile PCIブラケットの両方に対応可能。 Gigabit Ethernet。オンボードEthernetとチーミング可能。	20,000円	PCI-Express x1	○	○	—	—	—
39Y6136	PRO/1000 PT クラウドポート サーバー・アダプター(PCI-E) PCI Express x4(x4/x8/x16互換) をサポート。標準PCIブラケットとLow Profile PCIブラケットの両方に対応可能。 2xIntel 82571GB Gigabit コントローラー。	70,000円	PCI Express x4	○	○	—	—	—
42C1750	PRO/1000 PF サーバー・アダプター(PCI-E) PCI Express x4(x4/x8/x16互換) をサポート。標準PCIブラケットとLow Profile PCIブラケットの両方に対応可能。 Intel 82572GI Gigabit コントローラー。LCコネクタ接続。	50,000円	PCI Express x4	○	○	—	—	—
39Y6105	PRO/1000 GT サーバー・アダプター インテル 82545 チップのGigabit Ethernet アダプター。LowProfile ハーフサイズ。Low Profile対応ブラケットを同梱。 3.3V/5V ユニバーサル電源対応。RoHS指令準拠。	20,000円	64bit 133MHz PCI-X	—	—	○	○	○
39Y6088	Netxtreme 1000 SX+ Ethernet アダプター ファイバー接続により対ノイズ性を向上し、長距離伝送が可能。SCコネクタ接続。 64bit/133MHz ハーフサイズ。3.3V/5V ユニバーサル電源対応。	50,000円	64bit 133MHz PCI-X	—	—	○	○	○
39Y6079	Netxtreme 1000 T+ Ethernet アダプター Broadcom BCM5703チップ。オンボードLANもしくは2枚導入によりリダンダント構成可能。 64bit/133MHz ハーフサイズ。3.3V/5V ユニバーサル電源対応。オンボードEthernetとチーミング可能。	20,000円	64bit 133MHz PCI-X	—	—	○	○	○
39Y6093	Netxtreme 1000 T+ デュアルポート Ethernet アダプター Broadcom BCM5704チップ。デュアル・ポート Gigabit Ethernet。オンボードLANもしくは2枚導入によりリダンダント構成可能。 64bit/133MHz ハーフサイズ。3.3V/5V ユニバーサル電源対応。オンボードEthernetとチーミング可能。	30,000円	64bit 133MHz PCI-X	—	—	○	○	○



●システム管理

番号	品名	IBMダイレクト価格(税別)	PCI/PCI-X	対応スロット				
				1	2	3	4	5
39Y9566	リモート管理アダプター II SlimLine フルタイムのリモート・アクセスを提供し、リモート管理を単純にします。 インターコネクト接続はできません。導入することによって遠隔地より障害検知および、システム管理を行えます。	61,000円	32bit 33MHz PCI	専用スロット				

●ハードウェア障害検知項目

【x3200 (シンプルスワップモデル)】	ファン	温度	電圧	冗長電源	HDD	メモリー	CPU	PFA ※1					
								メモリー	CPU・VRM	ファン	HDD	電源	
LightPath 点灯	○	○	○	—	×	○	○	○	×	×	×	×	×
ベースボード管理コントローラーイベントログへの書き込み	○	○	○	—	×	○	○	○	×	×	×	×	×
ベースボード管理コントローラーからの E-mail 送信	—	—	—	—	—	—	—	—	—	—	—	—	—
ベースボード管理コントローラーからの SNMP トラップ送信	○	○	○	—	×	○	○	○	×	×	×	×	×
ベースボード管理コントローラーから IBM Director サーバーへのアラート通知	○	○	○	—	×	○	○	○	×	×	×	×	×
IBM Director エージェントによる検知	○	○	○	—	○※3,4	○※2	×	○	○	○	×	○※4	×

●ハードウェア障害検知項目

【x3200 (シンプルスワップモデル) + リモート管理アダプター II】	ファン	温度	電圧	冗長電源	HDD	メモリー	CPU	PFA ※1					
								メモリー	CPU・VRM	ファン	HDD	電源	
LightPath 点灯	○	○	○	—	×	○	○	○	×	×	×	×	×
リモート管理アダプターII イベントログへの書き込み	○	○	○	—	×	○	○	○	×	×	×	×	×
リモート管理アダプターII からの E-mail 送信	○	○	○	—	×	○	○	○	×	×	×	×	×
リモート管理アダプターII からの SNMP トラップ送信	○	○	○	—	×	○	○	○	×	×	×	×	×
リモート管理アダプターII から IBM Director サーバーへのアラート通知	○	○	○	—	×	○	○	○	×	×	×	×	×
IBM Director エージェントによる検知	○	○	○	—	○※3,4	○※2	×	○	○	○	×	○※4	○

●ハードウェア障害検知項目

【x3200 (ホットスワップモデル)】	ファン	温度	電圧	冗長電源	HDD	メモリー	CPU	PFA ※1					
								メモリー	CPU・VRM	ファン	HDD	電源	
LightPath 点灯	○	○	○	×	×	○	○	○	×	×	×	×	×
ベースボード管理コントローラーイベントログへの書き込み	○	○	○	×	×	○	○	○	×	×	×	×	×
ベースボード管理コントローラーからの E-mail 送信	—	—	—	—	—	—	—	—	—	—	—	—	—
ベースボード管理コントローラーからの SNMP トラップ送信	○	○	○	—	×	○	○	○	×	×	×	×	×
ベースボード管理コントローラーから IBM Director サーバーへのアラート通知	○	○	○	×	×	○	○	○	×	×	×	×	×
IBM Director エージェントによる検知	○	○	○	×	○※4	○※2	×	○	○	○	×	○※4	×

●ハードウェア障害検知項目

【x3200 (ホットスワップモデル) + リモート管理アダプター II】	ファン	温度	電圧	冗長電源	HDD	メモリー	CPU	PFA ※1					
								メモリー	CPU・VRM	ファン	HDD	電源	
LightPath 点灯	○	○	○	○	○	○	○	○	×	×	×	×	×
リモート管理アダプターII イベントログへの書き込み	○	○	○	○	○	○	○	○	×	×	×	×	×
リモート管理アダプターII からの E-mail 送信	○	○	○	○	○	○	○	○	×	×	×	×	×
リモート管理アダプターII からの SNMP トラップ送信	○	○	○	○	○	○	○	○	×	×	×	×	×
リモート管理アダプターII から IBM Director サーバーへのアラート通知	○	○	○	○	○	○	○	○	×	×	×	×	×
IBM Director エージェントによる検知	○	○	○	○	○※4	○※2	×	○	○	○	×	○※4	○

※1 PFA (Predictive Failure Analysis) 障害障害予知機能:  
色々な状況を監視し、総合的に判断し、24時間から48時間以内に障害が発生する可能性が高いことを事前に通知するものです。  
PFAの警告は、ServeRAID ManagerやIBM Directorで検出可能です。

※2 メモリーサイズの変更のみ

※3 シンプルスワップ SATA RAID キット (42C1312) 搭載時

※4 ServeRAID 8s 搭載の場合は ServeRAID Manager Extension が必須



テープ・バックアップ装置

●内蔵SCSIテープ・バックアップ装置・接続ガイド (導入する場合、別途SCSIカードが必要です。)

SCSI接続 0.8mm VHDCl

選択

43W4324 32,000円  
Ultra320 SCSI コントローラー (PCI-E)

選択

39R8743 20,000円  
Ultra320 SCSI コントローラー-2

システム装置にはハーフ・ハイト・ドライブを1台導入可能です。

内蔵SCSIケーブル  
テープ装置に同梱

番号	品名	IBMダイレクト価格(税別)	高さ	サポート・ベイ
39M5656	36/72GB DDS G5 テープ・ドライブ ●最大容量(非圧縮/圧縮) : 36GB/72GB●転送速度MB/sec(非圧縮/圧縮) : 3.5/7●Ultra2 SCSI ●クリーニング・カートリッジx1、1ドロップ内蔵SCSIケーブルを同梱	95,000円	ハーフ・ハイト	2
23K0464 ※1	36/72GB DDS-G5/ARCserve R11.5 キット	193,000円	ハーフ・ハイト	2
23K0465 ※2	36/72GB DDS-G5/ARCserve R11.5+DRキット	234,000円	ハーフ・ハイト	2
71P9158	IBM DDS G5 データカートリッジ 5巻パック	26,000円		
25R0045	VXA-320 160/320GB テープ・ドライブ ●最大容量(非圧縮/圧縮) : 160GB/320GB●転送速度MB/sec(非圧縮/圧縮) : 12/24●Ultra160 SCSI ●クリーニング・カートリッジx1、1ドロップ内蔵SCSIケーブルを同梱●RoHS指令準拠	174,000円	ハーフ・ハイト	2
71P9160	IBM VXA2 データカートリッジ 5巻パック (VXA-320 フォーマットにより格容量となります)	87,000円		
39M5658	200/400GB ハーフ・ハイト LTO Ultrium2 テープドライブ ●最大容量(非圧縮/圧縮) : 200GB/400GB●転送速度MB/sec(非圧縮/圧縮) : 24/48●Ultra160 SCSI ●クリーニング・カートリッジx1、1ドロップ内蔵SCSIケーブルを同梱	298,000円	ハーフ・ハイト	2
23K0468 ※1	200/400GB LTO-2HH/ARCserve R11.5 キット	432,000円	ハーフ・ハイト	2
23K0469 ※2	200/400GB LTO-2HH/ARCserve R11.5+DRキット	475,000円	ハーフ・ハイト	2
71P9159	IBM LTO Ultrium2 データカートリッジ 5巻パック	65,000円		

※1 BrightStor ARCserve Backup R11.5 for Windowsおよびメディア・カートリッジ5巻パックが同梱されます。  
 ※2 BrightStor ARCserve Backup R11.5 Disaster Recovery Option for Windowsおよびメディア・カートリッジ5巻パックが同梱されます。

内蔵SCSIテープ・バックアップ装置・接続ガイド

導入する場合、別途SCSIカードが必要です。

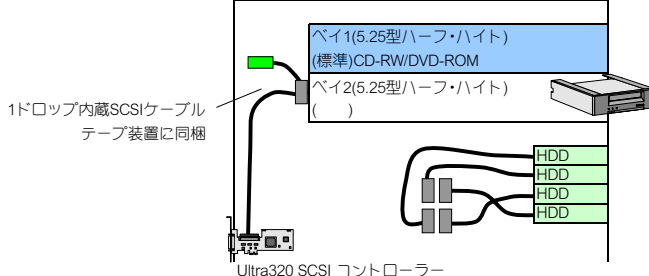



テープ・バックアップ装置

●内蔵SATA/SASテープ・バックアップ装置・接続ガイド (オンボードSATAもしくは、SAS HBAコントローラーにて接続します。)

オンボードSATA コネクタ

25R8060 86,000円  
SAS HBAコントローラー (PCI-Express)



シンプルスワップ SATA HDDモデルおよびホットスワップ SAS HDDモデルでは、追加デバイス用SATA15pin電源コネクタがありますが、冗長電源モデルでは、追加デバイス用SATA15pin電源コネクタがありませんのでGo Vaultドライブ(25R0006)はサポートされません。4pinにつきましては両モデルとも装備されます。

番号	品名	IBMダイレクト価格(税別)	高さ	サポート・ベイ
25R0006	Go Vault ドライブ ●最大容量：80GB●転送速度MB/sec(標準/最大)：26/34●SATA IIインターフェイス●SATA15pin 電源コネクタ ●データ・カートリッジx1、SATAケーブルを同梱●対応OS：Windows、Linux	65,000円	ハーフハイト	2
39M5617	GO Vault 80GB カートリッジ 1巻	33,000円		
42D8771	GoVault 120GB ドライブ ●最大容量：120GB●転送速度MB/sec(標準/最大)：26/34●SATA IIインターフェイス●SATA15pin 電源コネクタ ●SATAケーブルを同梱、メディアは別途ご用意ください●対応OS：Windows、Linux	38,000円	ハーフハイト	2
42D8776	GoVault 120GB カートリッジ	52,000円		
39M5659	160/320GB ハーフハイト DLTV-4 SATA テープ・ドライブ ●最大容量(非圧縮/圧縮)：160GB/320GB●転送速度MB/sec(非圧縮/圧縮)：10/20●SATAインターフェイス ●SATA15pin電源コネクタx1、4pin電源コネクタx1●クリーニング・カートリッジx1、SATA シグナル・ケーブルを同梱	168,000円	ハーフハイト	2
71P9183	IBM DLTVS160 データカートリッジ 5巻パック	61,000円		
43W8480	36/72GB DDS G5 SATA テープ・ドライブ ●最大容量(非圧縮/圧縮)：36GB/72GB●転送速度MB/sec(非圧縮/圧縮)：3.5/7●SATAインターフェイス ●クリーニング・カートリッジx1、SATA シグナル・ケーブルを同梱	95,000円	ハーフハイト	2
71P9158	IBM DDS G5 データカートリッジ 5巻パック	26,000円		
43W8478	400/800GB ハーフハイト LTO Ultrium3 SAS テープドライブ ●最大容量(非圧縮/圧縮)：400GB/800GB●転送速度MB/sec(非圧縮/圧縮)：60/120●SASインターフェイス ●クリーニング・カートリッジx1、内蔵SASケーブルを同梱	398,000円	ハーフハイト	2
25R0032	IBM LTO Ultrium3 データカートリッジ 5巻パック	120,000円		

内蔵SATA/SASテープ・バックアップ装置・接続ガイド

シンプルスワップ SATA HDDモデルの場合。ホットスワップ・モデルでは制限はありません。

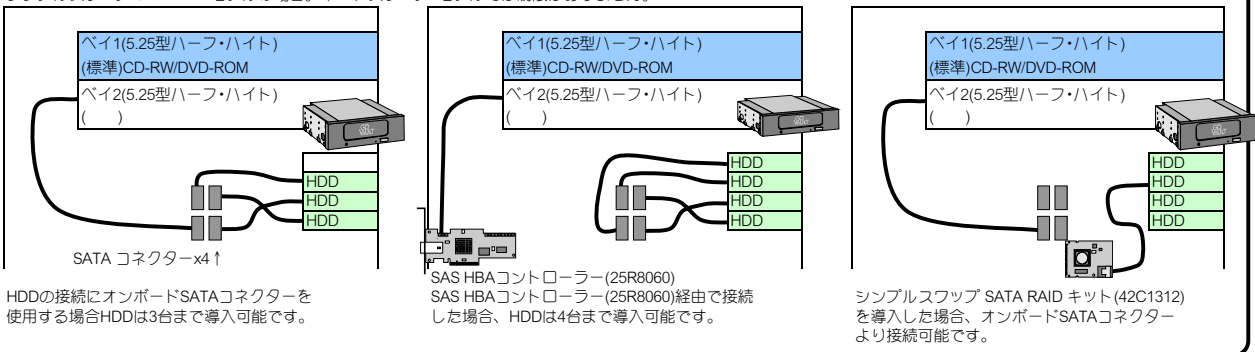

**TAPE** 外付けテープ・バックアップ装置

●外付け格納装置・接続ガイド

SCSI接続 0.8mm VHDCI

**選択** 43W4324 32,000円  
Ultra320 SCSI コントローラー (PCI-E)

**選択** 39R8743  
Ultra320 SCSI コントローラー-2

42C3910 SCSI アダプター キット 19,800円  
エンクロージャーに導入し、SCSI コントローラーとテープ装置を接続します。  
各エンクロージャーに対して、格納するテープ装置と同数必要になります。  
●3m外付けSCSIケーブル、SCSI IDセレクターケーブル、SCSIコネクタを同梱

0.8mm VHDCI  
3m 外付け用 LVD SCSI ケーブル (42C3910に1本同梱)

各エンクロージャーとSCSI接続するには、SCSI アダプター キット (42C3910)が必須となります。42C3910は1つのエンクロージャーに対して、格納するテープ装置と同数必要になります。  
例：4U テープ・エンクロージャー (87664UX)に DDS-G5を3台導入する場合  
Ultra320 SCSI コントローラー-2 (39R8743)…3枚  
4U テープ・エンクロージャー (87664UX)…1台  
SCSI アダプター キット (42C3910)…3枚  
36/72GB DDS G5 (39M5656)…3台

●外付け格納装置

番号	品名	IBMダイレクト価格(税別)	高さ	最大格納台数
① 8767HHX	ハーフハイト テープ・エンクロージャー ●1台のハーフハイト テープ・ドライブを格納可能。●ラック固定棚に設置した場合は2Uのスペースが必要になります。 ●2.8m電源ケーブル(NEMA-5-15P)x1を同梱	43,400円	外置き(64mm)	ハーフ:1台
② 8768FHX	フルハイト テープ・エンクロージャー ●1台のフルハイト テープ・ドライブを格納可能。●ラック固定棚に設置した場合は3Uのスペースが必要になります。 ●2.8m電源ケーブル(NEMA-5-15P)x1を同梱	53,400円	外置き(112mm)	フル:1台
③ 87651UX	1U テープ・エンクロージャー ●ラックマウント型(1U)。最大2台まで、ハーフハイトのテープ装置を格納可能。●2.8m電源ケーブル(NEMA-5-15P)、 2.8m電源ケーブル(IEC320-C14)を同梱	81,000円	ラック型(1U)	ハーフ:2台
④ 87664UX	4U テープ・エンクロージャー ●最大4台のフルハイト テープ・ドライブ、または6台のハーフハイト テープ・ドライブを格納可能(混在可)。 ●2.8m電源ケーブル(NEMA-5-15P)、2.8m電源ケーブル(IEC320-C14)を同梱	112,400円	ラック型(4U)	ハーフ:6台/フル:4台

内蔵SCSIケーブル  
テープ装置と同梱

●ハーフハイト内蔵型テープ装置 (SCSIインターフェイス)

番号	品名	IBMダイレクト価格(税別)	高さ	エンクロージャー
39M5656	36/72GB DDS G5 テープ・ドライブ ●最大容量(非圧縮/圧縮)：36GB/72GB●転送速度MB/sec(非圧縮/圧縮)：3.57●Ultra2 SCSI ●クリーニング・カートリッジx1、1ドロップ内蔵SCSIケーブルを同梱	95,000円	ハーフハイト	①,③,④
23K0464 ※1	36/72GB DDS-G5/ARCserve R11.5 キット	193,000円	ハーフハイト	①,③,④
23K0465 ※2	36/72GB DDS-G5/ARCserve R11.5+DRキット	234,000円	ハーフハイト	①,③,④
71P9158	IBM DDS G5 データカートリッジ 5巻パック	26,000円		

25R0045	VXA-320 160/320GB テープ・ドライブ ●最大容量(非圧縮/圧縮)：160GB/320GB●転送速度MB/sec(非圧縮/圧縮)：12/24●Ultra160 SCSI ●クリーニング・カートリッジx1、1ドロップ内蔵SCSIケーブルを同梱●RoHS指令準拠	174,000円	ハーフハイト	①,③,④
71P9160	IBM VXA2 データカートリッジ 5巻パック	87,000円		

39M5658	200/400GB ハーフハイト LTO Ultrium2 テープドライブ ●最大容量(非圧縮/圧縮)：200GB/400GB●転送速度MB/sec(非圧縮/圧縮)：24/48●Ultra160 SCSI ●クリーニング・カートリッジx1、1ドロップ内蔵SCSIケーブルを同梱	298,000円	ハーフハイト	①,③,④
23K0468 ※1	200/400GB LTO-2HH/ARCserve R11.5 キット	432,000円	ハーフハイト	①,③,④
23K0469 ※2	200/400GB LTO-2HH/ARCserve R11.5+DRキット	475,000円	ハーフハイト	①,③,④
71P9159	IBM LTO Ultrium2 データカートリッジ 5巻パック	65,000円		

●フルハイト内蔵型テープ装置 (SCSIインターフェイス)

番号	品名	IBMダイレクト価格(税別)	高さ	エンクロージャー
39M5657	400/800GB LTO Ultrium3 テープドライブ ●最大容量(非圧縮/圧縮)：400GB/800GB●転送速度MB/sec(非圧縮/圧縮)：80/160●Ultra160 SCSI ●クリーニング・カートリッジx1、1ドロップ内蔵SCSIケーブルを同梱	498,000円	フルハイト	②,④
23K0466 ※1	400/800GB LTO-3/ARCserve R11.5 キット	682,000円	フルハイト	②,④
23K0467 ※2	400/800GB LTO-3/ARCserve R11.5+DRキット	725,000円	フルハイト	②,④
25R0032	IBM LTO Ultrium3 データカートリッジ 5巻パック	120,000円		

※1 BrightStor ARCserve Backup R11.5 for Windowsおよびメディア・カートリッジ5巻パックが同梱されます。  
※2 BrightStor ARCserve Backup R11.5 Disaster Recovery Option for Windowsおよびメディア・カートリッジ5巻パックが同梱されます。

電源ケーブル・オプション(延長および用途に応じてお選びください。)

**POWER**

**選択**

100V : IEC320 C13 - NEMA 5-15P  
39Y7926 2,000円  
NEMAS-15P to IEC C13 電源ケーブル(4.3m)

100-200V/PDU : IEC320 C13 - IEC320 C14  
39Y7932 2,000円  
3.7m 電源コード C12

100-200V/PDU : IEC320 C13 - IEC320 C20  
39Y7938 2,000円  
IEC C13 to C20 ジャンパー・電源ケーブル(2.8m)

**TAPE** 外付けテープ・バックアップ装置

●外付け格納装置・接続ガイド

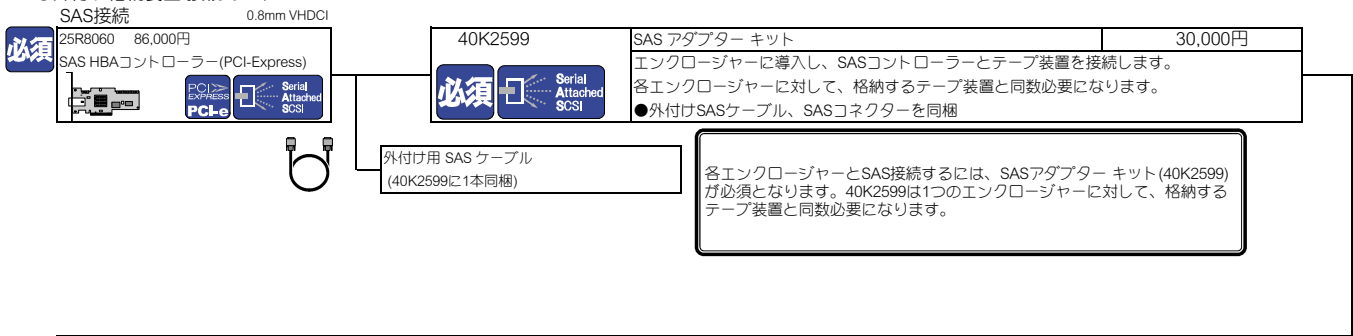

●外付け格納装置

番号	品名	IBMダイレクト価格(税別)	高さ	最大格納台数
① 8767HHX	ハーフ高さ テープ・エンクロージャー ●1台のハーフ高さ テープ・ドライブを格納可能。●ラック固定棚に設置した場合は2Uのスペースが必要になります。 ●2.8m電源ケーブル(NEMA-5-15P)x1を同梱●テープ装置の接続には42C3910が必要になります。	43,400円	外置き(64mm)	ハーフ:1台
③ 87651UX	1U テープ・エンクロージャー ●ラックマウント型(1U)。最大2台まで、ハーフ高さのテープ装置を格納可能。●2.8m電源ケーブル(NEMA-5-15P)、2.8m電源ケーブル(IEC320-C14)を同梱	81,000円	ラック型(1U)	ハーフ:2台
④ 87664UX	4U テープ・エンクロージャー ●最大4台のフル高さ テープ・ドライブ、または6台のハーフ高さ テープ・ドライブを格納可能(混在可)。 ●2.8m電源ケーブル(NEMA-5-15P)、2.8m電源ケーブル(IEC320-C14)を同梱	112,400円	ラック型(4U)	ハーフ:6台/フル:4台



●ハーフ高さ内蔵型テープ装置 (SASインターフェイス)

番号	品名	IBMダイレクト価格(税別)	高さ	エンクロージャー
43W8480	36/72GB DDS G5 SATA テープ・ドライブ ●最大容量(非圧縮/圧縮) : 36GB/72GB●転送速度MB/sec(非圧縮/圧縮) : 3.5/7●SATAインターフェイス ●クリーニング・カートリッジx1、SATA シグナル・ケーブルを同梱	95,000円	ハーフ高さ	③,④
71P9158	IBM DDS G5 データカートリッジ 5巻パック	26,000円		
43W8478	400/800GB ハーフ高さ LTO Ultrium3 SAS テープ・ドライブ ●最大容量(非圧縮/圧縮) : 400GB/800GB●転送速度MB/sec(非圧縮/圧縮) : 60/120●SASインターフェイス ●クリーニング・カートリッジx1、内蔵SASケーブルを同梱	398,000円	ハーフ高さ	①,③,④
25R0032	IBM LTO Ultrium3 データカートリッジ 5巻パック	120,000円		

**POWER** 電源ケーブル・オプション(延長および用途に応じてお選びください。)

**選択**

- 100V : IEC320 C13 - NEMA 5-15P  
39Y7926 2,000円  
NEMA5-15P to IEC C13 電源ケーブル(4.3m)
- 100-200V/PDU : IEC320 C13 - IEC320 C14  
39Y7932 2,000円  
3.7m 電源コード C12
- 100-200V/PDU : IEC320 C13 - IEC320 C20  
39Y7938 2,000円  
IEC C13 to C20 ジャンパー・電源ケーブル(2.8m)



外付けテープ・バックアップ格納装置

●外付けテープ・ライブラリ・接続ガイド

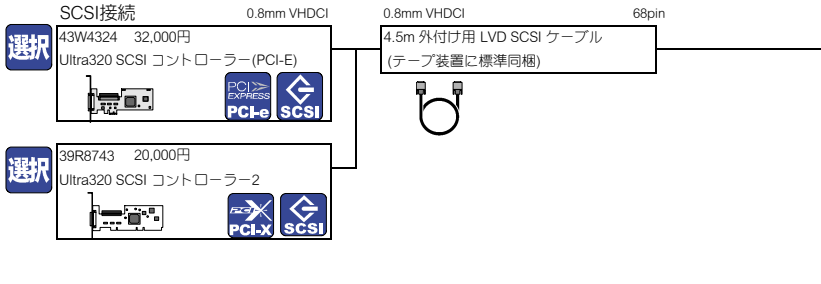

●LTO3 外付けテープ・ライブラリ (ラック対応)

番号	品名	IBMダイレクト価格(税別)	高さ
33614LX	4U ユニバーサル ライブラリー ●LTOのテープ・ドライブを最大2台まで導入可能。 ●最大搭載可能数：38本 (LTO3) ●最大容量(非圧縮/圧縮)：15.2TB/30.4TB(LTO3) ●4.5m外付けSCSIケーブル、2.8m電源ケーブル(NEMA-5-15P) x2、2.8m電源ケーブル(IEC320-C14) x2を同梱	698,000円	ラック型(4U)
40K2573	LTO3ドライブスレッド ●最大容量(非圧縮/圧縮)：400GB/800GB ●転送速度MB/sec(非圧縮/圧縮)：80/160 ●Ultra160 SCSI ●LTOカートリッジ・マガジン (40K2577)を同時に導入してください。	998,000円	
40K2577	LTOカートリッジ・マガジン ●2本一組。33614LX1台あたり1セット導入できます。	98,000円	
25R0032	IBM LTO Ultrium3 データカートリッジ 5巻パック	120,000円	

●LTO3 外付けテープ・オートローダー (ラック対応)

番号	品名	IBMダイレクト価格(税別)	高さ
33622LX	2U テープ・オートローダー ●最大容量(非圧縮/圧縮)：8.8TB/17.6TB ●転送速度GB/時 (非圧縮/圧縮)：288/576 ●Ultra160 SCSI ●最大搭載可能数：22本 ●4.5m外付けSCSIケーブル、2.8m電源ケーブル(NEMA-5-15P)、2.8m電源ケーブル(IEC320-C14)を同梱 ●LTOのテープ・ドライブを1台導入可能。	498,000円	ラック型(2U)
40K2596	LTO3ドライブ・Sled ●最大容量(非圧縮/圧縮)：400GB/800GB ●転送速度MB/sec(非圧縮/圧縮)：80/160 ●Ultra160 SCSI ●LTOカートリッジ・マガジン (40K2597)を同時に導入してください。	890,000円	
40K2597	LTOマガジン・オプション ●2本一組。33622LXあたり1セット導入できます。	130,000円	
25R0032	IBM LTO Ultrium3 データカートリッジ 5巻パック	120,000円	

●VXA 外付けテープ・オートローダー (ラック対応)

番号	品名	IBMダイレクト価格(税別)	高さ
87691VX	1U VXA-320 テープ オートローダー ●最大容量(非圧縮/圧縮)：1.6TB/3.2TB ●転送速度MB/sec(非圧縮/圧縮)：12/24 ●Ultra160 SCSI ●最大搭載可能数：10本 ●クリーニング・カートリッジx1を同梱 ●4.5m外付けSCSIケーブル、2.8m電源ケーブル(NEMA-5-15P)、2.8m電源ケーブル(IEC320-C14)を同梱	698,000円	ラック型(1U)
71P9160	IBM VXA2 データカートリッジ 5巻パック (VXA-320 フォーマットにより倍容量となります)	87,000円	



選択





電源ケーブル・オプション(延長および用途に応じてお選びください。)

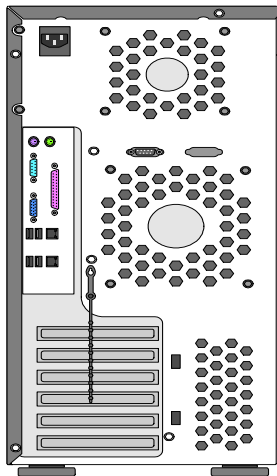

- 100V : IEC320 C13 - NEMA 5-15P  
39Y7926 2,000円  
NEMA5-15P to IEC C13 電源ケーブル(4.3m)
- 100-200V/PDU : IEC320 C13 - IEC320 C14  
39Y7932 2,000円  
3.7m 電源コード C12
- 100-200V/PDU : IEC320 C13 - IEC320 C20  
39Y7938 2,000円  
IEC C13 to C20 ジャンパー・電源ケーブル(2.8m)

 電源オプション

●4362-82J/84J/44Jの場合  
400W 定格電源ユニット







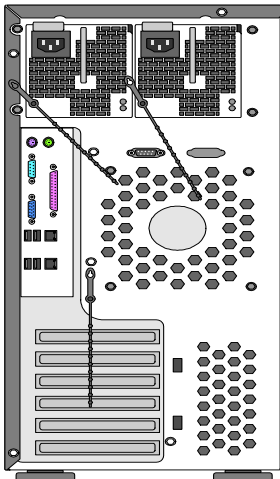

- |           |   |   |
|-----------|---|---|
| <b>標準</b> | システム装置に同梱される電源ケーブル<br>NEMA5-15P to IEC C13 電源ケーブル(2.8m)<br>100V                               |  |
|           | 電源ケーブル・オプション(延長および用途に応じてお選びください。)   |   |
| <b>選択</b> | 100V : IEC320 C13 - NEMA 5-15P<br>39Y7926 2,000円  |  |
| <b>選択</b> | NEMA5-15P to IEC C13 電源ケーブル(4.3m)<br>100-200V/PDU : IEC320 C13 - IEC320 C14<br>39Y7932 2,000円 |  |
| <b>選択</b> | 3.7m 電源コード C12<br>100-200V/PDU : IEC320 C13 - IEC320 C20<br>39Y7938 2,000円                    |  |
| <b>選択</b> | IEC C13 to C20 ジャンパー・電源ケーブル(2.8m)   |  |

   
パワースource / UPS / PDUへ

サポートされるUPSにつきましては、「サポートマトリクス」をご参照ください。

●4362-64Jの場合  
430W ホットスワップ・リダンダント 電源x2



- |           |   |   |
|-----------|---|---|
| <b>標準</b> | システム装置に同梱される電源ケーブル<br>NEMA5-15P to IEC C13 電源ケーブル(2.8m)<br>100V 2本                            |    |
|           | 電源ケーブル・オプション(延長および用途に応じてお選びください。)   |   |
| <b>選択</b> | 100V : IEC320 C13 - NEMA 5-15P<br>39Y7926 2,000円  |  |
| <b>選択</b> | NEMA5-15P to IEC C13 電源ケーブル(4.3m)<br>100-200V/PDU : IEC320 C13 - IEC320 C14<br>39Y7932 2,000円 |  |
| <b>選択</b> | 3.7m 電源コード C12<br>100-200V/PDU : IEC320 C13 - IEC320 C20<br>39Y7938 2,000円                    |  |
| <b>選択</b> | IEC C13 to C20 ジャンパー・電源ケーブル(2.8m)   |  |

   
パワースource / UPS / PDUへ

サポートされるUPSにつきましては、「サポートマトリクス」をご参照ください。



## コンソール・その他オプション

### ラックマウント・キット

#### 各種ドライブ

キーボード・マウス (PS/2&USB)

モニター

システム装置がサポートする最大解像度は1024x768となります。

●液晶モニター ラックマウントできません。外付けで使用してください。

番号	品名	IBMダイレクト価格(税別)
494215X	T115 15型 TFTモニター アナログ・モニター・ケーブル、電源ケーブル(NEMA-5-15P)を同梱。	35,000円
494317X	T117 17型 TFTモニター アナログ・モニター・ケーブル、電源ケーブル(NEMA-5-15P)を同梱。	46,000円



●キーボード・マウス

システム装置には40K9200相当のマウスと、42C0120相当のキーボードが同梱されます。

40K9200	USB オプティカル ホイールマウス	2,600円
40K9201	USB オプティカル 3ボタンマウス	2,700円
42C0120	ブリッファード・プロ フルサイズ USBキーボード	2,000円



●各種ドライブ

同梱されるソフトウェアにつきましてはサポート対象外です。またWindows Server 2003において、バケットライト機能は現在使用できません

32R2906	マルチバーナードライブ プラス DVD +R DL:4倍速記録/8倍速再生/DVD ±R :12倍速記録/16倍速再生/DVD +RW :8倍速記録/8倍速再生/ DVD -RW :8倍速記録/8倍速再生 DVD-RAM :5倍速記録/5倍速再生/DVD-ROM :16倍速再生/ CD-R:40倍速記録/40倍速再生/CD-RW :24倍速記録/40倍速再生/CD-ROM :40倍速再生	21,200円
32R2905	CD-RW/DVD-ROM コンボドライブ DVD-ROM:16倍速再生 CD-R:48倍速再生/CD-RW :32倍速記録/CD-ROM :48倍速再生	13,200円
40K1692	USB ポータブル・ディスクドライブ USBインターフェース 3.5インチ、1.44MB/720KBの読み書きが可能。USB Bus パワーサプライ。	8,800円



OSの導入時および再導入時にはFDDが必要になる場合があります。その際は、FDDオプションを別途ご用意いただく必要があります。  
※Windows2000/Windows Server2003をServerGuideを使用して導入する場合は必要ありません。

#### FDD使用上の注意点

USB FDDを使用し、Windows Server 2003 ASR機能(ARCserve Backup Disaster Recovery等で利用)を使用する際の不具合については、下記URLを参照願います。

<http://www-06.ibm.com/jp/domino04/pc/support/Sylphd07.nsf/jtechinfo/SYJ0-00590A9>

42C8923	5U タワー/ラック変換キット タワー型を5Uのラック型に変換するためのラック・レールキットです	38,000円
---------	---	---------

**RACK** ラック構成ガイド

詳しい構成方法については、『IBM NetBAY ラック・ソリューション (システム構成ガイド)』または、IBMホームページ (http://www.ibm.com/systems/jp/x/system/guide.shtml) 『NetBAY ラック システム構成ガイド』(PDFファイル)を参照してください。

□...ダイレクト・ラック・マウント    ■...限定供給品

格納スペース: 42U  
93074RX 200,000円 ※1  
S2 42U スタンダード・ラック  
格納スペース: 42U  
93074XX 180,000円 ※1※2  
S2 42U 拡張ラック

格納スペース: 42U  
93084RX 465,000円 ※1  
エンタープライズ 42U  
スタンダード・ラック  
格納スペース: 42U  
93084XX 420,000円 ※1※2  
エンタープライズ 42U  
拡張ラック

格納スペース: 25U  
93072RX 164,000円 ※1  
S2 25U スタンダード・ラック

格納スペース: 11U  
93061RX 68,000円 ※1  
11U スタンダード・ラック

●ラック変換キット

42C8923 38,000円  
5U タワーラック変換キット

●ラック変換キット

5U System x 3200 ラック型

●コンソール・スイッチ

PS/2/USB

17351GX 300,000円 1U  
ローカル・コンソール・マネージャ(2x8ポート)

17352GX 500,000円 1U  
グローバル・コンソール・マネージャ(2x16ポート)

17354GX 700,000円 1U  
グローバル・コンソール・マネージャ(4x16ポート)

PS/2/USB

17353LX 110,000円 1U  
コンソール・スイッチ(1x8ポート)

17354LX 198,000円 1U  
コンソール・スイッチ(2x16ポート)

●PDU※8

39Y8905 25,000円 1U	DPI 100/127V PDU NEMA L5-15P
39Y8951 32,000円 1U	DPI 100/200V PDU L5-20P/L6-20P
39Y8938 60,000円 1U	DPI FE PDU NEMA L5-30P
39Y8939 60,000円 1U	DPI FE PDU NEMA L6-30P
39Y8940 120,000円 1U	DPI FE PDU IEC 309 2P+G 60A

インレット アウトレット

●フロントエンドPDU※8

39Y8941 56,000円 1U	DPI C13 PDU (ケーブルなし)
39Y8948 55,000円 1U	DPI C19 PDU (ケーブルなし)
39M2816 140,000円 1U	DPI C13 PDU+ (ケーブルなし)
39M2818 140,000円 1U	DPI C19 PDU+ (ケーブルなし)

インレット アウトレット

●その他

25R5559 7,600円 1Ux5セット	25R5560 10,800円 3Ux5,セット
1U フィラー・パネル セット ※3	3U フィラー・パネル セット ※3

17237RX 11,000円  
19型固定棚 2U~  
最大45kgまでの装置を設置可能。  
固定棚自体の高さ: 18mm

●オプション

494215X 35,000円 ※4  
T115 15型 TFTモニター

494317X 46,000円 ※4  
T117 17型 TFTモニター

17231RX 220,000円 1U  
1U 17インチ フラットパネル・モニター・コンソール・キット オプティカルベイ付(KBDなし)

42C0044/42C0030/40K5386/40K5372格納可能

17233RX 200,000円 1U  
1U 15インチ フラットパネル・モニター・コンソール・キット (KBDなし)

42C0044/42C0030/40K5386/40K5372格納可能

42C0044 15,000円 ※6  
NetBAY 1U モニター・キット 日本語キーボード PS/2

42C0030 15,000円 ※7  
NetBAY 1U モニター・キット 英語キーボード PS/2

40K5386 13,000円 ※6  
NetBAY 1U モニター・キット 日本語キーボード USB

40K5372 13,000円 ※7  
NetBAY 1U モニター・キット 英語キーボード USB

42C0120 2,000円  
プリファード・プロ フルサイズ USBキーボード

40K9200 2,600円  
USB オプティカル ホイールマウス

40K9201 2,700円  
USB オプティカル 3ボタンマウス

17235RX 50,000円 1U~2U  
ラック・キーボード・トレイ

42C0044 15,000円 ※6  
NetBAY 1U モニター・キット 日本語キーボード PS/2

42C0030 15,000円 ※7  
NetBAY 1U モニター・キット 英語キーボード PS/2

40K5386 13,000円 ※6  
NetBAY 1U モニター・キット 日本語キーボード USB

40K5372 13,000円 ※7  
NetBAY 1U モニター・キット 英語キーボード USB

42C0120 2,000円  
プリファード・プロ フルサイズ USBキーボード

40K9200 2,600円  
USB オプティカル ホイールマウス

40K9201 2,700円  
USB オプティカル 3ボタンマウス

※1 1Uサーバーを格納可能なフロント・ドアを装備したラック。  
 ※2 NetBAY 42を複数台増設するためのラックです。ロック付き左右2枚のサイド パネルは含まれません。  
 ※3 ラック内のすべてのオープン・スペースには冷却のためにフィラー・パネル セット (25R5559/25R5560)を取り付けることを推奨いたします。  
 ※4 ラックマウントできません。外付けで使用してください。  
 ※5 パームレスト付き109日本語キーボード。  
 ※6 ラックポイントおよびラックバットポイント 装置機能付き日本語キーボード。17231JX/17231UX/17232NX/17231RX/17233RXのキーボード・トレイにのみ格納可能。  
 ※7 ラックポイントおよびラックバットポイント 装置機能付き英語キーボード。17231JX/17231UX/17232NX/17231RX/17233RXのキーボード・トレイにのみ格納可能。  
 ※8 『IBM NetBAY ラック・ソリューション (システム構成ガイド)』でもご案内していますので参照ください。



## 保守サービス

System x 3200(4362) (1年間オンサイト保証) スタートアップ90(ヘルプライン簡易版)付き

## ●ServicePac フランタニー&amp;メンテナンス・オプション

IBM製品をご購入のお客さまに、保証/保守サービスのサービス・レベルとサービス期間をアップグレードするものです。通常の保守サービスの料金に比べ割安な料金でアップグレードすることができます。

ServicePac商品内容

サービス提供方法 ①②③より選択	①CRUオンサイト保守サービス
	②Non_CRUオンサイト保守サービス
	③non_CRU対応オンサイト・スーパー・サービス
サービス期間	機器の保証期間開始から 3年間/4年間/5年間 より選択
サービス時間帯	1. 12×6…月曜日～土曜日 08:00 - 20:00 (12時間×週6日) 2. 24×7…月曜日～日曜日 00:00 - 24:00 (24時間×週7日) より選択

## ServicePacご購入についての注意点

- ServicePacは1年目の保証期間中のみ購入可能で、サービス内容の3年間、4年間、5年間は保証期間を含めての期間となります。
- ServicePac製品番号の料金はサービス提供期間中の保守サービスに対する一括払料金です。(1年分の料金ではありません)
- ServicePacの販売対象となる機器は追加・削除されていきます。ServicePacをご購入の際は、以下のURLのServicePac対象機器検索にて最新情報をご確認ください。検索結果ページに表示される「登録可能期限」以降に保証が開始される機器、または対象でない機器はサービスの登録ができません。

IBM ServicePac : [http://www-6.ibm.com/jp/services/its/support/svcpack\\_new.html](http://www-6.ibm.com/jp/services/its/support/svcpack_new.html)

## ①CRU保守サービス

44T6264 63,200円 (税別)

3年間オンサイト修理/12x6 CRU

44T6265 89,600円 (税別)

4年間オンサイト修理/12x6 CRU

44T6266 115,900円 (税別)

5年間オンサイト修理/12x6 CRU

## ②non\_CRU対応保守サービス

44T6270 98,800円 (税別)

3年間オンサイト修理/24x7 Non\_CRU

44T6271 139,900円 (税別)

4年間オンサイト修理/24x7 Non\_CRU

44T6272 181,100円 (税別)

5年間オンサイト修理/24x7 Non\_CRU

## ③non\_CRU対応オンサイト・スーパー・サービス

44T6273 113,400円 (税別)

3年間 オンサイト スーパー サービス/24x7 Non\_CRU+FW

44T6274 159,600円 (税別)

4年間 オンサイト スーパー サービス/24x7 Non\_CRU+FW

44T6275 205,800円 (税別)

5年間 オンサイト スーパー サービス/24x7 Non\_CRU+FW

## スタートアップ 90(ヘルプライン簡易版)について

サービス登録日(機械据付完了日)から3カ月間、導入時に発生する対象プログラムのお問い合わせ対応、および問題切り分けの支援を行います。

- 導入方法 に関する技術的なお問い合わせ、および問題切り分けの支援。
- 構成方法 に関する技術的なお問い合わせ、および問題切り分けの支援。
- 同梱されている技術資料の疑問点に対する支援。
- 製品の製造元、Microsoft社、および Linux デバイスリピューター各社が公開している情報に基づいた範囲での問題を切り分けの支援、および、IBMが対象プログラム製品の不具合による障害と判断し、且つ修正プログラムが提供されている場合の当該プログラムの入手の支援。

サービス提供時間

月曜日～金曜日 09:00～17:00

(祝日、IBM創立記念日(6月17日)、12月30日～1月3日を除く。)

サービス期間終了後は、ヘルプ・ライン サービスをご購入ください。

## ●スタートアップ90サービス終了後、期間延長を希望する場合

## ●IBM ServicePac 新ヘルプライン・サービス

System x、xSeries、BladeCenter、IntelliStation Proのハードウェア製品・オプション、主要オペレーティングシステム、

その他指定ソフトウェアに関する技術的なご質問にお電話で対応いたします。

年額。サービス内容：月曜日～金曜日 09:00～17:00 (祝日、IBM創立記念日(6月17日)、12月30日～1月3日を除く。)

10N3706	30,000円 (税別)	各機械グループ対象のxSeries製品 (xSeries、BladeCenter、IntelliStation Pro)およびサポート・オプション製品。各モデルにおいてサポートされる指定バージョンのMicrosoft Windows製品およびLinux製品。
10N3709	50,000円 (税別)	基本契約内容に加え、各モデルにおいてサポートされる指定バージョンのIBM Director、ARCServe、VMware ESX Server、VERITAS Foundation Suite、SAP製品。

詳しくは以下URLをご参照ください。 <http://www.ibm.com/jp/servers/eserver/xseries/service/helpline.shtml>

## ●年間保守契約 (IBM契約書が必要です。)

年額。サービス内容：月曜日～土曜日 08:00～20:00修理対応(祝日、12月30日～1月3日を除く。)

2年目以降	33,600円 (税別)/年	
保証オプション	16,800円 (税別)	保証期間中の翌営業日対応オンサイト修理・保証サービスを補完する、24時間/365日対応の保証オプション。

## お問い合わせ窓口一覧

### IBM 製品、製品仕様に関するお問い合わせ

ダイヤル IBM : **0120-04-1992**

携帯電話の場合 : **03-6220-8002** (通話料お客様負担)

受付時間月曜～金曜 9:00-18:00 (土・日・祝、12月30日-1月3日を除く)

### IBM ビジネスパートナーからご購入ご希望の方

IBM ビジネスパートナーのご紹介

**<http://www.ibm.com/partnerworld/jp/bplist/>**

より詳しい情報は・・・

製品のカatalogやお役に立つ情報をインターネットを使ってご覧いただくことが可能です

IBM システム製品情報 ----- **ibm.com/systems/jp/**

Built on IBM Express ポートフォリオのソリューション ----- **ibm.com/jp/gto/express/**

ソリューションのご紹介 ----- **ibm.com/jp/solutions/**

カタログ制作用画像ライブラリー ----- **ibm.com/systems/jp/photo/**

### IBM ビジネスショップからご購入ご希望の方

法人のお客様向けお買い得情報が満載

**<http://www.ibm.com/jp/shop/>**

ibm.com 法人窓口 : **0120-41-8220**

受付時間平日 9:00 - 18:00 (土・日・祝、12月30日-1月3日を除く)

### ハードウェア障害のご連絡先

**<http://www.ibm.com/jp/services/its/support/eservice/>**

詳細につきましては、弊社担当営業員、あるいは、ご購入された IBM ビジネスパートナーへご相談ください

### IBM ビジネスパートナー様向けお問い合わせ窓口

IBM システム製品に関する製品・サービス販売のご相談窓口

IBM ビジネスパートナーのご紹介

**<http://www.ibm.com/partnerworld/jp/webqa/>**

PartnerWorld メンバー専用サイトです。(IBM ID が必要です)

BP コンタクト IBM : **0120-07-2004** (フリーダイヤル) ガイダンスに従って窓口を選択してください

受付時間 : 月曜～金曜 9:00～12:00 および 13:00～17:00 (土・日・祝、6月17日、12月30日-1月3日を除く)

技術的な質問については、IBM 技術認定者番号(ICP-BP も含まれます)が必要になります。 System x の技術質問の場合のみ必要ありません。

### IBM グローバルファイナンス

**<http://www.ibm.com/financing/jp/>**

フリーダイヤル : **0120-47-3301**

受付時間 : 月曜～金曜 9:00～12:00 および 13:00～17:00 (土・日・祝、6月17日、12月30日-1月3日を除く)

このカタログで使用されている製品の写真は、出荷時のものと一部異なる場合があります。また、仕様は事前の予告なしに変更する場合があります。表示画面および印刷帳票の出力例のうち、特に断り書きのない出力例のデータ部分はすべて架空のものです。画面ははめ込み合成で実際の表示とは異なります。製品、サービス等詳細については、弊社もしくはIBMビジネスパートナーの営業担当員にご相談ください。このカタログに掲載されているIBM標準価格および料金は、2008年2月現在のもので事前の予告なしに変更する場合があります。最新の価格に関しては、弊社インターネット・ホームページをご参照ください。「IBMダイレクト価格」は、IBMの直販による提供価格であり、ビジネスパートナーなど再販者の販売価格を拘束するものではありません。

当カタログ記載の製品にプリインストールあるいは添付されているソフトウェア製品につきましては、その梱包方法および内容物に関し、市販されているものとは異なる場合があります。IBM、IBMロゴ、AIX、AIX5L、BladeCenter、DB2、e(ロゴ)Server、Infoprint、IntelliStation、Lotus、Lotus Domino、Lotus Notes、OpenPower、PartnerWorld、POWER、POWER5、POWER5+、PurifyPlus、Rational、ServeRAID、System p、System p5、System Storage、System x、Tivoli、Total Storage、WebSphere、WorkplaceおよびxSeriesは、International Business Machines Corporationの米国およびその他の国における商標。

Intel、Intel Inside、Intel Xeon、Itanium、PentiumはIntel Corporation または子会社の米国およびその他の国における商標または登録商標。

Linuxは、Linus Torvaldsの米国およびその他の国における商標。

Microsoft、Windows、Windows NTおよびWindowsロゴはMicrosoft Corporationの米国およびその他の国における商標。

UNIXはThe Open Groupの米国およびその他の国における登録商標。

他の会社名、製品名およびサービス名等はそれぞれ各社の商標。



日本アイ・ビー・エム株式会社

〒106-8711 東京都港区六本木 3-2-12

02-08 Produced in Japan