



IBM System x™ 3455 (7984)

System Guide



●このカタログに記載されているオプション・サポート状況および価格は、2008年06月25日現在のものです。事前の予告なしに変更する場合があります。表示金額は、事業者向けの本体価格であり消費税は含まれません。

IBM System x 3455 Spec

		System x 3455				
モデル	製品番号	7984-13J	7984-33J	7984-43J	7984-53J	7984-72J
	IBMダイレクト価格(税別)	210,000 円	230,000 円	240,000 円	250,000 円	335,000 円
OSオプション		【4849-B1J】 Windows Server 2003 R2 IBM版(Standard Edition (32bit))。ご購入に関する詳細は、IBM製品お取り扱い店にご確認ください。				
		【4815DHJ】 Red Hat Enterprise Linux : 3年間 8時間 X週5日 電話技術保守サポート(無制限インシデント)付。詳しくはOS製品情報ページをご参照ください。				
タイプ		ラック型(1U)				
プロセッサ	搭載CPU数	1(最大2)				
	タイプ	デュアルコア AMD Opteron™ プロセッサ 2210	デュアルコア AMD Opteron™ プロセッサ 2214	デュアルコア AMD Opteron™ プロセッサ 2216	デュアルコア AMD Opteron™ プロセッサ 2218	デュアルコア AMD Opteron™ プロセッサ 2220
		AMD64、AMD-V™、ダイレクトコネクト・アーキテクチャ				
	内部周波数	1.8GHz	2.2GHz	2.4GHz	2.6GHz	2.8GHz
	Hyper Transport	2000 MT/s				
	2次キャッシュ	2x 1MB ECC (フルスピード) コア当たり1MBを内蔵。(合計2MB)				
プロセッサ	CPU消費電力(最大)	95W	95W	95W	95W	95W
	SMPアップグレード	1.8GHz (2ソケット)	2.2GHz (2ソケット)	2.4GHz (2ソケット)	2.6GHz (2ソケット)	2.8GHz (2ソケット)
チップセット		ServerWorks HT2100/HT1000 (Chipkill機能付き)				
主記憶 (PC2-5300対応 DDR2 SDRAM RDIMM)	標準容量	1GB ECC RDIMM non-Chipkill				
	DIMM装着状況	2 x 512MB				
	DIMMソケット数(空き)	12(10)				
	最大容量	48GB *1				
ビデオ サブシステム		SVGA (ATI RN50b)				
ビデオ メモリー		16 MB				
ディスク・インターフェース	タイプ	SATA II (オンボード)				
	内部コネクタ	2				
	外部コネクタ	0				
補助記憶装置(内蔵)	FDD	N/A				
	標準HDD容量	160GB SATA (7,200rpm)				
	最大HDD容量*2	1.5TB*3				
	オプティカルドライブ	-	CD-RW/DVD-ROM	-	-	-
ストレージ ベイ(空き)	5.25型スリムハイット	1(1)	1(0)	-	1(1)	-
	3.5型スリムハイット	-	-	2(1)	-	-
拡張スロット (空き)	PCI Express x16	ハーフサイズ 1(1)				
	PCI Express x8	ハーフサイズ 1(1)オプションによりHTX				
インターフェース		USB (Ver 2.0)x 6 (フロントx2、リアx4)、シリアル x 1 (16550A互換 x1)、モニター x 1				
ネットワーク インターフェース		Ethernet コネクタ (RJ-45) x2.デュアル全二重Ethernet 10Base-T/100Base-TX/1000Base-T(Broadcom 5704)				
システム管理機能		標準装備 (BMC、IPMI 2.0準拠)				
本体寸法(mm)		440 (W) X 660.5 (D) X 43 (H)				
質量(kg)		11.8 (最小構成)、14.6 (最大構成)				
環境対応		RoHS指令準拠				
電源ユニット定格出力		650W (オートリスタート機能付*4)				
電源		AC 100-240V **9/50-60Hz(入力電圧を自動的に検知し、適切なモードで移動します)				
消費電力/発熱量(最大構成 / 最小構成)		500W (1,707Btu/Hr) / 126W (430Btu/Hr)				
エネルギー消費効率*6		e区分、0.012	e区分、0.010	e区分、0.011	e区分、0.011	e区分、0.008
サポート OS*7		Microsoft® Windows Server® 2008, Enterprise x64 Edition**11、Microsoft® Windows Server® 2008, Enterprise x86 Edition**11 Microsoft® Windows Server® 2008, Standard x64 Edition**11、Microsoft® Windows Server® 2008, Standard x86 Edition**11 Microsoft® Windows Server® 2008, Web x64 Edition**11、Microsoft® Windows Server® 2008, Web x86 Edition**11 Windows Server™ 2003(SP1) / 2003 R2 Enterprise x64 Edition、Windows Server™ 2003(SP1) / 2003 R2 Standard x64 Edition、 Windows Server™ 2003(SP1) / 2003 R2 Enterprise Edition(32bit)、Windows Server™ 2003(SP1) / 2003 R2 Standard Edition(32bit)、Windows Server™ 2003 Web Edition Windows® Small Business Server 2003 Premium Edition、Windows® Small Business Server 2003 Standard Edition、 Red Hat Enterprise Linux 5/Xen (64bit)**8、Red Hat Enterprise Linux 5/Xen (32bit)**8、 Red Hat Enterprise Linux AS/ES/WS 4 for AMD64/EM64T (Update3以降)**8、Red Hat Enterprise Linux AS/ES/WS 4 for x86 (Update3以降)**8、 Red Hat Enterprise Linux AS/ES/WS 3 for AMD64/EM64T (Update8以降)**8、 SUSE LINUX Enterprise Server 9 for AMD64/EM64T (SP3以降)**8、SUSE LINUX Enterprise Server 9 for x86 (SP3以降)**8 SUSE LINUX Enterprise Server 10 for AMD64/EM64T**8、SUSE LINUX Enterprise Server 10 for x86**8 VMWare ESX Server 3.0.1**9、VMWare ESX Server 3.5**9				
添付ソフトウェア		IBM Director、ServerGuide				
付属品		電源コード (2.8m IEC320-C14 x 1本)、ラック型対応レール、 ユーザズ・ガイド、インストール・ガイド、ドキュメントCD				
サービス		スタートアップ 90 (ヘルプライン簡易版)**10				
保証	国内での修理	3年間部品/3年間オンサイト修理・保証サービス (24時間×週7日/CRU)				
	海外での修理	あり:修理依頼国での修理方法 (IWS/ハードウェア国際保証サービス)に準ずる				

*1 4GBメモリーを6組(12枚)装着した場合。(標準で装着されているメモリーを取り外し、4GBメモリーに付け替える必要があります。)
 *2 ハードドライブ容量に関しては、MBは100万バイトを表し、GBは10億バイトを表します。ユーザーアクセスできる総容量は作業環境によって変化します。
 *3 750GB SATAのハードディスクを2台装着した場合。
 *4 電源障害(停電等)からの復電時にサーバーが自動再始動する機能。
 *5 入力電圧に適した電源ケーブルをご使用ください。
 *6 エネルギー消費効率とは、エネルギーの使用の合理化に関する法律(昭和54年法律第49号。以下「省エネルギー法」という。)で定める測定方法により測定された消費電力を省エネルギー法で定める複合理論性能で除したものです。
 *7 これらのOSはサポートOSであり、使用にあたっては別途購入の必要があります。最新のサポートOS状況および、制限事項につきましては下記URLの「OSを検討する」をご参照ください。
<http://www.ibm.com/servers/eserver/serverproven/compat/us/>
 *8 基本OS部分のみ。
 *9 SAS HDDを導入している場合のみ。SAS HDDの導入には、標準装備のSATA HDDを取り外し、別途SAS HBA コントローラー(25R8060)およびSAS HDDが必要となります。
 *10 システム本体及びサービスを単体で提供することも可能です。詳しくは以下URLをご参照ください。 <http://www.ibm.com/services/jp/index.wss/offering/its/a1018906>
 *11 オプションサポートおよびデバイスドライバー等の対応状況に関しましては、以下のURLをご参照ください。
 ServerProven : <http://www.ibm.com/servers/eserver/serverproven/compat/us/> 技術情報 : <http://www.ibm.com/jp/domino04/pcc/support/Syph07.nsf/techinfo/SYJ0-02BFA60>

IBM System x™ 3455 (7984)

System Guide



IBM System x 3455 Spec

		System x 3455		
モデル	製品番号	7984-54J	7984-74J	7984-82J
	IBMダイレクト価格(税別)	350,000 円	400,000 円	560,000 円
OSオプション	【4849-B1J】 Windows Server 2003 R2 IBM版(Standard Edition (32bit)). ご購入に関する詳細は、IBM製品お取り扱い店にご確認ください。			
【4815DHJ】 Red Hat Enterprise Linux : 3年間 8時間 X週5日 電話技術保守サポート(無制限インシデント)付。詳しくはOS製品情報ページをご参照ください。				
タイプ	ラック型(1U)			
プロセッサ	搭載CPU数	2(最大2)		
	タイプ	デュアルコア AMD Opteron™ プロセッサ 2218	デュアルコア AMD Opteron™ プロセッサ 2220	デュアルコア AMD Opteron™ プロセッサ 2222 SE
	AMD64、AMD-V™、ダイレクトコネクト・アーキテクチャ			
	内部周波数	2.6GHz	2.8GHz	3.0GHz
	Hyper Transport	2000 MT/s		
	2次キャッシュ	2x 1MB ECC (フルスピード) コアあたり1MBを内蔵。(合計2MB)		
チップセット	CPU消費電力(最大)	95W	95W	120W
	SMPアップグレード	2.6GHz (2ソケット)	2.8GHz (2ソケット)	3.0GHz (2ソケット)
主記憶 (PC2-5300対応 DDR2 SDRAM RDIMM)		ServerWorks HT2100/HT1000 (Chipkill機能付き)		
ビデオ サブシステム	標準容量	2GB ECC RDIMM non-Chipkill		
	DIMM装着状況	4 x 512MB		
	DIMMソケット数(空き)	12(8)		
	最大容量	48GB *1		
ビデオ メモリー	SVGA (ATI RN50b)			
ディスク・インターフェース	タイプ	SATA II (オンボード)		
	内部コネクタ	2		
	外部コネクタ	0		
補助記憶装置(内蔵)	FDD	N/A		
	標準HDD容量	160GB SATA (7,200rpm)		
	最大HDD容量*2	1.5TB*3		
	オプティカルドライブ	-		
ストレージ ベイ(空き)	5.25型スリムハイ	1(1)		
	3.5型スリムハイ	2(1)		
拡張スロット (空き)	PCI Express x16	ハーフサイズ 1(1)		
	PCI Express x8	ハーフサイズ 1(1)オプションによりHTX		
インターフェース	USB (Ver 2.0)x 6 (フロントx2、リアx4)、シリアル x 1 (16550A互換 x1)、モニター x 1			
ネットワーク インターフェース	Ethernet コネクタ (RJ-45) x2.デュアル全二重Ethernet 10Base-T/100Base-TX/1000Base-T(Broadcom 5704)			
システム管理機能	標準装備 (BMC、IPMI 2.0準拠)			
本体寸法(mm)	440 (W) X 660.5 (D) X 43 (H)			
質量(kg)	11.8 (最小構成)、14.6 (最大構成)			
環境対応	RoHS指令準拠			
電源ユニット定格出力	650W (オートリスタート機能付*)			
電源	AC 100-240V **9/50-60Hz(入力電圧を自動的に検知し、適切なモードで稼働します)			
消費電力/発熱量(最大構成 / 最小構成)	500W (1,707Btu/Hr) / 126W (430Btu/Hr)			
エネルギー消費効率**6	e区分、0.009		e区分、0.007	
サポートOS**7	Microsoft® Windows Server® 2008, Enterprise x64 Edition**11、Microsoft® Windows Server® 2008, Enterprise x86 Edition**11 Microsoft® Windows Server® 2008, Standard x64 Edition**11、Microsoft® Windows Server® 2008, Standard x86 Edition**11 Microsoft® Windows Server® 2008, Web x64 Edition**11、Microsoft® Windows Server® 2008, Web x86 Edition**11 Windows Server™ 2003(SP1) / 2003 R2 Enterprise x64 Edition、Windows Server™ 2003(SP1) / 2003 R2 Standard x64 Edition、 Windows Server™ 2003(SP1) / 2003 R2 Enterprise Edition(32bit)、Windows Server™ 2003(SP1) / 2003 R2 Standard Edition(32bit)、Windows Server™ 2003 Web Edition Windows® Small Business Server 2003 Premium Edition、Windows® Small Business Server 2003 Standard Edition、 Red Hat Enterprise Linux 5/Xen (64bit)**8、Red Hat Enterprise Linux 5/Xen (32bit)**8、 Red Hat Enterprise Linux AS/ES/WS 4 for AMD64/EM64T (Update3以降)**8、Red Hat Enterprise Linux AS/ES/WS 4 for x86 (Update3以降)**8、 Red Hat Enterprise Linux AS/ES/WS 3 for AMD64/EM64T (Update8以降)**8、 SUSE LINUX Enterprise Server 9 for AMD64/EM64T (SP3以降)**8、SUSE LINUX Enterprise Server 9 for x86 (SP3以降)**8 SUSE LINUX Enterprise Server 10 for AMD64/EM64T**8、SUSE LINUX Enterprise Server 10 for x86**8 VMWare ESX Server 3.0.1**9、VMWare ESX Server 3.5**9			
添付ソフトウェア	IBM Director、ServerGuide			
付属品	電源コード (2.8m IEC320-C14 x 1本)、ラック型対応レール、 ユーザズ・ガイド、インストール・ガイド、ドキュメントCD			
サービス	スタートアップ 90 (ヘルプライン簡易版)**10			
保証	国内での修理	3年間部品/3年間オンサイト 修理・保証サービス (24時間×週7日/CRU)		
	海外での修理	あり:修理依頼国での修理方法 (IWSハードウェア国際保証サービス)に準ずる		

*1 4GBメモリーを6組(12枚)装着した場合。(標準で装着されているメモリーを取り外し、4GBメモリーに付け替える必要があります。)

*2 ハードドライブ容量に関しては、MBは100万バイトを表し、GBは10億バイトを表します。ユーザーがアクセスできる総容量は作業環境によって変化します。

*3 750GB SATAのハードディスクを2台装着した場合。

*4 電源障害(停電等)からの復電時にサーバーが自動再始動する機能。

*5 入力電圧に適した電源ケーブルをご使用ください。

*6 エネルギー消費効率とは、エネルギーの使用の合理化に関する法律(昭和54年法律第49号。以下「省エネルギー法」という。)で定める測定方法により測定された消費電力を省エネルギー法で定める複合理論性能で除したものです。

*7 これらのOSはサポートOSであり、使用にあたっては別途購入の必要があります。最新のサポートOS状況および、制限事項につきましては下記URLの"OSを検討する"をご参照ください。
<http://www.ibm.com/systems/jp/x/config/>

*8 基本OS部分のみ。

*9 SAS HDDを導入している場合のみ。SAS HDDの導入には、標準装備のSATA HDDを取り外し、別途SAS HBA コントローラー(25R8060)およびSAS HDDが必要となります。

*10 システム本体及びサービスを単体で提供することも可能です。詳しくは以下URLをご参照ください。 <http://www.ibm.com/services/jp/index.wss/offering/its/a1018906>

*11 オプションサポートおよびデバイスドライバ等の対応状況に関しましては、以下のURLをご参照ください。
ServerProven : <http://www.ibm.com/servers/eserver/serverproven/compat/us/> 技術情報 : <http://www.ibm.com/jp/domino04/pc/support/Sylphd07.nsf/jtechinfo/SYJ0-02BFA60>



内部構成図

本書におけるイラストのサイズ、製品の取り付け位置等は実際の製品と異なる場合があります。

前面

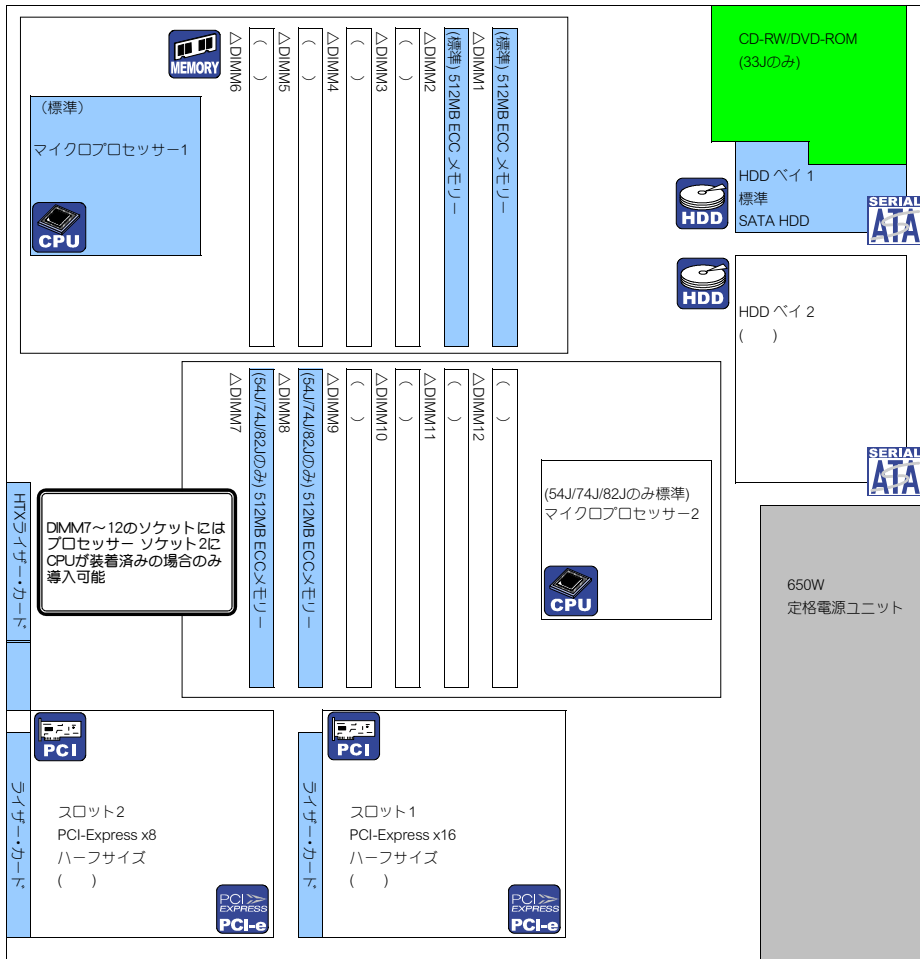

背面

●前面インターフェイス

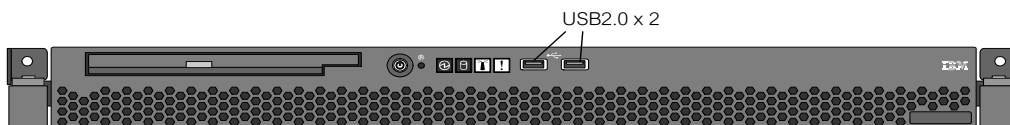

●背面インターフェイス

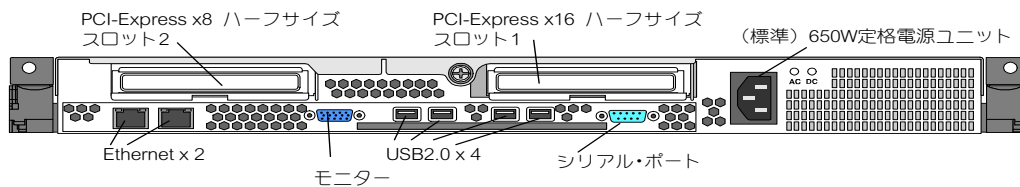

●Windows Server 2003 R2 IBM版について

製品番号	4849B1J (ご購入に関する詳細は、IBM製品お取り扱い店にご確認ください。)
製品名	Windows Server 2003 R2 SE (32bit) for IBM
ライセンス	1-4 Processor, 5CAL (クライアントアクセスライセンス)



Windows Server 2003 R2 IBM版は、「Microsoft Windows Server 2003」をIBM サーバーのオプションとして購入できるキットです。販売パートナー様は、IBM サーバーと当キットを一緒に購入することにより、「Windows Server 2003」初期導入モデルおよび同梱モデルとしてご提供できます。詳しくは以下のURLをご参照ください。

<http://www.ibm.com/systems/jp/x/osooptionkit/>

●Red Hat Enterprise Linux (RHEL 4, RHEL5)問題解決支援サービスバンドル製品

■製品について

- 本製品は、ソフトウェア単体では購入できません。システム製品と下記のサブスクリプションを同時にご購入する必要があります。発注後のキャンセルはできませんので、ご注意ください。



製品番号	IBMダイレクト価格(税別)	製品名	サブスクリプション内容					製品の技術的機能			
			種類	サポート年数	サービス受付時間	サービス対応時間	インシデント数	Red Hat Network アップデート モジュール	サポートするサーバーのCPUソケット数	サポートする仮想化ゲスト数*1	ストレージ仮想化 (Red Hat Global File System) & 高可用性機能 (Cluster Suite)
4815CHJ	99,800円	Red Hat Enterprise Linux UP to 2 sockets for x86 サブスクリプション (32/64bit対応)	Standard	1年	月曜日～金曜日の午前9時～午後5時 (祝日、12月30日～1月3日除く)	月曜日～金曜日の午前9時～午後5時 (祝日、12月30日～1月3日除く)	無制限	○	2つまで (1 Node あたり)	4ゲスト	×
4815DHJ	274,400円			3年							
4815EHJ	197,000円		Premium	1年	24時間 × 週7日*2	月曜日～金曜日の午前9時～午後5時*3 (祝日、12月30日～1月3日除く)					
4815FHJ	546,400円			3年							
4815KHJ	198,000円	Red Hat Enterprise Linux Advanced Platform サブスクリプション (32/64bit対応)	Standard	1年	月曜日～金曜日の午前9時～午後5時 (祝日、12月30日～1月3日除く)	月曜日～金曜日の午前9時～午後5時 (祝日、12月30日～1月3日除く)	無制限	○	無制限 (1 Node あたり)	無制限	○
4815LHJ	544,300円			3年							
4815NHJ	388,800円		Premium	1年	24時間 × 週7日*2	月曜日～金曜日の午前9時～午後5時*3 (祝日、12月30日～1月3日除く)					
4815OHJ	1,078,500円			3年							

*1 Red Hat Enterprise Linuxの仮想化機能で提供される仮想化のみを指します。

*2 法定点検日、緊急保守または不可抗力等により中断することがあります。

*3 お客様の本番業務が停止し、かつ回避手段のない障害が発生した場合には、その限りではありません。

■ライセンス、同梱物について

- ライセンス証書 _____ 1 Serverライセンス
- マニュアルパッケージ _____
- 問題解決支援サービス for Linuxのご提供条件 フライヤー _____ サービスの詳細、条件等が記載されています。
- 問題解決支援サービス for Linux登録書 _____ お客様が記入後、FAXで登録書をお送りください。受領後、連絡先、会員番号をご連絡いたします。
- 問題解決支援サービス for Linux登録書 記入要領 _____ 登録書への記入要領が記載されています。

■サポート & サービス

問題解決支援サービス for Linux

お客様のシステム管理者を対象として、登録票で登録されたサービス対象機械で稼働する対象Linuxプログラムに対して、電話などによる以下のサービスを提供します。

- 「問題解決支援サービス for Linux」では、Linuxのお問合せについてのインシデント数の制限はありません。
- 使用方法に関する技術上の疑問点、および障害に対する問題の切り分けを支援します。
- 使用方法に関する技術上の疑問点、および再現性のある障害に関する問い合わせについて、LinuxディストリビューターもしくはLinuxサポート提供会社へ取り次ぎます。
- 取り次ぎ先からの回答結果に関する疑問点についての支援。

問題解決支援サービスを利用するには、パッケージ到着後、登録用紙に必要事項を記入し、登録窓口に送付してください。

当サービスの詳細につきましては、付属の登録書にてご確認ください。

サービスの開始日は、IBMが登録書を受領した日とします。ただし、開始日はIBMから本製品を出荷した日より60日以内とし、受領日が60日を超えた場合、出荷日より60日目をサービス開始日とします。

サービスの終了日は、1年サブスクリプションの場合、サービス開始日より1年後とし、3年サブスクリプションの場合は、サービス開始日より3年後となります。



※ このサービスより、System x サポート・ライン サービスと同等のLinux OSサポートが提供されます。

■インストールメディアについて

- インストールメディアについては、Red Hat Network から iso イメージがダウンロード可能です。
- メディアキットをご購入される場合は、下記よりお選びください。(メディアキットには、ライセンスは含まれません。)

製品番号	名称	IBMダイレクト価格(税別)
4815M5U	RHEL 5 for x86 DVDメディアキット	5,000円
4815M4U	RHEL AS 4.5 for x86 DVDメディアキット	5,000円
4815M2U	RHEL ES 4.5 for x86 DVDメディアキット	5,000円

- メディアキットよりも新しいアップデート版が必要な場合は、メディアキットを購入するのではなく、Red Hat Networkからisoイメージを入手してください。

■購入例

System x3455 (7984-82J)にRed Hat Enterprise Linux 5 for x86を導入する場合(サポート & サービスはStandard 3年を選択)

番号	品名	数量	IBMダイレクト価格(税別)
7984-82J	AMD Opteron 2222 SE (3.0GHz) x2、2GBメモリー、160GB SATA HDD	1	560,000円
4815DHJ	RHEL UP to 2 Sockets for x86 Standard 3年サブスクリプション	1	274,400円

合計

IBMダイレクト価格(税別)
834,400円

※ インストールメディアについては、Red Hat Network から iso イメージをダウンロード



システム装置 & CPU オプション

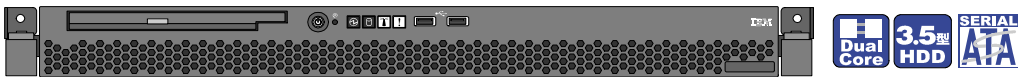

CPUソケット数:2 (空きソケット 1: 52J/6AJは空きソケット 0)

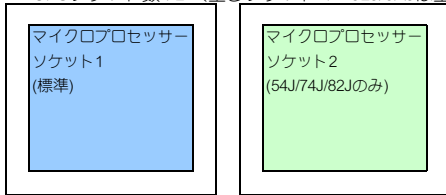

SMPアップグレード

●SMPアップグレードを行なう場合、同じタイプ、同一周波数、同一キャッシュ・サイズのプロセッサを導入することによって最大2基搭載可能(標準搭載含む)。

モデル	OS	IBMダイレクト価格(税別)	主な標準スペック
7984-13J		210,000円	デュアルコア AMD Opteron™ プロセッサ2210 (1.8GHz)、1GBメモリー、160GB SATA HDD標準装備、RoHS指令準拠。
●CPUアップグレード・オプション			
	40K1208 50,000円	デュアルコア Opteron 2210	
7984-43J		240,000円	デュアルコア AMD Opteron™ プロセッサ2216 (2.4GHz)、1GBメモリー、160GB SATA HDD標準装備、RoHS指令準拠。
●CPUアップグレード・オプション			
	40K1210 70,000円	デュアルコア Opteron 2216	
7984-53J		250,000円	デュアルコア AMD Opteron™ プロセッサ2218 (2.6GHz)、1GBメモリー、160GB SATA HDD標準装備、RoHS指令準拠。
7984-54J		350,000円	デュアルコア AMD Opteron™ プロセッサ2218 (2.6GHz) x2、2GBメモリー、160GB SATA HDD標準装備、RoHS指令準拠。
●CPUアップグレード・オプション (54Jには標準で2個導入済みです)			
	40K1211 90,000円	デュアルコア Opteron 2218	
7984-72J		335,000円	デュアルコア AMD Opteron™ プロセッサ2220 (2.8GHz)、1GBメモリー、160GB SATA HDD標準装備、RoHS指令準拠。
7984-74J		400,000円	デュアルコア AMD Opteron™ プロセッサ2220 (2.8GHz) x2、2GBメモリー、160GB SATA HDD標準装備、RoHS指令準拠。
●CPUアップグレード・オプション (74Jには標準で2個導入済みです)			
	40K1211 90,000円	デュアルコア Opteron 2218	
7984-82J		560,000円	デュアルコア AMD Opteron™ プロセッサ2222 SE (3.0GHz) x2、2GBメモリー、160GB SATA HDD標準装備、RoHS指令準拠。
●CPUアップグレード・オプション (82Jには標準で2個導入済みです)			



メモリー

41Y2759 31,000円 1GB(2x512MB) PC2-5300 ECC DDR2 RDIMM	Chipkill機能非対応 このオプションはDIMM 2枚1組のセットです。
41Y2762 60,000円 2GB(2x1GB) PC2-5300 ECC DDR2 RDIMM	このオプションはDIMM 2枚1組のセットです。
41Y2765 100,000円 4GB(2x2GB) PC2-5300 ECC DDR2 RDIMM	このオプションはDIMM 2枚1組のセットです。
41Y2768 400,000円 8GB(2x4GB) PC2-5300 ECC DDR2 RDIMM	このオプションはDIMM 2枚1組のセットです。

●DIMMソケット構成



プロセッサソケット2にCPUが装着済みの場合のみ導入可能

メモリー追加取り付け順

CPU 1ソケットの場合

ペア	DIMMソケット	導入順
ペア1	DIMM1 & DIMM2	①
ペア2	DIMM3 & DIMM4	②
ペア3	DIMM5 & DIMM6	③

DIMM7~DIMM12はサポートされません。

CPU 2ソケットの場合

ペア	DIMMソケット	導入順
ペア1	DIMM1 & DIMM2	①
ペア4	DIMM7 & DIMM8	②
ペア2	DIMM3 & DIMM4	③
ペア5	DIMM9 & DIMM10	④
ペア3	DIMM5 & DIMM6	⑤
ペア6	DIMM11 & DIMM12	⑥

2Way インターリーブをサポートしています。
各ペアごとに同タイプ、同サイズ2枚を組み合わせて導入してください。

メモリー構成例※1

CPU 1ソケットの場合



品名	総容量	1GB	2GB	3GB	3GB	5GB	5GB	6GB	12GB	9GB	9GB	17GB	24GB
1GB(2X512B) DDR2 PC2-5300 non-Chipkill RDIMM	(標準)	○	○	○	○	○	○	-	-	○	○	○	-
1GB(2x512MB) PC2-5300 ECC DDR2 RDIMM	x(個数)	-	1	2	-	-	-	-	-	-	-	-	-
2GB(2x1GB) PC2-5300 ECC DDR2 RDIMM	x(個数)	-	-	-	1	2	-	3 ^{※2}	-	-	-	-	-
4GB(2x2GB) PC2-5300 ECC DDR2 RDIMM	x(個数)	-	-	-	-	-	1	-	3 ^{※2}	2	-	-	-
8GB(2x4GB) PC2-5300 ECC DDR2 RDIMM	x(個数)	-	-	-	-	-	-	-	-	-	1	2	3 ^{※2}
総枚数		2	4	6	4	6	4	6	6	6	4	6	6

CPU 2ソケットの場合



↓52J/6AJ標準構成

品名	総容量	1GB	2GB	3GB	4GB	6GB	6GB	10GB	10GB	12GB	18GB	18GB	24GB	34GB	48GB
1GB(2X512B) DDR2 PC2-5300 non-Chipkill RDIMM	(標準)	○	○	○	○	○	○	○	○	-	○	○	-	○	-
1GB(2x512MB) PC2-5300 ECC DDR2 RDIMM	x(個数)	-	1	2	3	5	1	1	1	-	1	1	-	1	-
2GB(2x1GB) PC2-5300 ECC DDR2 RDIMM	x(個数)	-	-	-	-	-	2	4	-	6 ^{※2}	-	-	-	-	-
4GB(2x2GB) PC2-5300 ECC DDR2 RDIMM	x(個数)	-	-	-	-	-	-	-	2	-	4	-	6 ^{※2}	-	
8GB(2x4GB) PC2-5300 ECC DDR2 RDIMM	x(個数)	-	-	-	-	-	-	-	-	-	-	2	-	4	
総枚数		2	4	6	8	12	8	12	8	12	12	8	12	12	12

※1 このメモリー構成例はこのモデルで構成可能な構成をすべて示しているわけではありません。

※2 標準メモリーを取り外す必要があります。

PCI PCI アダプター・オプション

スロット1
 ()
 △PCI-Express x16 スロット1ハーフレングス、フルハイト

スロット2
 ()
 △PCI-Express x8 ハーフレングス、フルハイト
 ● オプションのライザー・カードによりHTXスロットに換装可能

標準 PCI-Express PCI-e → オプション HyperTransport HTX

●ライザー・カード・オプション

番号	品名	IBMダイレクト価格(税別)	PCI/PCI-X	対応スロット	
				1	2
40K7462	HTX ライザーカード	5,000円	-	-	○

スロット2のライザーカードと差し替えることによって、HTXスロットに変換するためのオプション。

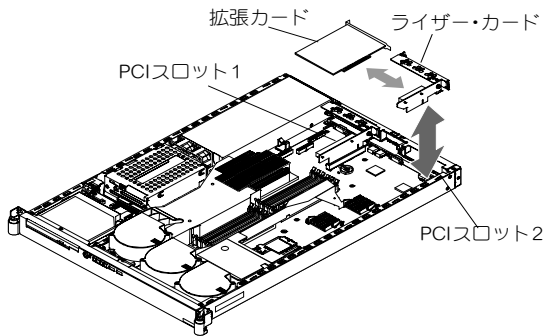

システム管理機能 標準装備 (BMC、IPMI 2.0準拠)

●ハードウェア障害検知項目

【x3455】	ファン	温度	電圧	冗長電源	HDD	メモリー	CPU	PFA ※1					
								メモリー	CPU	VRM	ファン	HDD	電源
LightPath 点灯	○	○	○	-	×	○	○	○	○	○	×	×	○
ベースボード管理コントローラーイベントログへの書き込み	○	○	○	-	×	○	○	○	○	○	×	×	○
ベースボード管理コントローラーからの E-mail 送信	-	-	-	-	-	-	-	-	-	-	-	-	-
ベースボード管理コントローラーからの SNMP トラップ送信	-	-	-	-	-	-	-	-	-	-	-	-	-
ベースボード管理コントローラーから IBM Director サーバーへのアラート通知	○	○	○	-	×	○	○	○	○	○	×	×	○
IBM Director エージェントによる検知	○	○	○	-	○	○※2	○※3	×※4	×※4	○	×	○	○

- ※1 PFA (Predictive Failure Analysis)障害障害予知機能:
色々な状況を監視し、総合的に判断し、24時間から48時間以内に障害が発生する可能性が高いことを事前に通知するものです。
PFAの警告は、ServeRAID ManagerやIBM Directorで検出可能です。
- ※2 メモリーサイズの変更のみ
- ※3 CPU 個数の変更のみ
- ※4 詳しくはこちらのURLをご参照ください。
<http://www-304.ibm.com/jct01004c/systems/support/supportsite.wss/docdisplay?Indocid=MIGR-5073685&brandind=5000016>



ディスク・アレイ・コントローラー

●内蔵HDDのRAID構成用オプション

オンボードのSATAコントローラーにはRAID機能はありません。
内蔵HDDでRAID構成をする場合はSAS HBAコントローラー(25R8060)および内蔵SAS HDDが必要になります。

番号	品名	IBMダイレクト価格(税別)	PCI/PCI-X	対応スロット		
				1	2	
25R8060	SAS HBAコントローラー(PCI-Express)	32,000円	PCI Express x8	○	○	
	SAS			3Gbps	内部4ポート、外部1ポートのSASコネクタを装備	
	RAIDレベル			0,1,1E	8レーン、2.5Gbps PCI-Express をサポート。	



●外部ストレージ拡張装置用オプション

39R8850	MegaRAID 8480 アダプター	128,000円	PCI Express x8	○	○	
	キャッシュ			256MB (バッテリー・バックアップ付き)	2個のSAS外付けポートを装備。EXP3000を最大4台接続可能 (48台のHDD)。	
39R8765	ServeRAID-8s SAS コントローラー (PCI-E)	82,000円	PCI Express x8	—	○	
	キャッシュ			256MB	外付けポート (SFF-8470)のみのサポートとなります。	
	RAIDレベル	0,1,1E,10,5,6,50,60			CPUソケット2にはCPUは導入不可。EXP3000を1台接続可能 (12台のHDD)。	

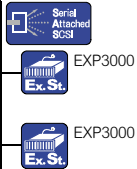

●バッテリー・バックアップ付きキャッシュにアップグレードする場合

39R8812	ServeRAID-8s用バッテリー	9,000円
---------	--------------------	--------

予期されない電力供給停止の間に最大72時間のデータ保護を提供します。

EXP3000のスペック、構成に関してはEXP3000構成ガイドをご参照ください。

CAUTION ServeRAID-8sを導入する場合、対応スロットはスロット2のみです。またシングルCPUのみ対応。CPUソケット2にはCPUは導入不可です。



●SCSIコントローラー

番号	品名	IBMダイレクト価格(税別)	PCI/PCI-X	対応スロット	
				1	2
43W4324	Ultra320 SCSI コントローラー(PCI-E)	32,000円	PCI Express x1	○	○
	68ピンの内部コネクタと1つの外部VHDCIコネクタを装備。1チャンネル。データ転送速度 320Mbps。Low-Profileブラケット付属。				

CAUTION Ultra320 SCSI コントローラー(43W4324) 導入時の注意事項

サポート OS
Windows 2000、Windows Server 2003
Red Hat Enterprise Linux 3 (Update8)
Red Hat Enterprise Linux 4 (Update3,4,5)
Red Hat Enterprise Linux 5
SUSE LINUX Enterprise Server 10 (SPなし)
SUSE LINUX Enterprise Server 9 (SP3)
VMware ESX Server 3

Linux ではバイナリコードでのインストールのみサポート。
src.rpm からのビルドはサポートされません。



●iSCSIコントローラー

番号	品名	IBMダイレクト価格(税別)	PCI/PCI-X	対応スロット	
				1	2
39Y6146	Qlogic iSCSI シングルポート HBA (PCI-E)	98,000円	PCI Express x4	○	○
	ストレージデータをIPプロトコルに変換します。Qlogic QLE4060C同等品。RJ45ポート、CAT5/6ケーブルリングを提供します。Low-Profileブラケット付属。				
42C1770	Qlogic iSCSI デュアルポート HBA (PCI-E)	148,000円	PCI Express x4	○	○
	ストレージデータをIPプロトコルに変換します。Qlogic QLE4062C同等品。RJ45ポートx2、CAT5/6ケーブルリングを提供します。Low-Profileブラケット付属。				

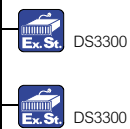

●ファイバー・チャネル・アダプター

番号	品名	IBMダイレクト価格(税別)	PCI/PCI-X	対応スロット	
				1	2
39R6525	Qlogic 4Gb ファイバーチャネルシングルポート HBA(PCI-Express)	110,000円	PCI Express x4	○	○
	PCI Express x4対応、ハーフサイズの1ポート・ホスト・バス・アダプター。4Gbpsファイバーチャネル。Low-Profile対応、Qlogic QLE2460同等品。				
39R6527	Qlogic 4Gb ファイバーチャネルデュアルポート HBA(PCI-Express)	180,000円	PCI Express x4	○	○
	PCI Express x4対応、ハーフサイズの2ポート・ホスト・バス・アダプター。4Gbpsファイバーチャネル。Low-Profile対応、Qlogic QLE2462同等品。				
42C2069	Emulex 4Gb シングルポート FC HBA(PCI-E)	110,000円	PCI Express x4	○	○
	PCI Express x4対応、ハーフサイズの1ポート・ホスト・バス・アダプター。4Gbpsファイバーチャネル。Low-Profile対応、Emulex LPe11000同等品。				
42C2071	Emulex 4Gb デュアルポート FC HBA(PCI-E)	180,000円	PCI Express x4	○	○
	PCI Express x4対応、ハーフサイズの2ポート・ホスト・バス・アダプター。4Gbpsファイバーチャネル。Low-Profile対応、Emulex LPe11002同等品。				

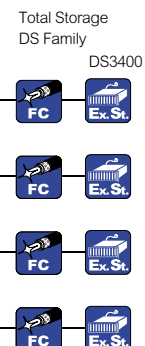

DS3200/DS3300/DS3400、ファイバー・チャネル・ディスク製品の構成に関しては、各構成ガイドをご参照ください。



ハードディスク・ドライブ

●標準構成 (3.5型 SATA HDD)



39M4504	14,000円	160GB シンプルスワップ 3Gb/s SATA HDD (7,200rpm)	サポート・ベイ
			1~2
39M4508	21,000円	250GB シンプルスワップ 3Gb/s SATA HDD (7,200rpm)	サポート・ベイ
			1~2
39M4514	50,000円	500GB シンプルスワップ 3Gb/s SATA HDD (7,200rpm)	サポート・ベイ
			1~2
43W7572	80,000円	750GB シンプルスワップ 3Gb/s SATA HDD (7,200rpm)	サポート・ベイ
			1~2

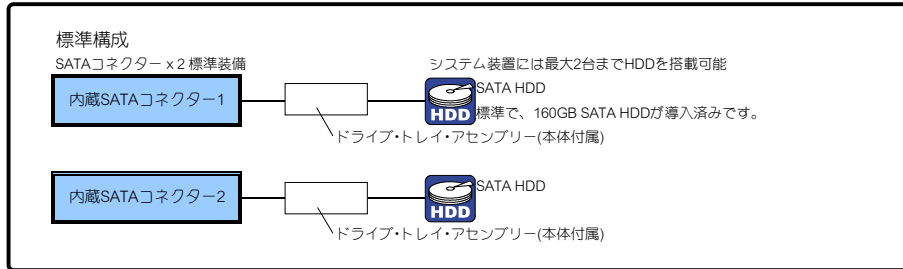

●内蔵HDDでRAID構成を組む場合。(SATA HDDとSAS HDDは混在できません。)

SAS HBAコントローラ (PCI-Express)	
25R8060	32,000円 RAID-0,1,1E機能付き



40K1049	44,000円	73GB 15K 3.5型 SAS HDD (15,000rpm)	サポート・ベイ
			1~2
40K1050	68,000円	146GB 15K 3.5型 SAS HDD (15,000rpm)	サポート・ベイ
			1~2
43X0814	133,000円	300GB 15K 3.5型 SAS HDD (15,000rpm)	サポート・ベイ
			1~2



SAS HDDを選択する場合は、SAS HBAコントローラ(25R8060)が必要となります。



HDDの導入につきましては、シンプルスワップ接続ではありません。
HDDオプションを導入する場合、シンプルスワップ・ドライブ・アセンブリーを取り外し、付属のドライブ・トレイ・アセンブリーに付け替える必要があります。

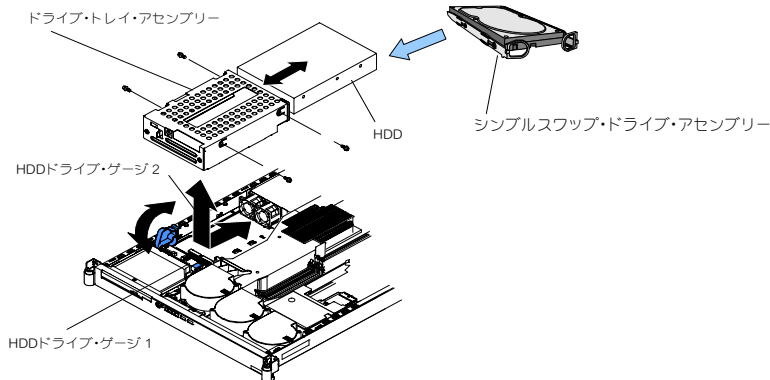



ネットワーク・カード

スロット1

()
 △ PCI Express x16 スロット1 ハーフレンゲス、フルハイト



スロット2

()
 △ PCI-Express x8 ハーフレンゲス、フルハイト

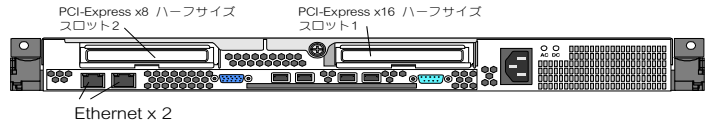

● ネットワーク・カード



システム装置・オンボードNIC…デュアル全二重Ethernet 10Base-T/100Base-TX/1000Base-T (Broadcom 5704)
 標準装備されるデュアル Ethernet でネットワークのリダンダント構成を組むことができます。

● 10Base-T/100Base-TX/1000Base-T

■ 4ポート (RJ-45) x4

番号	品名	IBMダイレクト価格(税別)	PCI/PCI-X	対応スロット	
				1	2
Intel製チップ					
39Y6136	PRO/1000 PT クアッドポート サーバー・アダプター (PCI-E) PCI Express x4(x4/x8/x16互換) をサポート。標準PCIブラケットとLow Profile PCIブラケットの両方に対応可能。 2xIntel 82571GB Gigabit コントローラー。	70,000円	PCI Express x4	○	○

■ 2ポート (RJ-45) x2

番号	品名	IBMダイレクト価格(税別)	PCI/PCI-X	対応スロット	
				1	2
Intel製チップ					
39Y6126	インテル PRO/1000 PT デュアルポートサーバアダプター PCI Express x4(x4/x8/x16互換) をサポート。標準PCIブラケットとLow Profile PCIブラケットの両方に対応可能。 Intel 82571GB Gigabit コントローラー。	25,000円	PCI Express x4	○	○

■ 1ポート (RJ-45) x1

番号	品名	IBMダイレクト価格(税別)	PCI/PCI-X	対応スロット	
				1	2
Broadcom製チップ					
39Y6066	NetXtreme II 1000 Express イーサネットアダプター Broadcom BCM5708Cチップ。標準PCIブラケットとLow Profile PCIブラケットの両方に対応可能。 PCI Express x4 をサポート。オンボードEthernetとチーミング可能。TOE対応。	32,000円	PCI Express x4	○	○
39Y6098	Netxtreme 1000 Express Ethernet アダプター PCI Express x1 をサポート。標準PCIブラケットとLow Profile PCIブラケットの両方に対応可能。 オンボードEthernetとチーミング可能。	20,000円	PCI Express x1	○	○

限定供給品

■ ファイバーチャネル接続

番号	品名	IBMダイレクト価格(税別)	PCI/PCI-X	対応スロット	
				1	2
Intel製チップ					
42C1750	PRO/1000 PF サーバー・アダプター (PCI-E) PCI Express x4(x4/x8/x16互換) をサポート。標準PCIブラケットとLow Profile PCIブラケットの両方に対応可能。 Intel 82572GI Gigabit コントローラー。LCコネクタ接続。	50,000円	PCI Express x4	○	○



外付けテープ・バックアップ装置

●外付け格納装置・接続ガイド

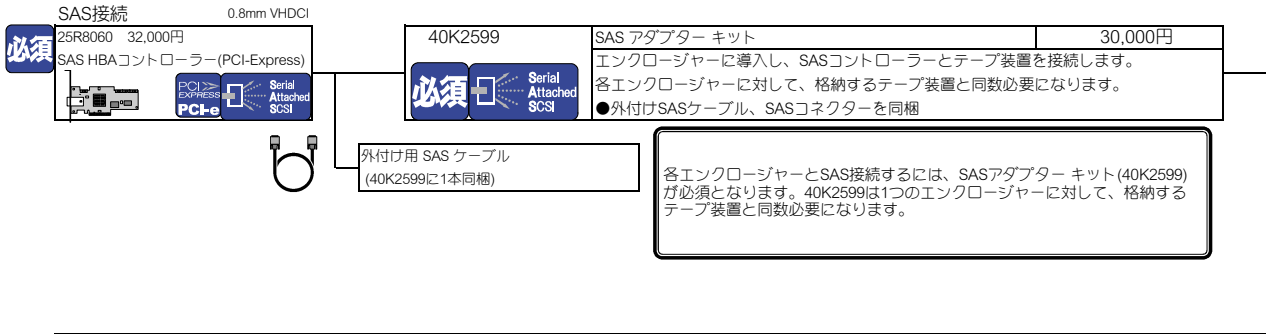

●外付け格納装置

番号	品名	IBMダイレクト価格(税別)	高さ	最大格納台数	内蔵型 テープ装置
① 8767HHX	ハーフ高さ テープ・エンクロージャー ●1台のハーフ高さ テープ・ドライブを格納可能。●ラック固定棚に設置した場合は2Uのスペースが必要になります。 ●2.8m電源ケーブル(NEMA-5-15P)x1を同梱	43,400円	外置き(64mm)	ハーフ:1台	TAPE
③ 87651UX	1U テープ・エンクロージャー ●ラックマウント型(1U)。最大2台まで、ハーフ高さのテープ装置を格納可能。●2.8m電源ケーブル(NEMA-5-15P)、2.8m電源ケーブル(IEC320-C14)を同梱	81,000円	ラック型(1U)	ハーフ:2台	TAPE
④ 87664UX	4U テープ・エンクロージャー ●最大4台のフル高さ テープ・ドライブ、または6台のハーフ高さ テープ・ドライブを格納可能(混在可)。 ●2.8m電源ケーブル(NEMA-5-15P)、2.8m電源ケーブル(IEC320-C14)を同梱	112,400円	ラック型(4U)	ハーフ:6台/フル:4台	TAPE

●ハーフ高さ内蔵型テープ装置 (SASインターフェイス)

番号	品名	IBMダイレクト価格(税別)	高さ	エンクロージャー
43W8478	400/800GB ハーフ高さ LTO Ultrium3 SAS テープドライブ ●最大容量(非圧縮/圧縮) : 400GB/800GB ●転送速度MB/sec(非圧縮/圧縮) : 60/120 ●SASインターフェイス ●クリーニング・カートリッジx1、内蔵SASケーブルを同梱	398,000円	ハーフ高さ	①,③,④
23K0484 ※1	400/800GB LTO-3HH/ARCserve R11.5 キット	579,000円	ハーフ高さ	①,③,④
23K0485 ※2	400/800GB LTO-3HH/ARCserve R11.5+DRキット	642,000円	ハーフ高さ	①,③,④
23K0513 ※3	400/800GB LTO-3HH/ARCserve r12 キット	530,000円	ハーフ高さ	①,③,④
23K0514 ※4	400/800GB LTO-3HH/ARCserve r12+DRキット	570,000円	ハーフ高さ	①,③,④
25R0032	IBM LTO Ultrium3 データカートリッジ 5巻パック	52,000円		
44E8895	800/1600GB ハーフ高さ LTO Ultrium4 SAS テープドラ ●最大容量(非圧縮/圧縮) : 800GB/1.6TB ●転送速度MB/sec(非圧縮/圧縮) : 120/240 ●SASインターフェイス ●クリーニング・カートリッジx1、内蔵SASケーブルを同梱	448,000円	ハーフ高さ	①,③,④
46C5359	IBM LTO Ultrium4 データカートリッジ 5巻パック	120,000円		

- ※1 BrightStor ARCserve Backup R11.5 for Windowsおよびメディア・カートリッジ5巻パックが同梱されます。
- ※2 BrightStor ARCserve Backup R11.5 Disaster Recovery Option for Windowsおよびメディア・カートリッジ5巻パックが同梱されます。
- ※3 CA ARCserve Backup r12 for Windowsおよびメディア・カートリッジ5巻パックが同梱されます。
- ※4 CA ARCserve Backup r12 Disaster Recovery Option for Windowsおよびメディア・カートリッジ5巻パックが同梱されます。

POWER 電源ケーブル・オプション(延長および用途に応じてお選びください。)

選択

- 100V : IEC320 C13 - NEMA 5-15P
39Y7926 2,000円
NEMA5-15P to IEC C13 電源ケーブル(4.3m)
- 100-200V/PDU : IEC320 C13 - IEC320 C14
39Y7932 2,000円
3.7m 電源コード C12
- 100-200V/PDU : IEC320 C13 - IEC320 C20
39Y7938 2,000円
IEC C13 to C20 ジャンパー・電源ケーブル(2.8m)



外付けテープ・バックアップ装置

●外付け格納装置・接続ガイド
USB接続

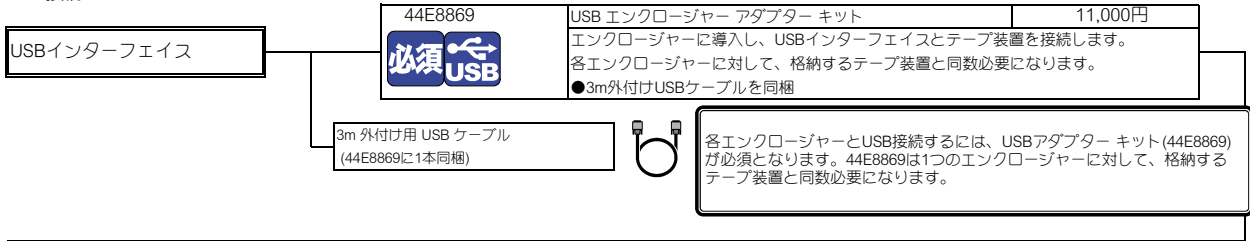

●外付け格納装置

番号	品名	IBMダイレクト価格(税別)	高さ	最大格納台数
① 8767HHX	ハーフハイト テープ・エンクロージャー ●1台のハーフハイト テープ・ドライブを格納可能。●ラック固定棚に設置した場合は2Uのスペースが必要になります。 ●2.8m電源ケーブル(NEMA-5-15P)x1を同梱	43,400円	外置き(64mm)	ハーフ:1台
③ 87651UX	1U テープ・エンクロージャー ●ラックマウント型(1U)。最大2台まで、ハーフハイトのテープ装置を格納可能。●2.8m電源ケーブル(NEMA-5-15P)、2.8m電源ケーブル(IEC320-C14)を同梱	81,000円	ラック型(1U)	ハーフ:2台
④ 87664UX	4U テープ・エンクロージャー ●最大4台のフルハイト テープ・ドライブ、または6台のハーフハイト テープ・ドライブを格納可能(混在可)。 ●2.8m電源ケーブル(NEMA-5-15P)、2.8m電源ケーブル(IEC320-C14)を同梱	112,400円	ラック型(4U)	ハーフ:6台/フル:4台

内蔵型テープ装置

内蔵USBケーブル
テープ装置に同梱

●ハーフハイト内蔵型テープ装置(SCSIインターフェイス)

番号	品名	IBMダイレクト価格(税別)	高さ	エンクロージャー
39M5636	80/160GB DDS G6 USB テープ ドライブ ●最大容量(非圧縮/圧縮): 80GB/160GB ●転送速度MB/sec(非圧縮/圧縮): 6/12 ●USB 2.0 ●USB typeB コネクターx1、4pin電源コネクターx1 ●クリーニング・カートリッジx1、内蔵用USBケーブルを同梱	138,000円	ハーフハイト	①,③,④

44E8864	IBM DDS G6 データカートリッジ 5巻パック	28,000円
---------	----------------------------	---------



外付けテープ・ライブラリ/オートローダー

●SAS 外付けテープ・ライブラリ・接続ガイド

SAS接続

25R8060 32,000円	
SAS HBAコントローラー (PCI-Express)	

95P4713 15,600円 ※	
2.0M Mini-SAS/Mini-SAS 1xケーブル	
95P4714 18,600円 ※	
5.5M Mini-SAS/Mini-SAS 1xケーブル	

※ ストレージ・ブランドの製品です。



TS3100
3573-S32/S4S



TS3200
3573-S34/S4H

●ファイバーチャネル外付けテープ・ライブラリ・接続ガイド

ファイバーチャネル接続

39R6525 110,000円	
Qlogic 4Gb ファイバーチャネルシングルポート HBA	

23R7136 13,300円 ※	
5.0 m LC/LC ファイバーケーブル	
23R7137 15,800円 ※	
13.0 m LC/LC ファイバーケーブル	
23R7138 20,600円 ※	
25.0 m LC/LC ファイバーケーブル	

※ ストレージ・ブランドの製品です。



TS3100
3573-F3S/F4S



TS3200
3573-F3H/F4H

39R6527 180,000円	
Qlogic 4Gb ファイバーチャネルデュアルポート HBA	

42C2069 110,000円	
Emulex 4Gb シングルポート FC HBA(PCI-E)	

42C2071 180,000円	
Emulex 4Gb デュアルポート FC HBA(PCI-E)	

TS3100/TS3200の構成に関しましては、ストレージ・テープ装置ガイドをご参照ください。
 またTS3100/TS3200のサポート状況につきましては、以下URLの
 System Storage Interoperaton Centerにてご確認ください。
<http://www.ibm.com/systems/support/storage/config/ssic/>



電源オプション

電源ユニット 650W - 1個

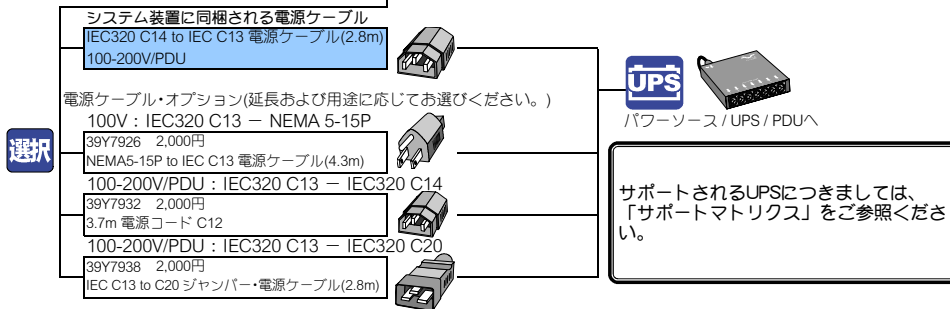

コンソール・その他オプション

各種ドライブ

キーボード・マウス (USB)
モニター

システム構成には1024x768でのご使用を推奨いたします。
表示可能な最大解像度は接続するモニターのサポートする解像度、OS、
デバイス・ドライバによって異なりますのでご注意ください。

●液晶モニター ラックマウントできません。外付けで使用してください。

番号	品名	IBMダイレクト価格(税別)
494215X	T115 15型 TFTモニター 15V型TFT液晶カラー モニター。XGA対応。アナログ・モニター・ケーブル、電源ケーブル(NEMA-5-15P)を同梱。	29,000円
494317X	T117 17型 TFTモニター 17V型TFT液晶カラー モニター。SXGA対応。アナログ・モニター・ケーブル、電源ケーブル(NEMA-5-15P)を同梱。	37,000円



●ラックマウント・コンソール・キット

番号	品名	IBMダイレクト価格(税別)
17233RX	1U 15型 フラットパネル・モニター・コンソール・キット(KBDなし) 1Uサイズ、XGA対応15型TFT液晶カラー・モニター、キーボードトレイ、ラック対応レールのキット。 2.8m電源ケーブル(IEC320-C14)を同梱。	200,000円
17231RX	1U 17型 フラットパネル・モニター・コンソール・キット オプティカルベイ付(KBDなし) 1Uサイズ、SXGA対応17型TFT液晶カラー・モニター、キーボードトレイ、ラック対応レールのキット。 2.8m電源ケーブル(IEC320-C14)を同梱。	220,000円



●キーボード・マウス (システム装置にはキーボード・マウスは同梱されません。)

40K9200	USB オプティカル ホイールマウス	2,600円
40K9201	USB オプティカル 3ボタンマウス	2,700円

42C0120	プリファード・プロ フルサイズ USBキーボード	2,000円
40K5386	NetBAY 1U モニター・キット 日本語キーボード USB	13,000円
40K5372	NetBAY 1U モニター・キット 英語キーボード USB	13,000円

●各種ドライブ 添付ソフトウェアについては、サポート対象外です。

40K1692	USB ポータブル・ディスク・ドライブ USBインターフェース 3.5インチ、1.44MB/720KBの読み書きが可能。USB Bus パワーサプライ。	8,800円
43W8304	ウルトラスリム マルチバーナー DVD-ROM:8倍速再生/DVD ±R DL:6倍速再生/DVD ±R:8倍速再生/DVD ±RW:8倍速再生 DVD-RAM:5倍速再生/CD-R:24倍速再生/CD-RW :24倍速再生/CD-ROM :24倍速再生	24,000円

OSの導入時および再導入時にはFDDが必要になる場合があります。その際は、FDDオプションを別途ご用意いただく必要があります。
※Windows2000/Windows Server2003をServerGuideを使用して導入する場合は必要ありません。

RACK ラック構成ガイド

詳しい構成方法については、『IBM NetBAY ラック・ソリューション (システム構成ガイド)』または、IBMホームページ (http://www.ibm.com/systems/jp/x/system/guide.shtml) 『NetBAY ラック システム構成ガイド』(PDFファイル)を参照してください。

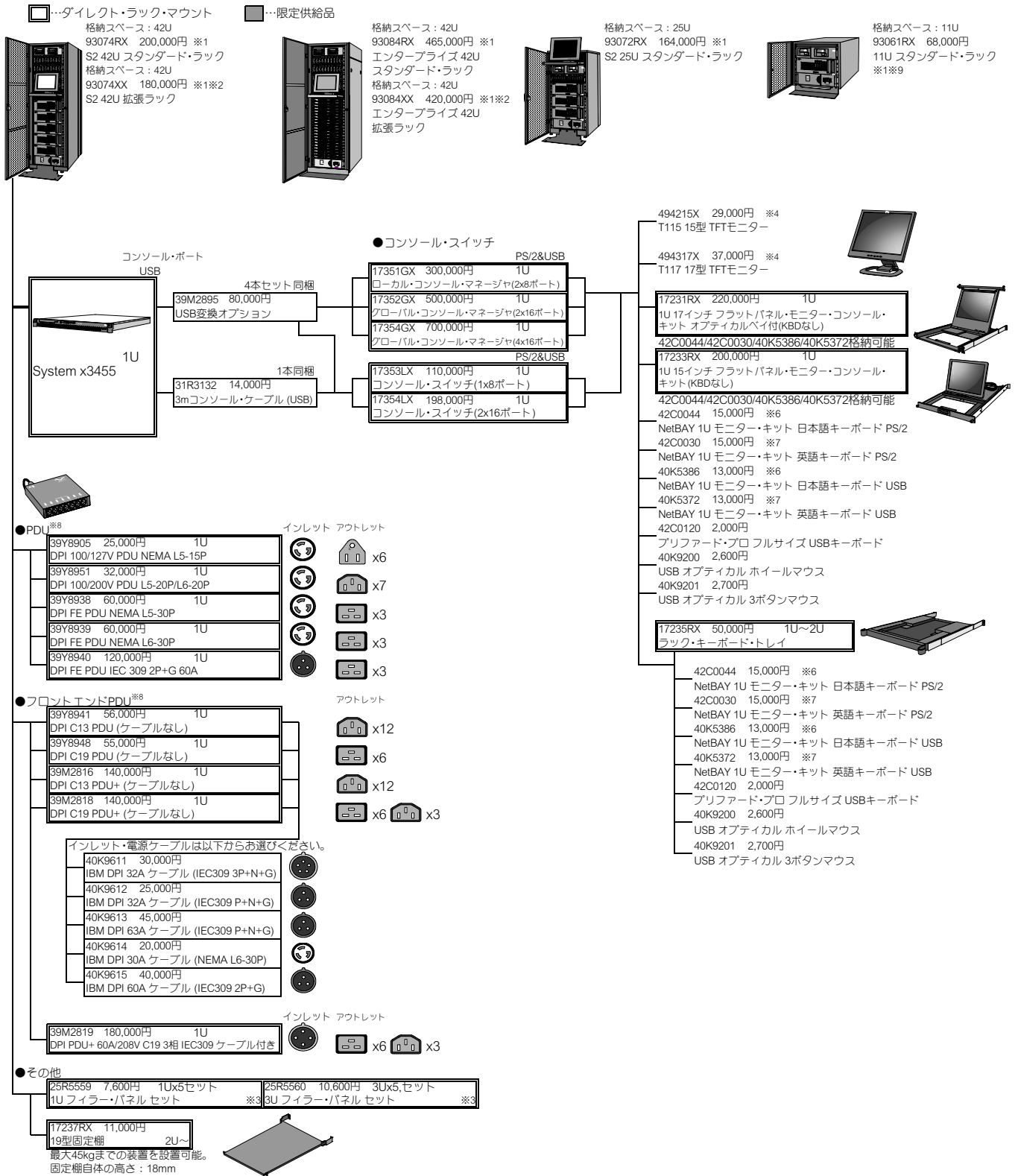

※1 1Uサーバーを格納可能なフロント・ドアを装備したラック。
 ※2 NetBAY 42を複数台増設するためのラックです。ロック付き左右2枚のサイド パネルは含まれません。
 ※3 ラック内のすべてのオープン・スペースには冷却のためにフィラー・パネル セット (25R5559/25R5560)を取り付けることを推奨いたします。
 ※4 ラックマウントできません。外付けで使用してください。
 ※5 パームレスト付き109日本語キーボード。
 ※6 トラックポイントおよびトラックパッドポイント 装置機能付き日本語キーボード。17231JX/17231UX/17232NX/17231RX/17233RXのキーボード・トレイにのみ格納可能。
 ※7 トラックポイントおよびトラックパッドポイント 装置機能付き英語キーボード。17231JX/17231UX/17232NX/17231RX/17233RXのキーボード・トレイにのみ格納可能。
 ※8 『IBM NetBAY ラック・ソリューション (システム構成ガイド)』でもご案内していますので参照ください。
 ※9 リア・ドアはありません。ラック型製品を格納した際にラックマウント・レールおよび、ケーブル・マネージメント・アームの一部が背面よりはみ出す場合がありますが、クリアランス内に収まりますので、リアのクリアランス (25cm以上)を確認してください。



保守サービス

System x 3455(7984) (3年間オンサイト保証) スタートアップ90(ヘルプライン簡易版)付き

●ServicePac フランタニー&メンテナンス・オプション

IBM製品をご購入のお客さまに、保証/保守サービスのサービス・レベルとサービス期間をアップグレードするものです。通常の保守サービスの料金に比べ割安な料金でアップグレードすることができます。

ServicePac商品内容

サービス提供方法 ①②③より選択	①CRUオンサイト保守サービス
	②Non_CRUオンサイト保守サービス
	③non_CRU対応オンサイト・スーパー・サービス
サービス期間	機器の保証期間開始から 3年間/4年間/5年間 より選択
サービス時間帯	1. 12×6…月曜日～土曜日 08:00 - 20:00 (12時間×週6日) 2. 24×7…月曜日～日曜日 00:00 - 24:00 (24時間×週7日) より選択

ServicePacご購入についての注意点

- ServicePacは標準保証期間中に限り購入可能で、サービス内容の3年間、4年間、5年間は保証期間を含めての期間となります。
- ServicePac製品番号の料金はサービス提供期間中の保守サービスに対する一括払料金です。(1年分の料金ではありません)
- ServicePacの販売対象となる機器は追加・削除されていきます。ServicePacをご購入の際は、以下のURLのServicePac対象機器検索にて最新情報をご確認ください。検索結果ページに表示される「登録可能期限」以降に保証が開始される機器、または対象でない機器はサービスの登録ができません。

IBM ServicePac : http://www.ibm.com/jp/services/its/support/svcpack_new.html

①CRU保守サービス

43X3821 34,000円 (税別)
保証期間満了日の翌日より1年間オンサイト 修理/12x6 CRU43X3822 54,000円 (税別)
保証期間満了日の翌日より2年間オンサイト 修理/12x6 CRU43X3823 63,300円 (税別)
4年間オンサイト 修理/24x7 CRU43X3824 126,700円 (税別)
5年間オンサイト 修理/24x7 CRU

②non_CRU対応保守サービス

43X3825 73,500円 (税別)
4年間Non_CRUサービス/保証期間満了日の翌日より1年間オンサイト 修理/12x643X3826 135,200円 (税別)
5年間Non_CRUサービス/保証期間満了日の翌日より2年間オンサイト 修理/12x643X3827 30,000円 (税別)
3年間オンサイト 修理/24x7 Non_CRU43X3828 91,800円 (税別)
4年間オンサイト 修理/24x7 Non_CRU43X3829 169,000円 (税別)
5年間オンサイト 修理/24x7 Non_CRU

③non_CRU対応オンサイト・スーパー・サービス

43X3830 60,800円 (税別)
3年間 オンサイト・スーパー・サービス/24x7 Non_CRU+FW43X3831 132,100円 (税別)
4年間 オンサイト・スーパー・サービス/24x7 Non_CRU+FW43X3832 214,700円 (税別)
5年間 オンサイト・スーパー・サービス/24x7 Non_CRU+FW

スタートアップ 90(ヘルプライン簡易版)について

サービス登録日(機械据付完了日)から3カ月間、導入時に発生する対象プログラムのお問い合わせ対応、および問題切り分けの支援を行います。

- 導入方法に関する技術的なお問い合わせ、および問題切り分けの支援。
- 構成方法に関する技術的なお問い合わせ、および問題切り分けの支援。
- 同梱されている技術資料の疑問点に対する支援。
- 製品の製造元、Microsoft社、および Linux ディストリビューター各社が公開している情報に基づいた範囲での問題を切り分けの支援、および、IBMが対象プログラム製品の不具合による障害と判断し、且つ修正プログラムが提供されている場合の当該プログラムの入手の支援。

サービス提供時間

月曜日～金曜日 09:00～17:00
(祝日、IBM創立記念日(6月17日)、12月30日～1月3日を除く。)

サービス期間終了後は、ヘルプ・ライン サービスをご購入ください。

●スタートアップ90サービス終了後、期間延長を希望する場合

●IBM ServicePac 新ヘルプライン・サービス

System x、xSeries、BladeCenter、IntelliStation Proのハードウェア製品・オプション、主要オペレーティングシステム、その他指定ソフトウェアに関する技術的なご質問にお電話で対応いたします。
年額。サービス内容：月曜日～金曜日 09:00～17:00 (祝日、IBM創立記念日(6月17日)、12月30日～1月3日を除く)。

10N3707 50,000円 (税別)	各機械グループ対象のxSeries製品 (xSeries、BladeCenter、IntelliStation Pro)およびサポート・オプション製品。各モデルにおいてサポートされる指定バージョンのMicrosoft Windows製品およびLinux製品。
10N3710 70,000円 (税別)	基本契約内容に加え、各モデルにおいてサポートされる指定バージョンのIBM Director、ARCServe、VMware ESX Server、VERITAS Foundation Suite、SAP製品。

詳しくは以下URLをご参照ください。 <http://www.ibm.com/services/jp/index.wss/offering/its/b1329298>

●年間保守契約 (IBM契約書が必要です。)

年額。サービス内容：月曜日～土曜日 08:00～20:00修理対応(祝日、12月30日～1月3日を除く)。

4年目以降	63,000円 (税別)/年
-------	----------------

お問い合わせ窓口一覧

法人のお客様向け IBM 製品、製品仕様に関するお問い合わせ

コンシェルジュ・ダイヤル：**0120-04-1992**

受付時間月曜～金曜 9:00-18:00（土・日・祝、12月30日-1月3日を除く）

当窓口はお客様のご質問に対するご相談窓口です。

ビジネス・パートナー様は、下記 IBM ビジネス・パートナー様向け窓口をご利用下さい。

IBM ビジネスパートナーからご購入ご希望の方

IBM ビジネスパートナーのご紹介

<http://www.ibm.com/partnerworld/jp/bplist/>

より詳しい情報は…

製品のカatalogやお役に立つ情報をインターネットを使ってご覧いただくことが可能です

IBM システム製品情報 ----- ibm.com/systems/jp/

Built on IBM Express ポートフォリオのソリューション ----- ibm.com/jp/gto/express/

ソリューションのご紹介 ----- ibm.com/jp/solutions/

カタログ制作画像ライブラリー ----- ibm.com/systems/jp/photo/

IBM ビジネスショップからご購入ご希望の方

法人のお客様向けお買い得情報が満載

<http://www.ibm.com/jp/shop/>

ibm.com 法人窓口：**0120-41-8220**

受付時間平日 9:00 - 18:00（土・日・祝、12月30日-1月3日を除く）

法人のお客様向け障害受付窓口

IBM サービス・ライン：**0120-34-0000**

(フリーダイヤル)ガイダンスに従って窓口を選択してください。受付時間:24時間(お客様のご契約内容により個々の窓口の受付時間は異なります)

IBM ビジネスパートナー様向けお問い合わせ窓口

IBM システム製品に関する製品・サービス販売のご相談窓口

IBM ビジネスパートナーのご紹介

<http://www.ibm.com/partnerworld/jp/webqa/>

PartnerWorld メンバー専用サイトです。(IBM ID が必要です)

BP コンタクト IBM：**0120-07-2004** (フリーダイヤル) ガイダンスに従って窓口を選択してください

受付時間：月曜～金曜 9:00～12:00 および 13:00～17:00 (土・日・祝、6月17日、12月30日-1月3日を除く)

技術的な質問については、IBM 技術認定者番号(ICP-BP も含まれます)が必要になります。System x の技術質問の場合のみ必要ありません。

IBM グローバルファイナシング

<http://www.ibm.com/financing/jp/>

フリーダイヤル：**0120-47-3301**

受付時間：月曜～金曜 9:00～12:00 および 13:00～17:00 (土・日・祝、6月17日、12月30日-1月3日を除く)

このカタログで使用されている製品の写真は、出荷時のものと一部異なる場合があります。また、仕様は事前の予告なしに変更する場合があります。表示画面および印刷帳票の出力例のうち、特に断り書きのない出力例のデータ部分はすべて架空のもので、画面ははめ込み合成で実際の表示とは異なります。製品、サービス等詳細については、弊社もしくはIBMビジネスパートナーの営業担当員にご相談ください。このカタログに掲載されているIBM標準価格および料金は、2008年6月現在のもので事前の予告なしに変更する場合があります。最新の価格に関しては、弊社インターネット・ホームページをご参照ください。「IBMダイレクト価格」は、IBMの直販による提供価格であり、ビジネスパートナーなど再販者の販売価格を拘束するものではありません。当カタログ記載の製品にプリインストールあるいは添付されているソフトウェア製品につきましては、その梱包方法および内容物に関し、市販されているものとは異なる場合があります。IBM、IBMロゴ、AIX、AIX5L、BladeCenter、DB2、i5/OS、IntelliStation、Lotus、Domino、Lotus Notes、Lotus Sametime、PartnerWorld、POWER、POWER5+、POWER6、PurifyPlus、Rational、ServeRAID、System i、System p、System p5、System Storage、System x、Tivoli、Total Storage、WebSphere、WorkplaceおよびxSeriesはIBM Corporationの商標。Microsoft、Windows、Windows NTおよびWindowsロゴはMicrosoft Corporationの米国およびその他の国における商標。UNIXはThe Open Groupの米国およびその他の国における登録商標。他の会社名、製品名およびサービス名等はそれぞれ各社の商標。



日本アイ・ビー・エム株式会社
〒106-8711 東京都港区六本木 3-2-12
06-08 Produced in Japan