



# IBM System x<sup>®</sup> 3500 M2 (7839)

## System Guide

2010年09月15日版



### 変更情報

- ・ ARCserve r15/バンドル テープ装置を追加
- ・ キャンペーン情報の追加
- ・ サポートOSに以下のOSを追加  
VMware ESX 4.1  
VMware ESXi 4.1

# IBM System x® 3500 M2 (7839)

## System Guide

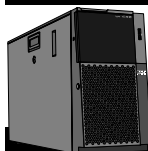

●このカタログに記載されているオプション・サポート状況および価格は、2010年09月15日現在のものです。事前の予告なしに変更する場合があります。表示金額は、事業者向けの本体価格であり消費税は含まれません。

### IBM System x3500 M2 Spec

IBM express advantage™		System x3500 M2 Express 2.5型ホットスワップ HDD モデル
モデル	製品番号 IBMダイレクト価格 (税別)	7839-PAM 340,000円
OSオプション	IBM System xでは、Windows/Red Hat Linux/VMwareのOS製品を提供しています。詳しくはIBM System x提供OS製品情報をご参照ください。	
タイプ	タワー型 (オプションによりラック型 (5U))	
プロセッサ	搭載CPU数	1 (最大2)
	タイプ	インテル® Xeon® プロセッサ E5502
	コア数	2コア/2スレッド
	2次キャッシュ(フルスピード)	2x256kB
	3次キャッシュ(フルスピード)	4MB ECC
	動作周波数	1.86GHz
	QPI	4.8 GT/s
	メモリ同期クロック	800MHz
チップセット	Intel 5500 (Chipkill機能付き)	
ファームウェア	UEFI準拠	
主記憶 (DDR3対応RDIMM)	標準容量	6GB ECC non-Chipkill
	メモリ規格	PC3-10600 ECC DDR3-1333 RDIMM
	DIMM装着状況	3 x 2GB
	DIMMソケット数(空き) 最大容量	16(13) 128GB*1
ビデオ・サブシステム	SVGA (Matrox G200eV)	
ビデオ・メモリー	8MB	
ディスク・インターフェース	タイプ	SATA/SAS (ServeRAID-BR10i*2; RAID 0, 1, 1E機能付き)
	内部ポート数(標準/最大) 外部コネクタ	8 0
補助記憶装置 (内蔵)	FDD	N/A
	標準HDD容量	オープン
	最大HDD容量*3	4TB(SATA)/4.8TB(SAS)*4
	オプティカル・ドライブ	16倍速 SATA DVD-ROM
ストレージ・ベイ (空き)	5.25型ハーフハイット	3(2)
	2.5型スリムハイット	8(8):ホットスワップ
拡張スロット (空き)	PCI Express x16	1(1):(電気的性能上 x8)PCI-Express 2.0
	PCI Express x8	4(3*2) [2(1*2):(電気的性能上 x8)PCI-Express 2.0 / 2(2):(電気的性能上 x4)PCI-Express 2.0]
	PCI 33MHz-32bit	1(1) PCI 2.2準拠
	PCI Express x8	1(1):(電気的性能上 x4)PCI-Express 1.0a
インターフェース	シリアル(NS16550A互換) x 1、システム管理ポート(RJ-45)x 1、USB (Ver 2.0) x6 (フロント x2、リア x4)、モニター Ethernet コネクタ (RJ-45) x2:全二重Ethernet 10Base-T/100Base-TX/1000Base-T (Broadcom 5709C)	
ネットワーク・インターフェース	標準装備 (IMM Integrated Management Module)	
システム管理機能*11	標準装備 (IMM Integrated Management Module)	
本体寸法 (mm)	218.0(W) X 767.0(D) X 440.0(H)	
質量 (kg)	20.0 (最小構成)、38.0 (最大構成)	
環境対応	RoHS指令準拠、グリーン購入法対応	
ホットスワップ電源ユニット (標準/最大)	1/2 (920W オートリスタート機能付*2)	
電源	AC 100-240V **/50-60Hz(入力電圧を自動的に検知し、適切なモードで稼働します)	
入力電力量 (最大/最小)	1.10kVA / 0.60kVA	
消費電力	1CPU構成時最大*12	434W (1,482Btu/Hr)
	2CPU構成時最大*12	683W (2,331Btu/Hr)
	システム最大	1,056W (3,610 Btu/Hr)
	エネルギー消費効率*7	c区分、0.0030
サポートOS*8	Microsoft® Windows Server® 2008 R2(Hyper-V2.0)、 Microsoft® Windows Server® 2008 Datacenter (x64)(Hyper-V)、Microsoft® Windows Server® 2008 Datacenter (x86)、 Microsoft® Windows Server® 2008 Enterprise (x64)(Hyper-V)、Microsoft® Windows Server® 2008 Enterprise (x86)、 Microsoft® Windows Server® 2008 Standard (x64)(Hyper-V)、Microsoft® Windows Server® 2008 Standard (x86)、 Microsoft® Windows® Web Server 2008 (x64)(Hyper-V)、Microsoft® Windows® Web Server 2008 (x86)、 Windows® Essential Business Server 2008 Premium Edition、Windows® Essential Business Server 2008 Standard Edition、 Microsoft® Windows® Small Business Server 2008 Premium Edition、Microsoft® Windows® Small Business Server 2008 Standard Edition、 Windows Server™ 2003(SP2) / 2003 R2 Datacenter x64 Edition、Windows Server™ 2003(SP2) / 2003 R2 Datacenter Edition(32bit)、 Windows Server™ 2003(SP2) / 2003 R2 Enterprise x64 Edition、Windows Server™ 2003(SP2) / 2003 R2 Enterprise Edition(32bit)、 Windows Server™ 2003(SP2) / 2003 R2 Standard x64 Edition、Windows Server™ 2003(SP2) / 2003 R2 Standard Edition(32bit)、Windows Server™ 2003 Web Edition、 Windows® Small Business Server 2003(SP2)/2003 R2 Standard Edition、Windows® Small Business Server 2003(SP2)/2003 R2 Premium Edition、 Red Hat Enterprise Linux 5 (with Xen)(64bit)(Update3以降)*9、Red Hat Enterprise Linux 5 (with Xen)(32bit)(Update3以降)*9、 Red Hat Enterprise Linux AS/ES/WS 4 for AMD64/EM64T (Update7以降)*9、Red Hat Enterprise Linux AS/ES/WS 4 for x86 (Update7以降)*9、 SUSE LINUX Enterprise Server 11 for AMD64 & EM64T(with Xen) *9、SUSE LINUX Enterprise Server 11 for x86*9 SUSE LINUX Enterprise Server 10 for AMD64 & EM64T(with Xen)(SP2以降)*9、SUSE LINUX Enterprise Server 10 for x86(SP2以降)*9 VMware ESX Server 4.1、VMware ESXi 4.1、VMware ESX Server 4.0、VMware ESXi 4.0、VMware ESX Server 3.5 (Update4以降)	
添付ソフトウェア	IBM Systems Director (Directorをご利用になる場合は、「ServicePac for System x-SW」をご契約ください。詳細は巻末の[保守サービス・ページ]をご参照ください。)	
付属品	キーボード (USB:黒)、オプティカル・ホイール・マウス (USB:黒)、電源コード (NEMA 5-15P x1)、 ユーザズ&インストール・ガイド、ドキュメントCD/バック	
サービス	スタートアップ 90*10	
保証	国内での修理	3年間部品/3年間オンサイト修理・保証サービス (24時間×週7日)またはお客様交換部品(CRU)送付・保証サービス
	海外での修理	あり:修理依頼国での修理方法 (IWSハードウェア国際保証サービス)に準ずる

\*1 2CPU構成で8GBメモリーを16枚装着した場合、標準で装着されているメモリーを取り外し、8GBメモリーに付け替える必要があります。  
CPUが2ソケットの場合、最大128GB (8GBx16)まで、1ソケットの場合、最大64GB (8GBx8)までをサポートします。  
\*2 標準でServeRAID-BR10iコントローラーがPCIスロット1に導入済みです。  
\*3 ハードドライブ容量に関しては、MBIは100万バイトを表し、GBは10億バイトを表します。ユーザーがアクセスできる総容量は作業環境によって変化します。  
\*4 500GB SATA ホットスワップHDDもしくは、600GB SAS ホットスワップHDDをそれぞれ8台装着した場合。  
\*5 電源障害 (停電等)からの復電時にサーバーが自動再始動する機能。  
\*6 エネルギー消費効率とは、エネルギーの使用の合理化に関する法律(昭和54年法律第49号。以下「省エネルギー法」という。)で定める測定方法により測定された消費電力を省エネルギー法で定める複合理論性能で除したものです。ただし複合理論性能が50,000MTOPS以上のものにつきましては、省エネルギー法対象外装置であり、エネルギー消費効率は参考値です。  
\*7 これらのOSはサポートOSであり、使用にあたっては別途購入の必要があります。最新のサポートOS状況および、制限事項につきましては下記URLのOSを検討する"をご参照ください。  
<http://www.ibm.com/systems/jp/x/config/>  
\*8 基本OS部分のみ。  
\*9 システム本体及びサービスを単体で提供することも可能です。詳しくは以下URLをご参照ください。 <http://www.ibm.com/services/jp/index.wss/offering/its/a1018906>  
\*10 IBM VIRTUAL MEDIA KEYが標準搭載されます。  
\*11 各モデルでの最大消費電力をIBM System x and BladeCenter Power Configurator Toolにて算出した値です。詳しくは、以下URLよりインストーラーをダウンロードしてください。  
<http://www.ibm.com/systems/bladecenter/resources/powerconfig.html>

# IBM System x® 3500 M2 (7839)

## System Guide

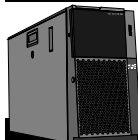

### IBM System x3500 M2 Spec

		System x3500 M2 2.5型ホットスワップ HDD モデル						
モデル	製品番号	7839-12J	7839-22J	7839-32J	7839-42J	7839-62J	7839-82J	
	IBMダイレクト価格 (税別)	340,000円	348,000円	368,000円	398,000円	465,000円	525,000円	
	Windows Server 2008 Standard (32bit/64bit)同梱モデル							
	製品番号	7839-PAR	7839-PAT	7839-PAQ	7839-PAU	7839-PAV	7839-PAS	
	IBMダイレクト価格 (税別)	430,000円	438,000円	458,000円	488,000円	555,000円	615,000円	
	Windows Server 2008 R2 Standard (64bit)同梱モデル							
OSオプション	製品番号	7839-PBC	7839-PBF	7839-PBA	7839-PBD	7839-PBB	7839-PBE	
	IBMダイレクト価格 (税別)	430,000円	438,000円	458,000円	488,000円	555,000円	615,000円	
	IBM System x®では、Windows/Red Hat Linux/VMwareのOS製品を提供しています。詳しくはIBM System x提供OS製品情報をご参照ください。							
	タイプ	タワー型 (オプションによりラック型 (5U))						
	搭載CPU数	1 (最大2)						
	タイプ	インテル® Xeon® プロセッサ E5502	インテル® Xeon® プロセッサ E5504	インテル® Xeon® プロセッサ E5520	インテル® Xeon® プロセッサ E5530	インテル® Xeon® プロセッサ X5550	インテル® Xeon® プロセッサ X5570	
プロセッサ	コア数	2コア/2スレッド	4コア/4スレッド	4コア/8スレッド	4コア/8スレッド	4コア/8スレッド	4コア/8スレッド	
	2次キャッシュ(フルスピード)	2x256KB	4x256KB	4x256KB	4x256KB	4x256KB	4x256KB	
	3次キャッシュ(フルスピード)	4MB ECC	4MB ECC	8MB ECC	8MB ECC	8MB ECC	8MB ECC	
	動作周波数	1.86GHz	2GHz	2.26GHz	2.40GHz	2.66GHz	2.93GHz	
	QPI	4.8 GT/s	4.8 GT/s	5.86 GT/s	5.86 GT/s	6.4GT/s	6.4GT/s	
	メモリ同期クロック	800MHz	800MHz	1066MHz	1066MHz	1333MHz	1333MHz	
	熱設計電力	80W	80W	80W	80W	95W	95W	
	SMPアップグレード	1.86GHz (2ソケット)	2GHz (2ソケット)	2.26GHz (2ソケット)	2.40GHz (2ソケット)	2.66GHz (2ソケット)	2.93GHz (2ソケット)	
	チップセット	Intel 5500 (Chipkill機能付き)						
	ファームウェア	UEFI準拠						
主記憶 (DDR3対応RDIMM)	標準容量	2GB ECC non-Chipkill	2GB ECC non-Chipkill	2GB ECC non-Chipkill	2GB ECC non-Chipkill	2GB ECC non-Chipkill	2GB ECC non-Chipkill	
	メモリ規格	PC3-10600 ECC DDR3-1333 RDIMM						
	DIMM装着状況	2 x 1GB	2 x 1GB	2 x 1GB	2 x 1GB	2 x 1GB	2 x 1GB	
	DIMMソケット数(空き)	16(14)						
ビデオ・サブシステム	最大容量	128GB <sup>*1</sup>						
		SVGA (Matrox G200eV)						
ビデオ・メモリー	8MB							
ディスク・インターフェース	タイプ	SATA/SAS (ServeRAID-BR10i <sup>®</sup> 2-Raid 0,1,1E機能付き)						
	内部ポート数(標準/最大)	8						
	外部コネクタ	0						
補助記憶装置 (内蔵)	FDD	N/A						
	標準HDD容量	オープン						
	最大HDD容量 <sup>*3</sup>	4TB(SATA)/4.8TB(SAS) <sup>*4</sup>						
ストレージ・ベイ (空き)	オプティカル・ドライブ	16倍速 SATA DVD-ROM						
	5.25型ハーフハイト	3(2)						
拡張スロット (空き)	2.5型スリムハイト	8(8):ホットスワップ						
	PCI Express x16	1(1):(電気的性能上 x8)PCI-Express 2.0						
	PCI Express x8	4(3 <sup>*2</sup> ) [2(1 <sup>*2</sup> )](電気的性能上 x8)PCI-Express 2.0 / 2(2):(電気的性能上 x4)PCI-Express 2.0						
	PCI 33MHz-32bit	1(1) PCI 2.2準拠						
インターフェース	PCI Express x8	1(1):(電気的性能上 x4)PCI-Express 1.0a						
	ネットワーク・インターフェース	シリアル(NS16550A互換) x1、システム管理ポート (RJ-45) x1、USB (Ver 2.0) x6 (フロント x2、リア x4)、モニター Ethernetコネクタ (RJ-45) x2:全二重Ethernet 10Base-T/100Base-TX/1000Base-T (Broadcom 5709C)						
システム管理機能 <sup>*11</sup>	標準装備 (IMM[Integrated Management Module])							
本体寸法 (mm)	218.0(W) X 767.0(D) X 440.0(H)							
質量 (kg)	20.0 (最小構成)、38.0 (最大構成)							
環境対応	RoHS指令準拠、グリーン購入法対応							
ホットスワップ電源ユニット (標準/最大)	1/2 (920W オートリスタート機能付 <sup>*5</sup> )							
電源	AC 100-240V <sup>*6</sup> /50-60Hz(入力電圧を自動的に検知し、適切なモードで稼働します)							
入力電力量 (最大/最小)	1.10kVA / 0.60kVA							
消費電力	1CPU構成時最大 <sup>*12</sup>	434W (1,482BTU/Hr)	435W (1,486BTU/Hr)	449W (1,532BTU/Hr)	451W (1,539BTU/Hr)	468W (1,597BTU/Hr)	471W (1,608BTU/Hr)	
	2CPU構成時最大 <sup>*12</sup>	683W (2,331BTU/Hr)	685W (2,338BTU/Hr)	711W (2,426BTU/Hr)	716W (2,442BTU/Hr)	748W (2,552BTU/Hr)	755W (2,575BTU/Hr)	
	システム最大	1,056W (3,610 Btu/Hr)						
エネルギー消費効率 <sup>*7</sup>	c区分、0.0030		c区分、0.0030		c区分、0.0030		c区分、0.0020	
サポートOS <sup>*8</sup>	Microsoft® Windows Server® 2008 R2(Hyper-V2.0)、Microsoft® Windows Server® 2008 Datacenter (x64)(Hyper-V)、Microsoft® Windows Server® 2008 Datacenter (x86)、Microsoft® Windows Server® 2008 Enterprise (x64)(Hyper-V)、Microsoft® Windows Server® 2008 Enterprise (x86)、Microsoft® Windows Server® 2008 Standard (x64)(Hyper-V)、Microsoft® Windows Server® 2008 Standard (x86)、Microsoft® Windows® Web Server 2008 (x64)(Hyper-V)、Microsoft® Windows® Web Server 2008 (x86)、Windows® Essential Business Server 2008 Premium Edition、Windows® Essential Business Server 2008 Standard Edition、Microsoft® Windows® Small Business Server 2008 Premium Edition、Microsoft® Windows® Small Business Server 2008 Standard Edition、Windows Server™ 2003(SP2) / 2003 R2 Datacenter x64 Edition、Windows Server™ 2003(SP2) / 2003 R2 Datacenter Edition(32bit)、Windows Server™ 2003(SP2) / 2003 R2 Enterprise x64 Edition、Windows Server™ 2003(SP2) / 2003 R2 Enterprise Edition(32bit)、Windows Server™ 2003(SP2) / 2003 R2 Standard x64 Edition、Windows Server™ 2003(SP2) / 2003 R2 Standard Edition(32bit)、Windows Server™ 2003 Web Edition、Windows® Small Business Server 2003(SP2)/2003 R2 Standard Edition、Windows® Small Business Server 2003(SP2)/2003 R2 Premium Edition、Red Hat Enterprise Linux 5 (with Xen)(64bit)(Update3以降) <sup>*9</sup> 、Red Hat Enterprise Linux 5 (with Xen)(32bit)(Update3以降) <sup>*9</sup> 、Red Hat Enterprise Linux AS/ES/WS 4 for AMD64/EM64T (Update7以降) <sup>*9</sup> 、Red Hat Enterprise Linux AS/ES/WS 4 for x86 (Update7以降) <sup>*9</sup> 、SUSE LINUX Enterprise Server 11 for AMD64 & EM64T(with Xen) <sup>*9</sup> 、SUSE LINUX Enterprise Server 11 for x86 <sup>*9</sup> 、SUSE LINUX Enterprise Server 10 for AMD64 & EM64T(with Xen)(SP2以降) <sup>*9</sup> 、SUSE LINUX Enterprise Server 10 for x86(SP2以降) <sup>*9</sup> 、VMware ESX Server 4.1、VMware ESXi 4.1、VMware ESX Server 4.0、VMware ESXi 4.0、VMware ESX Server 3.5 (Update4以降)							
添付ソフトウェア	IBM Systems Director (Directorをご利用になる場合は、「ServicePac for System x-SW」をご契約ください。詳細は巻末の[保守サービスページ]をご参照ください。)							
付属品	キーボード (USB:黒)、オプティカル・ホイール・マウス (USB:黒)、電源コード (NEMA 5-15P x1)、ユーザーズ&インストール・ガイド、ドキュメントCD/バック、プロダクトDVD-ROM (W2K8 同梱モデルのみ)							
サービス	スタートアップ 90 <sup>*10</sup>							
保証	国内での修理	3年間部品/3年間オンサイト修理・保証サービス (24時間x週7日)またはお客様交換部品(CRU)送付・保証サービス						
	海外での修理	あり:修理依頼国での修理方法 (IWSハードウェア国際保証サービス)に準ずる						

\*1 2CPU構成で8GBメモリーを16枚装着した場合、標準で装着されているメモリーを取り外し、8GBメモリーに付け替える必要があります。CPUが2ソケットの場合、最大128GB (8GBx16)まで、1ソケットの場合、最大64GB (8GBx8)までをサポートします。

\*2 標準でServeRAID-BR10iコントローラーがPCIスロット1Iに導入済みです。

\*3 ハードドライブ容量に関しては、MBIは100万バイトを表し、GBは10億バイトを表します。ユーザーがアクセスできる総容量は作業環境によって変化します。

\*4 500GB SATA ホットスワップHDDもしくは、600GB SAS ホットスワップHDDをそれぞれ8台装着した場合。

\*5 電源障害 (停電等)からの復電時にサーバーが自動再始動する機能。 \*6 入力電圧に適した電源ケーブルをご使用ください。

\*7 エネルギー消費効率とは、エネルギーの使用の合理化に関する法律(昭和54年法律第49号。以下「省エネルギー法」という。)で定める測定方法により測定された消費電力を省エネルギー法で定める複合理論性能で除したものです。ただし複合理論性能が50,000MTOPS以上のものにつきましては、省エネルギー法対象外装置であり、エネルギー消費効率は参考値です。

\*8 これらのOSはサポートOSであり、使用にあたっては別途購入の必要があります。最新のサポートOS状況および、制限事項につきましては下記URLのOSを核討するをご参照ください。  
<http://www.ibm.com/systems/jp/x/config/> \*9 基本OS部分のみ。 \*10 http://www.ibm.com/services/jp/index.wss/offering/its/a1018906

\*11 IBM VIRTUAL MEDIA KEYが標準搭載されます。

\*12 各モデルでの最大消費電力をIBM System x and BladeCenter Power Configurator Toolにて算出した値です。詳しくは、以下URLよりインストーラーをダウンロードしてください。  
<http://www.ibm.com/systems/bladecenter/resources/powerconfig.html>



内部構成図

本書におけるイラストのサイズ、製品の取り付け位置等は実際の製品と異なる場合があります。

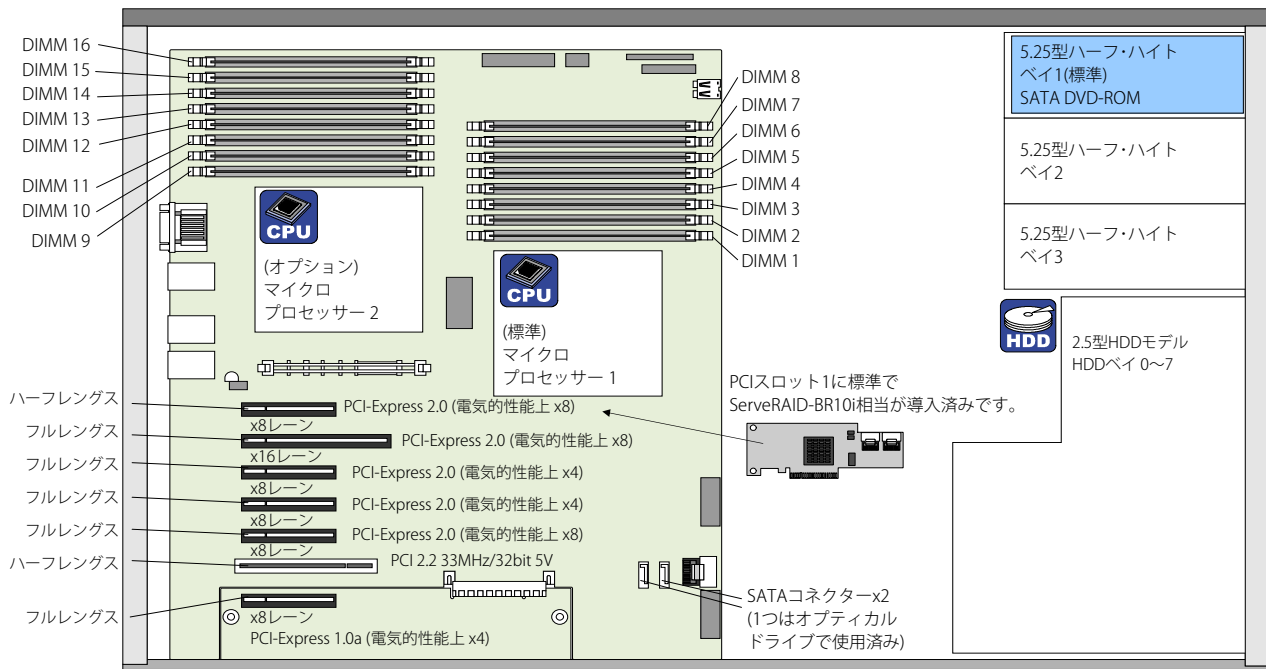

●前面インターフェイス

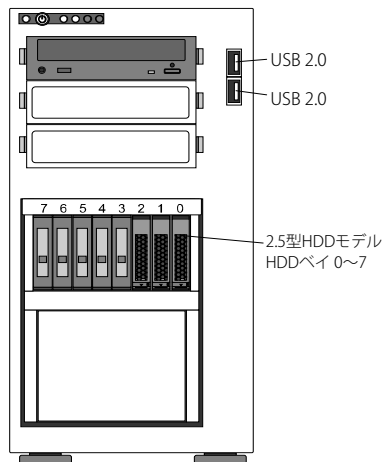

●背面インターフェイス

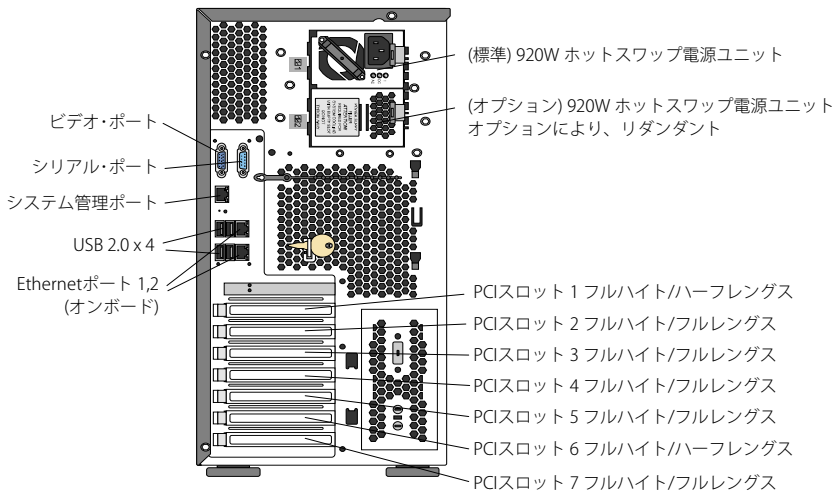

### ServerGuide ご利用に関しまして

システム装置にServerGuideのCD-ROMは同梱されません。

ServerGuideご利用の際は、以下URLより最新の『IBM ServerGuide Setup and Installation CD』の

CDイメージ(iso File)をダウンロードしていただき、CD-ROMメディアを作成してご使用ください。(DVDメディア不可)

URL:<http://www-947.ibm.com/systems/support/supportsite.wss/docdisplay?Indocid=SERV-GUIDE&brandind=5000008>

#### ●Windows Server 2008 R2 Standard 同梱モデルについて

##### ■Windows Server 2008 R2 Standard 同梱ソフトウェアについて

プロダクトDVD-ROM…1枚：Windows Server 2008 R2 Standard (64bit)

##### ■導入に関する注意点

本バンドルソフトウェアは、お買い上げになられた製品のみ導入可能となっております。

当製品に同梱されるWindows Server 2008を導入する場合、メモリー容量は最小 1GB が必須となります。

##### ■同梱されるWindows Server 2008 のライセンス (OS同梱モデルのみ)

Windows Server 2008 R2 Standard

1 Server ライセンス(1-4 Processor)

5 クライアントライセンス

添付されるソフトウェア(ServerGuide/IBM Systems Director)およびWindows Server 2008のサポート状況に関しましては、以下のURLをご参照ください。

Windows Server 2008 R2に関するFAQ

<http://www.ibm.com/jp/domino04/pc/support/Sylphd07.nsf/jtechinfo/SYJ0-00FA14A>

#### ●Windows Server 2008 Standard 同梱モデルについて

##### ■Windows Server 2008 Standard 同梱ソフトウェアについて

プロダクトDVD-ROM…2枚：Windows Server 2008 Standard (32bit)/Windows Server 2008 Standard (64bit)

同梱されるプロダクトDVD-ROMのサービスパック・レベルはSP2が適用されております。

##### ■導入に関する注意点

本バンドルソフトウェアは、お買い上げになられた製品のみ導入可能となっております。

当製品に同梱されるWindows Server 2008を導入する場合、メモリー容量は最小 1GB が必須となります。

##### ■同梱されるWindows Server 2008 のライセンス (OS同梱モデルのみ)

Windows Server 2008 Standard

1 Server ライセンス(1-4 Processor)

5 クライアントライセンス

添付されるソフトウェア(ServerGuide/IBM Systems Director)およびWindows Server 2008のサポート状況に関しましては、以下のURLをご参照ください。

Windows Server 2008に関するFAQ

<http://www.ibm.com/jp/domino04/pc/support/Sylphd07.nsf/jtechinfo/SYJ0-02BFA60>



本同梱OSは、お買い上げになられた製品のみ導入可能となっております。

ご購入のハードウェア機器のBIOS、ファームウェアは、日々更新されております。それに合わせた初期導入 Windows デバイスドライバーは、最新版ではない可能性があります。ご使用になる前に、必ず、下記の URL より最新版を Download して更新してください。

更新サイト [http://www.ibm.com/jp/servers/eserver/xseries/tech/firmdriver/list\\_x.shtml](http://www.ibm.com/jp/servers/eserver/xseries/tech/firmdriver/list_x.shtml)

#### ■ServicePac for Windows

対象製品について、電話とeメールによる以下の支援サービスを提供します。

■障害に対する問題の切り分けに対する支援

■使用方法に関する技術上の疑問点に対する支援

■使用方法に関する技術上の疑問点、および障害に関する問い合わせについて、サービスの過程でIBMが必要と判断した場合に他社への取次ぎ支援

ServicePac for Windows ミッドレンジ (Standard/Enterprise/EBS/SBS等)	1年	標準時間帯		拡張時間帯	
		84Y1549	80,000円	84Y1559	120,000円
	3年	84Y1554	220,800円	84Y1564	331,200円

#### ●SUSE LINUX Enterprise Serverについて

ServeRAID-M1015を搭載したシステム装置にSLES11(SPなし)を導入する際は、ドライバーファイルを準備しておく必要があります。

詳しくは以下リンクをご参照ください。

SLES11 インストール時のデバイス・ドライバー導入手順(ServeRAID M1015接続時)

<http://www.ibm.com/jp/domino01/mkt/cnpages7.nsf/page/default-000AE893>

[RETAIN tip: H197130]SLES11 X86\_64 unattended network install to ServeRAID M1015 fails - IBM System x

<http://www-947.ibm.com/systems/support/supportsite.wss/docdisplay?Indocid=MIGR-5084680&brandind=5000020>

#### ●VMwareについて

ServeRAID-M1015を搭載したシステム装置にVMware ESX Server 4.0もしくはVMware ESXi 4.0(41Y8278含む)を導入する際は、

Update1以降を適用ください。



システム装置

CPUソケット数:2 (空きソケット1)



SMPアップグレード

- SMPアップグレードを行なう場合、同じタイプ、同一周波数、同一キャッシュ・サイズのプロセッサを導入することによって最大2基搭載可能(標準搭載含む)。



モデル	OS	IBMダイレクト価格(税別)	主な標準スペック
7839-PAM		340,000円	Xeon E5502 (1.86GHz/4MB L3/800MHz/80W)、6GBメモリー、2.5型ホットスワップ SATA/SAS HDD 8スロット。RAID-0,1,E機能付き。

●2.5型ホットスワップ SATA/SAS HDD モデル

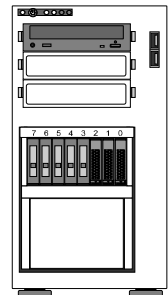

モデル	OS	IBMダイレクト価格(税別)	主な標準スペック
7839-12J		340,000円	Xeon E5502 (1.86GHz/4MB L3/800MHz/80W)、2GBメモリー、2.5型ホットスワップ SATA/SAS HDD 8スロット。RAID-0,1,E機能付き。
7839-PAR	Windows	430,000円	Windows Server 2008 Standard 同梱(PARのみ)。
7839-PBC	Windows	430,000円	Windows Server 2008 R2 Standard 同梱(PBCのみ)。

●CPUアップグレード・オプション

**CPU** 46D1350 45,000円  
 インテル Xeonプロセッサ E5502(1.86GHz/800MHz/4MB L3/80W) **Dual Core**

7839-22J		348,000円	Xeon E5504 (2GHz/4MB L3/800MHz/80W)、2GBメモリー、2.5型ホットスワップ SATA/SAS HDD 8スロット。RAID-0,1,E機能付き。
7839-PAT	Windows	438,000円	Windows Server 2008 Standard 同梱(PATのみ)。
7839-PBF	Windows	438,000円	Windows Server 2008 R2 Standard 同梱(PBFのみ)。

●CPUアップグレード・オプション

**CPU** 46D1351 47,000円  
 インテル Xeonプロセッサ E5504(2GHz/800MHz/4MB L3/80W) **Quad Core**

7839-32J		368,000円	Xeon E5520 (2.26GHz/8MB L3/1066MHz/80W)、2GBメモリー、2.5型ホットスワップ SATA/SAS HDD 8スロット。RAID-0,1,E機能付き。
7839-PAQ	Windows	458,000円	Windows Server 2008 Standard 同梱(PAQのみ)。
7839-PBA	Windows	458,000円	Windows Server 2008 R2 Standard 同梱(PBAのみ)。

●CPUアップグレード・オプション

**CPU** 46D1352 84,000円  
 インテル Xeonプロセッサ E5520(2.26GHz/1066MHz/8MB L3/80W) **Quad Core**

7839-42J		398,000円	Xeon E5530 (2.40GHz/8MB L3/1066MHz/80W)、2GBメモリー、2.5型ホットスワップ SATA/SAS HDD 8スロット。RAID-0,1,E機能付き。
7839-PAU	Windows	488,000円	Windows Server 2008 Standard 同梱(PAUのみ)。
7839-PBD	Windows	488,000円	Windows Server 2008 R2 Standard 同梱(PBDのみ)。

●CPUアップグレード・オプション

**CPU** 46D1353 106,000円  
 インテル Xeonプロセッサ E5530(2.40GHz/1066MHz/8MB L3/80W) **Quad Core**

7839-62J		465,000円	Xeon X5550 (2.66GHz/8MB L3/1333MHz/95W)、2GBメモリー、2.5型ホットスワップ SATA/SAS HDD 8スロット。RAID-0,1,E機能付き。
7839-PAV	Windows	555,000円	Windows Server 2008 Standard 同梱(PAVのみ)。
7839-PBB	Windows	555,000円	Windows Server 2008 R2 Standard 同梱(PBBのみ)。

●CPUアップグレード・オプション

**CPU** 46D1355 224,000円  
 インテル Xeonプロセッサ X5550(2.66GHz/1333MHz/8MB L3/95W) **Quad Core**

7839-82J		525,000円	Xeon X5570 (2.93GHz/8MB L3/1333MHz/95W)、2GBメモリー、2.5型ホットスワップ SATA/SAS HDD 8スロット。RAID-0,1,E機能付き。
7839-PAS	Windows	615,000円	Windows Server 2008 Standard 同梱(PASのみ)。
7839-PBE	Windows	615,000円	Windows Server 2008 R2 Standard 同梱(PBEのみ)。

●CPUアップグレード・オプション

**CPU** 46D1357 308,000円  
 インテル Xeonプロセッサ X5570(2.93GHz/1333MHz/8MB L3/95W) **Quad Core**



## メモリ・オプション

44T1480 11,000円 1GB(1X1GB) シングルランク PC3-10600 ECC DDR3-1333 LP RDIMM	Chipkill機能非対応 このオプションはDIMM 1枚のセットです。
44T1481 15,000円 2GB(1X2GB) デュアルランク PC3-10600 ECC DDR3-1333 LP RDIMM	Chipkill機能非対応。標準搭載の1GBおよび2GBメモリーを使用する場合は、こちらを推奨いたします。 このオプションはDIMM 1枚のセットです。
44T1482 15,000円 2GB(1X2GB) シングルランク PC3-10600 ECC DDR3-1333 LP RDIMM	Chipkill機能対応。標準搭載のメモリーを取り外す場合は、こちらを推奨いたします。 このオプションはDIMM 1枚のセットです。
44T1483 30,000円 4GB(1X4GB) デュアルランク PC3-10600 ECC DDR3-1333 LP RDIMM	Chipkill機能対応 このオプションはDIMM 1枚のセットです。
46C7449 132,000円 8GB(1X8GB) デュアルランク PC3-10600 ECC DDR3-1333 LP RDIMM	Chipkill機能対応 このオプションはDIMM 1枚のセットです。

メモリー・ソケット数: 16 (空きソケット 14)

各マイクロプロセッサには、少なくとも1枚のDIMMを取り付ける必要があります。たとえば、サーバーに2個のマイクロプロセッサが取り付けられている場合、少なくとも2枚のDIMM (DIMM 3およびDIMM 11)を取り付ける必要があります。

原則として多くのメモリー・チャンネルに少ない数のDIMMを取り付けることで、システム・パフォーマンスを向上させることができます。

Chipkill機能対応メモリーと非対応メモリーは混在可能ですが、混在した場合はChipkill非対応となります。

メモリー・チャンネル・レイアウト

導入順

ミラーリング・ペア

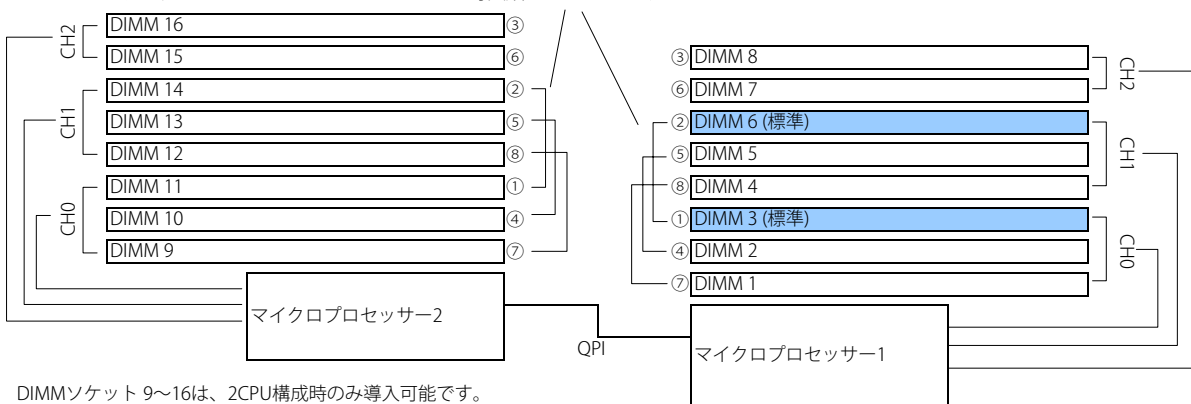

DIMMソケット 9~16は、2CPU構成時のみ導入可能です。  
2CPU構成時にはDIMM 11に必ずDIMMを取り付けてください。

メモリー導入順	導入順
マイクロプロセッサ-1	DIMM 3、6、8、2、5、7、1、4
マイクロプロセッサ-2	DIMM 11、14、16、10、13、15、9、12

### ■DIMM搭載時メモリー・スピードガイド

メモリー スピード	チャンネル ごとの枚数	DIMM導入スロット	搭載CPU
1333MHz	1枚	1CPU 3,6,8	Xeon x5550/x5560/x5570(1333MHz)
		2CPU 11,14,16	
1066MHz	2枚	1CPU 2,3,5,6,7,8	Xeon L5520/E5520/E5530/E5540(1066MHz) x5550/x5560/x5570(1333MHz)
		2CPU 10,11,13,14,15,16	
800MHz	2枚以上	1CPU 1,2,3,4,5,6,7,8	Xeon E5502/E5504/E5506(800MHz) L5520/E5520/E5530/E5540(1066MHz) x5550/x5560/x5570(1333MHz)
		2CPU 9,10,11,12,13,14,15,16	

※ システム装置のモデル・ラインナップにないCPUも掲載しております。

### ■DDR3メモリーのチャンネルごとの枚数によるDIMMスピード

メモリースピードは最大です。搭載されるCPUのメモリー同期クロックにも依存します。

チャンネル ごとの枚数	DIMM スピード	ランク	メモリー スピード	チャンネル ごとの枚数	DIMM スピード	ランク	メモリー スピード
1枚	1333MHz	シングルランク デュアルランク	⇒ 1333MHz	1枚	1066MHz	シングルランク デュアルランク	⇒ 1066MHz
2枚	1333MHz	シングルランク デュアルランク	⇒ 1066MHz	2枚	1066MHz	シングルランク デュアルランク	⇒ 1066MHz
3枚	1333MHz	シングルランク デュアルランク	⇒ 800MHz	3枚	1066MHz	シングルランク デュアルランク	⇒ 800MHz
1枚	1333MHz	クアッドランク	⇒ 1066MHz	1枚	1066MHz	クアッドランク	⇒ 1066MHz
2枚	1333MHz	クアッドランク	⇒ 800MHz	2枚	1066MHz	クアッドランク	⇒ 800MHz



■x3500 M2 サンプル構成※1 (1CPU構成時)

		パフォーマンス重視 (メモリー・スピード最大1333MHz※2)						価格重視 (メモリー・スピード6枚時最大1066MHz※3/8枚時800MHz)											
標準2GB(2x1GB)搭載モデル	3GB構成例	DIMM 1	—	DIMM 4	—	DIMM 7	—	/											
		DIMM 2	—	DIMM 5	—	DIMM 8	1GB (44T1480)												
		DIMM 3	1GB (標準)※5	DIMM 6	1GB (標準)※5														
	6GB構成例	DIMM 1	—	DIMM 4	—	DIMM 7	—							DIMM 1	—	DIMM 4	—	DIMM 7	1GB (44T1480)
		DIMM 2	—	DIMM 5	—	DIMM 8	2GB (44T1482)							DIMM 2	1GB (44T1480)	DIMM 5	1GB (44T1480)	DIMM 8	1GB (44T1480)
		DIMM 3	2GB※4 (44T1482)	DIMM 6	2GB※4 (44T1482)									DIMM 3	1GB (標準)※5	DIMM 6	1GB (標準)※5		
	12GB構成例	DIMM 1	—	DIMM 4	—	DIMM 7	—							DIMM 1	—	DIMM 4	—	DIMM 7	1GB (44T1480)
		DIMM 2	—	DIMM 5	—	DIMM 8	4GB (44T1483)							DIMM 2	4GB (44T1483)	DIMM 5	4GB (44T1483)	DIMM 8	1GB (44T1480)
		DIMM 3	4GB※4 (44T1483)	DIMM 6	4GB※4 (44T1483)									DIMM 3	1GB (標準)※5	DIMM 6	1GB (標準)※5		
標準4GB(3x2GB)搭載モデル	6GB構成例	DIMM 1	—	DIMM 4	—	DIMM 7	—	/											
		DIMM 2	—	DIMM 5	—	DIMM 8	2GB (標準)※6												
		DIMM 3	2GB (標準)※6	DIMM 6	2GB (標準)※6	Expressモデル標準構成													
	12GB構成例	DIMM 1	—	DIMM 4	—	DIMM 7	—							DIMM 1	—	DIMM 4	—	DIMM 7	2GB (44T1481)
		DIMM 2	—	DIMM 5	—	DIMM 8	4GB (44T1483)							DIMM 2	2GB (44T1481)	DIMM 5	2GB (44T1481)	DIMM 8	2GB (標準)※6
		DIMM 3	4GB※4 (44T1483)	DIMM 6	4GB※4 (44T1483)									DIMM 3	2GB (標準)※6	DIMM 6	2GB (標準)※6		
	24GB構成例	DIMM 1	—	DIMM 4	—	DIMM 7	—							DIMM 1	4GB (44T1483)	DIMM 4	4GB (44T1483)	DIMM 7	4GB (44T1483)
		DIMM 2	—	DIMM 5	—	DIMM 8	8GB (46C7449)							DIMM 2	2GB (44T1481)	DIMM 5	4GB (44T1483)	DIMM 8	2GB (標準)※6
		DIMM 3	8GB※4 (46C7449)	DIMM 6	8GB※4 (46C7449)									DIMM 3	2GB (標準)※6	DIMM 6	2GB (標準)※6		
64GB構成例	/						DIMM 1	8GB (46C7449)	DIMM 4	8GB (46C7449)	DIMM 7	8GB (46C7449)							
							DIMM 2	8GB (46C7449)	DIMM 5	8GB (46C7449)	DIMM 8	8GB (46C7449)							
							DIMM 3	8GB※4 (46C7449)	DIMM 6	8GB※4 (46C7449)									

- ※1 このメモリー構成例はこのモデルで構成可能な構成をすべて示しているわけではありません。
- ※2 搭載されるCPUのメモリー同期クロックが1333MHzの場合。
- ※3 搭載されるCPUのメモリー同期クロックが1066MHzもしくは1066MHzの場合。
- ※4 標準メモリーを取り外す必要があります。
- ※5 標準装備メモリーは44T1480相当です。
- ※6 標準装備メモリーは44T1481相当です。



## システム管理

### システム管理機能 標準装備 (IMM)



#### ●システム管理

番号	品名	対応スロット
標準装備	VIRTUAL MEDIA KEY	専用スロット

システム装置に標準装備されるシステム管理機能(IMM)を機能拡張するハードウェア・キーが標準装備されます。リモート制御、cKVM機能、ブルー画面キャプチャ画面取得と表示等の機能が使用可能です。

#### ●ハードウェア障害検知項目

	ファン	温度	電圧	冗長電源	HDD	メモリー	CPU	PFA ※1					
								メモリー	CPU	VRM	ファン	HDD	電源
LightPath 点灯	○	○	○	○	○	○	○	○	○	○	○	○※5	○
統合管理モジュール(IMM)イベントログへの書き込み	○	○	○	○	○	○	○	○	○	○	○	○※5	○
統合管理モジュール(IMM)からの E-mail 送信	○	○	○	○	○	○	○	○	○	○	○	○※5	○
統合管理モジュール(IMM)からの SNMP トラップ送信	○	○	○	○	○	○	○	○	○	○	○	○※5	○
統合管理モジュール(IMM)から IBM Director サーバーへのアラート通知	○	○	○	○	○	○	○	○	○	○	○	○※5	○
IBM Systems Director エージェントによる検知※4	○	○	○	○	○	○※2	○※3	○	○	○	○	○※5	○

- ※1 PFA (Predictive Failure Analysis)障害予知機能:  
色々な状況を監視し、総合的に判断し、24時間から48時間以内に障害が発生する可能性が高いことを事前に通知するものです。
- ※2 メモリーサイズの変更のみ
- ※3 CPU 個数の変更のみ
- ※4 IBM Systems Director 共通エージェント v6.1.1 (共通エージェント v6.1.1 + プラットフォームエージェント v6.1.1)以降  
IBM Systems Director プラットフォームエージェント v6.1.1以降
- ※5 SAS HDDのみ

Directorをご利用になる場合は、「ServicePac for System x-SW」をご契約ください。詳細は巻末の[保守サービス・ページ]をご参照ください。



## PCI アダプター・オプション

#### ●システム装置PCIスロット構成

	PCIスロット 1x8レーン PCI-Express 2.0 (電気的性能上x8) フルハイット/ハーフレングス
	PCIスロット 2x16レーン PCI-Express 2.0 (電気的性能上x8) フルハイット/フルレングス
	PCIスロット 3x8レーン PCI-Express 2.0 (電気的性能上x4) フルハイット/フルレングス
	PCIスロット 4x8レーン PCI-Express 2.0 (電気的性能上x4) フルハイット/フルレングス
	PCIスロット 5x8レーン PCI-Express 2.0 (電気的性能上x8) フルハイット/フルレングス
	PCIスロット 6:PCI 2.2 33MHz/32bit 5V フルハイット/ハーフレングス
	PCIスロット 7x8レーン PCI-Express 1.0a x8 (電気的性能上x4) フルハイット/フルレングス



ディスク・アレイ・コントローラー

●内蔵HDDのRAID構成用オプション

番号	品名	IBMダイレクト価格(税別)	PCI/PCI-X	対応スロット							
				1	2	3	4	5	6	7	
標準装備 	ServeRAID-BR10i コントローラー	—	PCI Express x8	○	—	—	—	—	—	—	—
	キャッシュ	—	バッテリー・バックアップ	なし	SATA/SAS	3Gbps	サイズ	Lowprofile対応			
	RAIDレベル	0,1,1E	内蔵ポート (SFF8087) x2	最大搭載枚数	1	サイズ	ハーフサイズ				



↓より冗長性、拡張性の高いRAID構成を組みたい場合 (6Gbps)

番号	品名	IBMダイレクト価格(税別)	PCI/PCI-X	対応スロット							
				1	2	3	4	5	6	7	
46M0829 	ServeRAID-M5015 コントローラー	74,000円	PCI Express2.0 x8	○	—	—	—	○	—	—	—
	キャッシュ	512MB	バッテリー・バックアップ	付き	SATA/SAS	6Gbps	サイズ	Lowprofile対応			
	RAIDレベル	0,1,10,5,50	内蔵ポート (SFF8087) x2	最大搭載枚数	2	サイズ	ハーフサイズ				

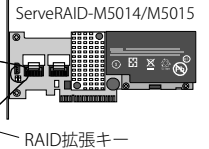

●RAIDカードの機能拡張

46M0930	ServeRAID M5000 RAID拡張キー	28,000円	SED	サポート
SED(自己暗号化ドライブ) および、RAID 6、60のサポートが追加されます。		RAIDレベル	0,1,10,5,6,50,60	

番号	品名	IBMダイレクト価格(税別)	PCI/PCI-X	対応スロット							
				1	2	3	4	5	6	7	
46M0916 	ServeRAID-M5014 コントローラー	54,000円	PCI Express2.0 x8	○	—	—	—	○	—	—	—
	キャッシュ	256MB	バッテリー・バックアップ	オプション	SATA/SAS	6Gbps	サイズ	Lowprofile対応			
	RAIDレベル	0,1,10,5,50	内蔵ポート (SFF8087) x2	最大搭載枚数	2	サイズ	ハーフサイズ				

●RAIDカードの機能拡張

46M0930	ServeRAID M5000 RAID拡張キー	28,000円	SED	サポート
SED(自己暗号化ドライブ) および、RAID 6、60のサポートが追加されます。		RAIDレベル	0,1,10,5,6,50,60	

●バッテリー・バックアップ付きキャッシュにアップグレードする場合

46M0917	ServeRAID-M5000用バッテリー	16,000円
予期されない電力供給停止の間に最大48時間のデータ保護を提供します。		



ディスク I/O性能が必要なアプリケーションや、RAID 5,6,10を構成する場合には、I/O性能を安全に最大化するために、バッテリーオプションの装備を推奨します。キャッシュをバッテリーで保護することで、ライトバックモードをより安全に使用することが可能となります。

番号	品名	IBMダイレクト価格(税別)	PCI/PCI-X	対応スロット							
				1	2	3	4	5	6	7	
46M0831 	ServeRAID-M1015 コントローラー	28,000円	PCI Express2.0 x8	○	—	—	—	○	—	—	—
	キャッシュ	なし	バッテリー・バックアップ	なし	SATA/SAS	6Gbps	サイズ	Lowprofile対応			
	RAIDレベル	0,1,10	内蔵ポート (SFF8087) x2	最大搭載枚数	2	サイズ	ハーフサイズ				

●RAIDカードの機能拡張

46M0832	ServeRAID M1000 RAID拡張キー	18,000円	SED	サポート
SED(自己暗号化ドライブ) および、RAID 5、50のサポートが追加されます。		RAIDレベル	0,1,10,5,50	

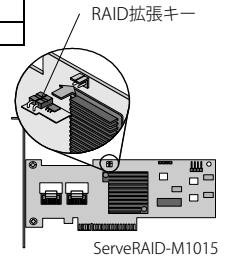

**CAUTION** ServeRAID M5014/M5015にはMegaRAID Storage Managerは同梱されません。以下URLよりダウンロードしてご使用ください。  
<http://www-947.ibm.com/systems/support/supportsite.wss/docdisplay?lnidoc=MIGR-5073015&brandind=5000008>  
 参考情報：MegaRAIDストレージ・マネージャー 導入ガイド v3.04  
<http://www.ibm.com/jp/domino04/pc/support/Svlpd07.nsf/itechinfo/SYJO-0257271>

↓よりセキュリティ強化の高いRAID構成を組みたい場合

番号	品名	IBMダイレクト価格(税別)	PCI/PCI-X	対応スロット							
				1	2	3	4	5	6	7	
44E8695 	ServeRAID-MR10iS VAULT コントローラー	170,000円	PCI Express x8	○	—	—	—	○	—	—	—
	キャッシュ	256MB	バッテリー・バックアップ	付き	SATA/SAS	3Gbps	サイズ	フルハイト			
	RAIDレベル	0,1,10,5,6,50,60	内蔵ポート (SFF8087) x2	最大搭載枚数	2	サイズ	ハーフサイズ				



↓より冗長性、拡張性の高いRAID構成を組みたい場合 (3Gbps)

番号	品名	IBMダイレクト価格(税別)	PCI/PCI-X	対応スロット							
				1	2	3	4	5	6	7	
43W4296 	ServeRAID-MR10i コントローラー	70,000円	PCI Express x8	○	—	—	—	○	—	—	—
	キャッシュ	256MB	バッテリー・バックアップ	オプション	SATA/SAS	3Gbps	サイズ	フルハイト			
	RAIDレベル	0,1,10,5,6,50,60	内蔵ポート (SFF8087) x2	最大搭載枚数	2	サイズ	ハーフサイズ				

SATA/SAS HDD



耐障害性を高めるためには、バッテリー・オプションをご選択ください。

●バッテリー・バックアップ付きキャッシュにアップグレードする場合

44E8826	ServeRAID-MR10i用バッテリー (Li-Ion)	25,000円
予期されない電力供給停止の間に最大72時間のデータ保護を提供します。		

2010年4月以降在庫確認製品となります。

●外部ストレージ拡張装置用オプション

番号	品名	IBMダイレクト価格(税別)	PCI/PCI-X	対応スロット							
				1	2	3	4	5	6	7	
44E8825 	ServeRAID-MR10M コントローラー (バッテリー・ケーブル付き)	110,000円	PCI Express x8	○	○	—	—	○	—	—	—
	キャッシュ	256MB	バッテリー・バックアップ	付き	SATA/SAS	3Gbps	サイズ	Lowprofile対応			
	RAIDレベル	0,1,10,5,6,50,60	外付けポート (SFF-8088) x2	最大搭載枚数	3	サイズ	ハーフサイズ				



**CAUTION** ServeRAID-MR10iS10M/10k/M5015に付属しているバッテリーについては、保証対象外となります。詳しくは発表レターをご参照ください。[レター番号:PCS08287/PCS07353/PCS09362]

EXP3000のスペック、構成に関しましてはEXP3000構成ガイドをご参照ください。



●SAS ホスト・バス・アダプター

番号	品名	IBMダイレクト価格(税別)	PCI/PCI-X	対応スロット							
				1	2	3	4	5	6	7	
44E8700	SAS HBAコントローラー V2(PCI-Express)	32,000円	PCI Express x8	○	○	○	○	○	○	○	○
	SATA/SAS	3Gbps	サイズ	Lowprofile対応	最大搭載枚数	3	内部SATA/SASx1 4ポート				
	RAIDレベル	0,1,E	サイズ	Lowprofile対応	uEFI対応	外付けポート(SFF-8088) x1					
46M0907	6Gb SAS HBAコントローラー (PCI-Express)	28,000円	PCI Express x8	○	○	○	○	○	○	○	○
	SATA/SAS	6Gbps	サイズ	Lowprofile対応	内部SATA/SASx1 4ポート(内蔵HDDとの接続はサポートされません。)						
	SATA/SAS	uEFI対応	サイズ	Lowprofile対応	最大搭載枚数	3	外付けポートSASx4(SFF-8088) x1ポート				

Total Storage  
DS Family

テープ装置



●iSCSIコントローラー

番号	品名	IBMダイレクト価格(税別)	PCI/PCI-X	対応スロット							
				1	2	3	4	5	6	7	
39Y6146	Qlogic iSCSI シングルポート HBA (PCI-E)	98,000円	PCI Express x4	○	○	○	○	○	○	○	○
	サイズ	Lowprofile対応	ストレージデータをIPプロトコルに変換します。Qlogic QLE4060C同等品。								
	サイズ	Lowprofile対応	RJ45ポート、CAT5/6ケーブルリングを提供します。Low-Profileブラケット付属。								
42C1770	Qlogic iSCSI デュアルポート HBA (PCI-E)	148,000円	PCI Express x4	○	○	○	○	○	○	○	○
	サイズ	Lowprofile対応	ストレージデータをIPプロトコルに変換します。Qlogic QLE4062C同等品。								
	サイズ	Lowprofile対応	RJ45ポートx2、CAT5/6ケーブルリングを提供します。Low-Profileブラケット付属。								

Total Storage  
DS Family



●ファイバー・チャネル・アダプター

番号	品名	IBMダイレクト価格(税別)	PCI/PCI-X	対応スロット							
				1	2	3	4	5	6	7	
46M6049	Brocade 8Gb FC シングルポート HBA(PCI-E)	128,000円	PCI Express2.0 x8	○	○	○	○	○	○	○	○
	サイズ	Lowprofile対応	8Gbpsファイバーチャネル 1ポート・ホスト・バス・アダプター。								
	サイズ	Lowprofile対応	Brocade 815同等品。								
46M6050	Brocade 8Gb FC デュアルポート HBA(PCI-E)	198,000円	PCI Express2.0 x8	○	○	○	○	○	○	○	○
	サイズ	Lowprofile対応	8Gbpsファイバーチャネル 2ポート・ホスト・バス・アダプター。								
	サイズ	Lowprofile対応	Brocade 825同等品。								
42D0501	Qlogic 8Gb ファイバーチャネルシングルポート HBA(PCI-E)	128,000円	PCI Express x8	○	○	○	○	○	○	○	○
	サイズ	Lowprofile対応	8Gbpsファイバーチャネル 1ポート・ホスト・バス・アダプター。								
	サイズ	Lowprofile対応	Qlogic QLE2560同等品。空きスロット 3,4からスロット 1,5,2,7の優先順で導入してください。								
42D0510	Qlogic 8Gb ファイバーチャネルデュアルポート HBA(PCI-E)	198,000円	PCI Express x8	○	○	○	○	○	○	○	○
	サイズ	Lowprofile対応	8Gbpsファイバーチャネル 2ポート・ホスト・バス・アダプター。								
	サイズ	Lowprofile対応	Qlogic QLE2562同等品。空きスロット 3,4からスロット 1,5,2,7の優先順で導入してください。								
42D0485	Emulex 8Gb シングルポート FC HBA(PCI-E)	128,000円	PCI Express x8	○	○	○	○	○	○	○	○
	サイズ	Lowprofile対応	8Gbpsファイバーチャネル 1ポート・ホスト・バス・アダプター。								
	サイズ	Lowprofile対応	Emulex LPe12000同等品。空きスロット 3,4からスロット 1,5,2,7の優先順で導入してください。								
42D0494	Emulex 8Gb デュアルポート FC HBA(PCI-E)	198,000円	PCI Express x8	○	○	○	○	○	○	○	○
	サイズ	Lowprofile対応	8Gbpsファイバーチャネル 2ポート・ホスト・バス・アダプター。								
	サイズ	Lowprofile対応	Emulex LPe12002同等品。空きスロット 3,4からスロット 1,5,2,7の優先順で導入してください。								
59Y1987	Brocade 4Gb FC シングルポート HBA(PCI-E)	110,000円	PCI Express2.0 x8	○	○	○	○	○	○	○	○
	サイズ	Lowprofile対応	4Gbpsファイバーチャネル 1ポート・ホスト・バス・アダプター。								
	サイズ	Lowprofile対応	Brocade 415同等品。								
59Y1993	Brocade 4Gb FC デュアルポート HBA(PCI-E)	180,000円	PCI Express2.0 x8	○	○	○	○	○	○	○	○
	サイズ	Lowprofile対応	4Gbpsファイバーチャネル 2ポート・ホスト・バス・アダプター。								
	サイズ	Lowprofile対応	Brocade 425同等品。								
39R6525	Qlogic 4Gb ファイバーチャネルシングルポート HBA(PCI-E)	110,000円	PCI Express x4	○	○	○	○	○	○	○	○
	サイズ	Lowprofile対応	4Gbpsファイバーチャネル 1ポート・ホスト・バス・アダプター。								
	サイズ	Lowprofile対応	Qlogic QLE2460同等品。空きスロット 3,4からスロット 1,5,2,7の優先順で導入してください。								
39R6527	Qlogic 4Gb ファイバーチャネルデュアルポート HBA(PCI-E)	180,000円	PCI Express x4	○	○	○	○	○	○	○	○
	サイズ	Lowprofile対応	4Gbpsファイバーチャネル 2ポート・ホスト・バス・アダプター。								
	サイズ	Lowprofile対応	Qlogic QLE2462同等品。空きスロット 3,4からスロット 1,5,2,7の優先順で導入してください。								
42C2069	Emulex 4Gb シングルポート FC HBA(PCI-E)	110,000円	PCI Express x4	○	○	○	○	○	○	○	○
	サイズ	Lowprofile対応	4Gbpsファイバーチャネル 1ポート・ホスト・バス・アダプター。								
	サイズ	Lowprofile対応	Emulex LPe11000同等品。空きスロット 3,4からスロット 1,5,2,7の優先順で導入してください。								
42C2071	Emulex 4Gb デュアルポート FC HBA(PCI-E)	180,000円	PCI Express x4	○	○	○	○	○	○	○	○
	サイズ	Lowprofile対応	4Gbpsファイバーチャネル 2ポート・ホスト・バス・アダプター。								
	サイズ	Lowprofile対応	Emulex LPe11002同等品。空きスロット 3,4からスロット 1,5,2,7の優先順で導入してください。								

Total Storage  
DS Family

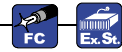

Brocade FC HBA と DS3400/DS3500/DS3950との接続につきましては、SAN スイッチ経由で接続してください。  
DS3200/DS3300/DS3400/DS3500/DS3950の構成に関しましては、各構成ガイドをご参照ください。  
システムガイド：<http://www-06.ibm.com/systems/jp/x/system/guide.shtml#5>  
System Storage and TotalStorage products：<http://www.ibm.com/systems/storage/product/interop.html>  
また、System Storage Interoperation Center (SSIC)にてテクニカルサポート情報を提供しておりますので、ご参考ください。  
<http://www.ibm.com/systems/support/storage/config/ssic>



ハードディスク・ドライブ

●2.5型ホットスワップSATA/SAS HDD モデル

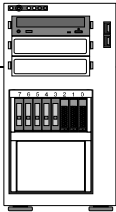

●SAS HDDオプション

Serial Attached SCSI	42D0632	36,000円	6.0 Gbps SAS	標準	2.5型 HDD Hot Swap
	146GB 10K SAS 2.5型 SFF Slim-HS HDD		(10,000rpm)	0~7	
	42D0637	68,000円	6.0 Gbps SAS	標準	2.5型 HDD Hot Swap
	300GB 10K SAS 2.5型 SFF Slim-HS HDD		(10,000rpm)	0~7	
	49Y2003	90,000円	6.0 Gbps SAS	標準	2.5型 HDD Hot Swap
	600GB 10K 6Gbps SAS 2.5型 SFF Slim-HS HDD		(10,000rpm)	0~7	
	42D0672	40,000円	6.0 Gbps SAS	標準	2.5型 HDD Hot Swap
	73GB 15K SAS 2.5型 SFF Slim-HS HDD		(15,000rpm)	0~7	
	42D0677	60,000円	6.0 Gbps SAS	標準	2.5型 HDD Hot Swap
	146GB 15K SAS 2.5型 SFF Slim-HS HDD		(15,000rpm)	0~7	
	42D0707	60,000円	6.0 Gbps SAS・ニアライン	標準	2.5型 HDD Hot Swap
	500GB 7200rpm 6Gbps NL 2.5型 SAS SFF Slim-HS HDD		(7,200rpm)	0~7	
Self Encrypted Drive SED	44W2294	80,000円	6.0 Gbps SAS	標準	2.5型 HDD Hot Swap
	146GB 15K 6Gbps 2.5型 SAS SFF Slim-HS SED		(15,000rpm)	0~7	
	44W2264	85,000円	6.0 Gbps SAS	標準	2.5型 HDD Hot Swap
	300GB 10K 6Gbps 2.5型 SAS SFF Slim-HS SED		(10,000rpm)	0~7	

●SED [Self Encrypting Drive:自己暗号化機能付きHDD]について

暗号化技術であるAES (Advanced Encryption Standard) を採用した、自己暗号化機能付きのハードディスク・ドライブです。ハードディスク・ドライブに暗号化機能が搭載されておりますので、サーバー本体のCPUに負荷をかけずにデータの暗号化が可能となっております。接続には、SEDをサポートしているアレィ・コントローラーが必要となります。SEDをサポートしているRAIDコントローラーと組み合わせることにより、RAID構成による信頼性と、暗号化によるデータセキュリティを強化することができます。

■SEDをサポートするアレィ・コントローラー (RAID拡張キーが必須です)

- ServeRAID-M1015 コントローラー (46M0831) + ServeRAID M1000 RAID拡張キー (46M0832)
- ServeRAID-M5014 コントローラー (46M0916) + ServeRAID M5000 RAID拡張キー (46M0930)
- ServeRAID-M5015 コントローラー (46M0829) + ServeRAID M5000 RAID拡張キー (46M0930)

■データを含んでいる論理ドライブに対して後から暗号化を行った場合、データを損失する可能性があります。暗号化構成をする場合は、必ずシステム導入前に設定してください。

詳しくは以下URLをご参照ください。

RETAIN tip: H123152 [ServeRAID data loss when enabling encryption on SED drives - IBM System x]  
<http://www-947.ibm.com/systems/support/supportsite.wss/docdisplay?lnocid=MIGR-5084470&brandind=5000008>

●SATA HDDオプション

SERIAL ATA	42D0747	31,000円	3.0 Gbps SATA・ニアライン	標準	2.5型 HDD Hot Swap
	160GB 7200rpm NL 2.5型 SATA SFF Slim-HS HDD		(7,200rpm)	0~7	
	42D0752	42,000円	3.0 Gbps SATA・ニアライン	標準	2.5型 HDD Hot Swap
	500GB 7200rpm NL 2.5型 SATA SFF Slim-HS HDD		(7,200rpm)	0~7	

標準構成

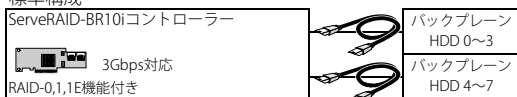

↓6Gbps対応

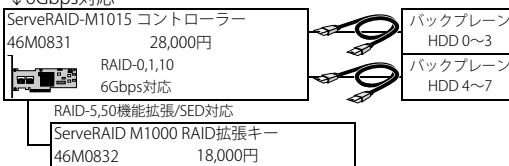

↓より冗長性、拡張性の高いRAID構成を組みたい場合(6Gbps対応)

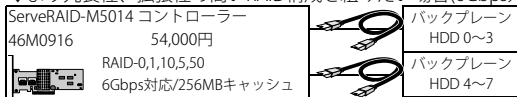

**推奨**

●バッテリー・バックアップ付きキャッシュにアップグレードする場合

- ServeRAID-M5000用バッテリー (46M0917) 16,000円
- RAID-6,60機能拡張/SED対応
- ServeRAID M5000 RAID拡張キー (46M0930) 28,000円

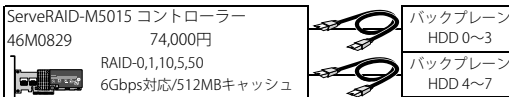

- ServeRAID M5000 RAID拡張キー (46M0930) 28,000円

↓より冗長性、拡張性の高いRAID構成を組みたい場合

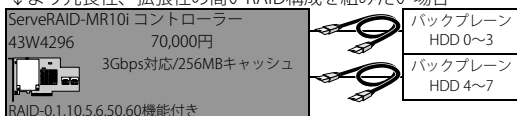

●バッテリー・バックアップ付きキャッシュにアップグレードする場合

- ServeRAID-MR10i用バッテリー (Li-Ion) (44E8826) 25,000円

↓セキュリティ強化の高いRAID構成を組みたい場合

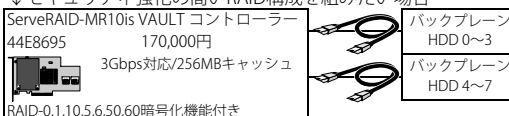

2010年4月以降在庫確認製品となります。

SASとSATAにつきましては同一アレイ内で構成できません。









## ネットワーク・カード

システム装置・オンボードNIC…デュアル全二重Ethernet 10Base-T/100Base-TX/1000Base-T (Broadcom 5709C)





## ●ネットワーク・カード

## ●FCoE対応10Gb Ethernet アダプター



番号	品名	IBMダイレクト価格(税別)	PCI/PCI-X	対応スロット						
				1	2	3	4	5	6	7
42C1800 	Qlogic 10Gb デュアルポート CNA	300,000円	PCI Express x8	○	○	—	—	○	—	—
	<table border="1"> <tr> <td rowspan="2">PCI EXPRESS PCI-e</td> <td rowspan="2">サイズ</td> <td>Lowprofile対応</td> <td rowspan="2">2つのSFP+コネクタを標準搭載。10Gb CEE(Converged Enhanced Ethernet)および、Fibre Channel over Converged Enhanced Ethernet (FCoCEE)のサポート。PCI-Express 2.0 対応。SR Fiber (300m)。FCoCEEを利用しない場合には、SR Fiberのデュアルポート 10Gb イーサネット・アダプターとしてご利用いただけます。</td> </tr> <tr> <td>ハーフサイズ</td> </tr> </table>	PCI EXPRESS PCI-e	サイズ	Lowprofile対応	2つのSFP+コネクタを標準搭載。10Gb CEE(Converged Enhanced Ethernet)および、Fibre Channel over Converged Enhanced Ethernet (FCoCEE)のサポート。PCI-Express 2.0 対応。SR Fiber (300m)。FCoCEEを利用しない場合には、SR Fiberのデュアルポート 10Gb イーサネット・アダプターとしてご利用いただけます。	ハーフサイズ				
PCI EXPRESS PCI-e	サイズ			Lowprofile対応		2つのSFP+コネクタを標準搭載。10Gb CEE(Converged Enhanced Ethernet)および、Fibre Channel over Converged Enhanced Ethernet (FCoCEE)のサポート。PCI-Express 2.0 対応。SR Fiber (300m)。FCoCEEを利用しない場合には、SR Fiberのデュアルポート 10Gb イーサネット・アダプターとしてご利用いただけます。				
		ハーフサイズ								
49Y4218	Qlogic 10Gb SFP+ SR トランシーバー	80,000円								
42C1820 	Brocade 10Gb デュアルポート CNA	300,000円	PCI Express x8	○	○	—	—	○	—	—
	<table border="1"> <tr> <td rowspan="2">PCI EXPRESS PCI-e</td> <td rowspan="2">サイズ</td> <td>Lowprofile対応</td> <td rowspan="2">2つのSFP+コネクタを標準搭載。10Gb CEE(Converged Enhanced Ethernet)および、Fibre Channel over Converged Enhanced Ethernet (FCoCEE)のサポート。PCI-Express 2.0 対応。SR Fiber (300m)。FCoCEEを利用しない場合には、SR Fiberのデュアルポート 10Gb イーサネット・アダプターとしてご利用いただけます。</td> </tr> <tr> <td>ハーフサイズ</td> </tr> </table>	PCI EXPRESS PCI-e	サイズ	Lowprofile対応	2つのSFP+コネクタを標準搭載。10Gb CEE(Converged Enhanced Ethernet)および、Fibre Channel over Converged Enhanced Ethernet (FCoCEE)のサポート。PCI-Express 2.0 対応。SR Fiber (300m)。FCoCEEを利用しない場合には、SR Fiberのデュアルポート 10Gb イーサネット・アダプターとしてご利用いただけます。	ハーフサイズ				
PCI EXPRESS PCI-e	サイズ			Lowprofile対応		2つのSFP+コネクタを標準搭載。10Gb CEE(Converged Enhanced Ethernet)および、Fibre Channel over Converged Enhanced Ethernet (FCoCEE)のサポート。PCI-Express 2.0 対応。SR Fiber (300m)。FCoCEEを利用しない場合には、SR Fiberのデュアルポート 10Gb イーサネット・アダプターとしてご利用いただけます。				
		ハーフサイズ								
49Y4216	Brocade 10Gb SFP+ SR トランシーバー	80,000円								

FCoCEEを利用する場合は、CEE、FCoEに対応した10Gb Gateway スイッチが必要となります。

## ■2ポート 10Gb Ethernet

番号	品名	IBMダイレクト価格(税別)	PCI/PCI-X	対応スロット						
				1	2	3	4	5	6	7
Emulex製チップ										
49Y4250 	Emulex 10 GbE パーチャルファブリックアダプター	88,000円	PCI Express2.0 x8	○	○	—	—	○	—	—
	<table border="1"> <tr> <td rowspan="2">PCI EXPRESS PCI-e</td> <td rowspan="2">サイズ</td> <td>Lowprofile対応</td> <td rowspan="2">PCI Express2.0 x8 をサポート。Emulex OCe10102-NX-X同等品。2ポートの 10Gb Ethernet ファブリックをサポート。</td> </tr> <tr> <td>ハーフサイズ</td> </tr> </table>	PCI EXPRESS PCI-e	サイズ	Lowprofile対応	PCI Express2.0 x8 をサポート。Emulex OCe10102-NX-X同等品。2ポートの 10Gb Ethernet ファブリックをサポート。	ハーフサイズ				
PCI EXPRESS PCI-e	サイズ			Lowprofile対応		PCI Express2.0 x8 をサポート。Emulex OCe10102-NX-X同等品。2ポートの 10Gb Ethernet ファブリックをサポート。				
		ハーフサイズ								
※ SFP+ トランシーバーは同梱されません。以下のオプションをご選択ください。										
<b>選択</b>	49Y4218	Qlogic 10Gb SFP+ SR トランシーバー	80,000円							
	49Y4216	Brocade 10Gb SFP+ SR トランシーバー	80,000円							

## ●10G Base-SR

番号	品名	IBMダイレクト価格(税別)	PCI/PCI-X	対応スロット						
				1	2	3	4	5	6	7
Broadcom製チップ										
42C1790 	NetXtreme II 10GbE Express SR アダプター	200,000円	PCI Express x8	○	○	—	—	○	—	—
	<table border="1"> <tr> <td rowspan="2">PCI EXPRESS PCI-e</td> <td rowspan="2">サイズ</td> <td>Lowprofile対応</td> <td rowspan="2">PCI Express x8(x8/x16互換)をサポート。XFP モジュール、LCコネクタ接続。TOE対応。</td> </tr> <tr> <td>ハーフサイズ</td> </tr> </table>	PCI EXPRESS PCI-e	サイズ	Lowprofile対応	PCI Express x8(x8/x16互換)をサポート。XFP モジュール、LCコネクタ接続。TOE対応。	ハーフサイズ				
PCI EXPRESS PCI-e	サイズ			Lowprofile対応		PCI Express x8(x8/x16互換)をサポート。XFP モジュール、LCコネクタ接続。TOE対応。				
		ハーフサイズ								



ネットワーク・カード

システム装置・オンボードNIC…デュアル全二重Ethernet 10Base-T/100Base-TX/1000Base-T (Broadcom 5709C)

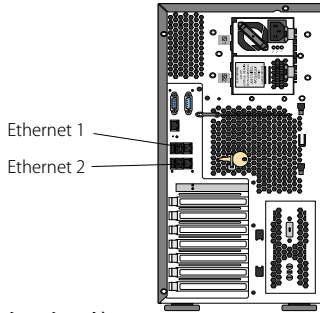

●ネットワーク・カード

●10Base-T/100Base-TX/1000Base-T

■4ポート (RJ-45) x4

番号	品名	IBMダイレクト価格(税別)	PCI/PCI-X	対応スロット						
				1	2	3	4	5	6	7
Broadcom製チップ										
49Y4220	NetXtreme II 1000 Express クラッドポート Ethernet アダプター	58,000円	PCI Express x4	○	○	○	○	○	○	○
	サイズ	Lowprofile対応 ハーフサイズ	PCI Express x4をサポート。オンボードEthernetとチーミング可能。TOE対応。iSCSIをサポート。Broadcom 5709Cチップ。空きスロット 3,4からスロット 1,5,2,7の優先順で導入してください。							
Intel製チップ										
49Y4240	インテル Ethernet クラッドポート サーバー・アダプター I340-T4	55,000円	PCI Express2.0 x4	○	○	○	○	○	○	○
	サイズ	Lowprofile対応 ハーフサイズ	Intel 82580 ASIC ベース。空きスロット 3,4からスロット 1,5,2,7の優先順で導入してください。TOE/iSCSI(ソフトウェア iSCSI イニシエーター)/Intel I/OAT アクセラレーション/Intel VMDq対応。							
39Y6136	PRO/1000 PT クラッドポート サーバー・アダプター(PCI-E)	70,000円	PCI Express x4	○	○	○	○	○	○	○
	サイズ	Lowprofile対応 ハーフサイズ	PCI Express x4(x4/x8/x16互換)をサポート。2xIntel 82571GB Gigabit コントローラー。空きスロット 3,4からスロット 1,5,2,7の優先順で導入してください。							

■2ポート (RJ-45) x2

番号	品名	IBMダイレクト価格(税別)	PCI/PCI-X	対応スロット						
				1	2	3	4	5	6	7
Broadcom製チップ										
42C1780	NetXtreme II 1000 Express デュアルポート Ethernet アダプター	35,000円	PCI Express x4	○	○	○	○	○	○	○
	サイズ	Lowprofile対応 ハーフサイズ	PCI Express x4(x4/x8/x16互換)をサポート。オンボードEthernetとチーミング可能。TOE対応。空きスロット 3,4からスロット 1,5,2,7の優先順で導入してください。							
Intel製チップ										
49Y4230	インテル Ethernet デュアルポート サーバー・アダプター I340-T2	23,000円	PCI Express2.0 x4	○	○	○	○	○	○	○
	サイズ	Lowprofile対応 ハーフサイズ	Intel 82580 ASIC ベース。空きスロット 3,4からスロット 1,5,2,7の優先順で導入してください。TOE/iSCSI(ソフトウェア iSCSI イニシエーター)/Intel I/OAT アクセラレーション/Intel VMDq対応。							
39Y6126	インテル PRO/1000 PT デュアルポートサーバアダプター	25,000円	PCI Express x4	○	○	○	○	○	○	○
	サイズ	Lowprofile対応 ハーフサイズ	PCI Express x4(x4/x8/x16互換)をサポート。Intel 82571GB Gigabit コントローラー。空きスロット 3,4からスロット 1,5,2,7の優先順で導入してください。							

■1ポート (RJ-45) x1

番号	品名	IBMダイレクト価格(税別)	PCI/PCI-X	対応スロット						
				1	2	3	4	5	6	7
Broadcom製チップ										
39Y6066	NetXtreme II 1000 Express イーサネットアダプター	32,000円	PCI Express x4	○	○	○	○	○	○	○
	サイズ	Lowprofile対応 ハーフサイズ	Broadcom BCM5708Cチップ。オンボードEthernetとチーミング可能。TOE対応。空きスロット 3,4からスロット 1,5,2,7の優先順で導入してください。							

■1000Base-SX マルチモード fibre Gigabit Ethernet

番号	品名	IBMダイレクト価格(税別)	PCI/PCI-X	対応スロット						
				1	2	3	4	5	6	7
Intel製チップ										
42C1750	PRO/1000 PF サーバー・アダプター(PCI-E)	50,000円	PCI Express x4	○	○	○	○	○	○	○
	サイズ	Lowprofile対応 ハーフサイズ	PCI Express x4(x4/x8/x16互換)をサポート。Intel 82572GI Gigabit コントローラー。LCコネクタ接続。空きスロット 3,4からスロット 1,5,2,7の優先順で導入してください。							



内蔵型テープ・バックアップ装置

テープ装置の詳細スペックにつきましてはテープ装置スペック表(PDF)をご参照ください。  
[http://www-06.ibm.com/systems/jp/x/system/pdf/tape\\_spec.pdf](http://www-06.ibm.com/systems/jp/x/system/pdf/tape_spec.pdf)

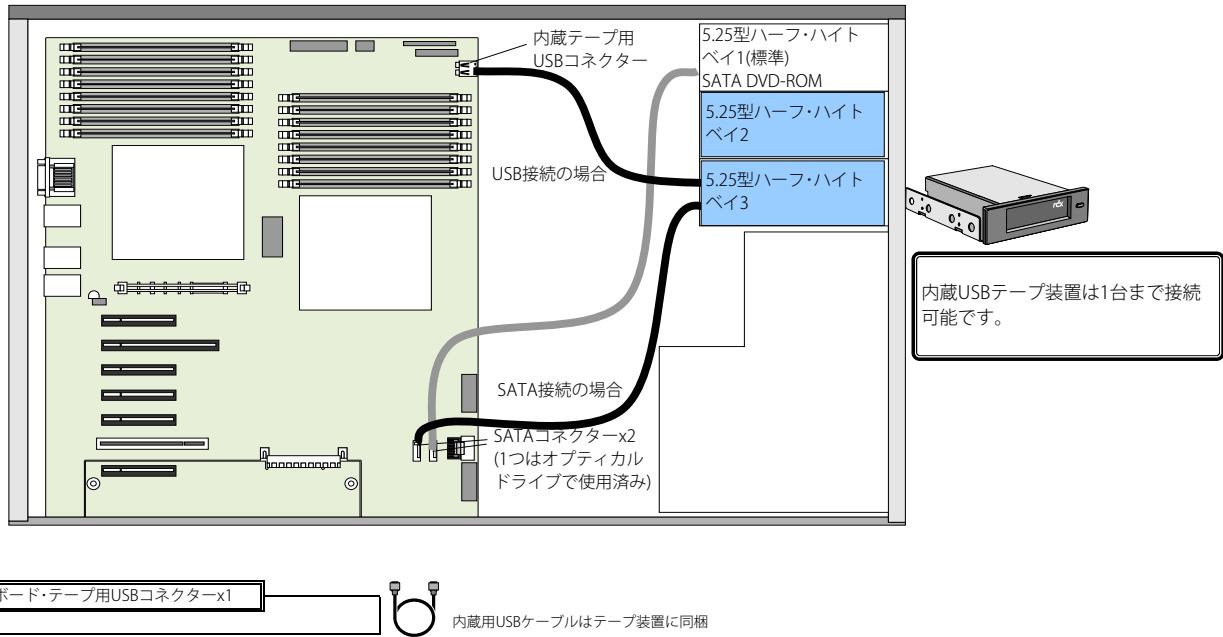

オンボード・テープ用USBコネクタx1

内蔵用USBケーブルはテープ装置に同梱

番号	品名	IBMダイレクト価格(税別)	高さ	サポート・ベイ
46C5399	36/72GB DDS G5 USB テープ・ドライブ ●最大容量(非圧縮/圧縮): 36GB/72GB●転送速度MB/sec(非圧縮/圧縮): 3.5/7●USB 2.0	85,000円	ハーフハイット	2、3
23K1750 ※1	36/72GB DDS-G5 USB/ARCserve r15 キット ●USB typeBコネクタx1、4pin電源コネクタx1●クリーニング・カートリッジx1、内蔵用USBケーブルを同梱	253,000円	ハーフハイット	2、3
23K1751 ※2※3	36/72GB DDS-G5 USB/ARCserve r15+DRキット	341,000円	ハーフハイット	2、3
23K0571 ※1	36/72GB DDS-G5 USB/ARCserve r12.5 キット	253,000円	ハーフハイット	2、3
23K0572 ※2※3	36/72GB DDS-G5 USB/ARCserve r12.5+DRキット	341,000円	ハーフハイット	2、3

71P9158 IBM DDS G5 データカートリッジ5巻バック 18,000円

39M5636	80/160GB DDS G6 USB テープ・ドライブ ●最大容量(非圧縮/圧縮): 80GB/160GB●転送速度MB/sec(非圧縮/圧縮): 6/12●USB 2.0	138,000円	ハーフハイット	2、3
23K1752 ※1	80/160GB DDS-G6 USB/ARCserve r15 キット ●USB typeBコネクタx1、4pin電源コネクタx1●クリーニング・カートリッジx1、内蔵用USBケーブルを同梱	316,000円	ハーフハイット	2、3
23K1753 ※2※3	80/160GB DDS-G6 USB/ARCserve r15+DRキット	404,000円	ハーフハイット	2、3
23K0569 ※1	80/160GB DDS-G6 USB/ARCserve r12.5 キット	316,000円	ハーフハイット	2、3
23K0570 ※2※3	80/160GB DDS-G6 USB/ARCserve r12.5+DRキット	404,000円	ハーフハイット	2、3

44E8864 IBM DDS G6 データカートリッジ5巻バック 28,000円

番号	品名	IBMダイレクト価格(税別)	高さ	サポート・ベイ
46C5364	IBM RDX 160GB 内蔵 USB ドライブ	63,000円	ハーフハイット	2、3
23K1758 ※1	IBM RDX 160GB USB/ARCserve r15 キット	246,000円		
23K1759 ※2	IBM RDX 160GB USB/ARCserve r15+DRキット	334,000円		
46C5387	IBM RDX 320GB 内蔵 USB ドライブ	85,000円		
46C5388	IBM RDX 500GB 内蔵 USB ドライブ ●データ転送速度: 25MB/秒●平均アクセス時間: 15ms●USB 2.0●USB typeBコネクタx1、電源コネクタx1 ●内蔵用USBケーブル、メディア・カートリッジ(160GB[46C5364]/320GB[46C5387]/500GB[46C5388])を同梱。	109,000円		

46C5366 IBM RDX 160GB データカートリッジ (1本) 33,000円  
 46C5367 IBM RDX 320GB データカートリッジ (1本) 55,000円  
 46C5368 IBM RDX 500GB データカートリッジ (1本) 79,000円

- ※1 CA ARCserve Backup for Windowsおよびメディア・カートリッジ5巻バックもしくはRDXデータカートリッジが同梱されます。
- ※2 CA ARCserve Backup for Windowsおよび Disaster Recovery Option、メディア・カートリッジ5巻バックもしくはRDXデータカートリッジが同梱されます。
- ※3 36/72GB DDS G5 USB テープ・ドライブ (46C5399)および、80/160GB DDS G6 USB テープ・ドライブ (39M5636)について、Windows Server 2008 (64bit)および Windows Server 2008 R2でDisaster Recovery Optionを使用する場合、OSをBIOSモードで導入してください。また、ServerGuideを利用してWindows Server 2008 R2を導入した場合は非対応となります。詳しくは以下のURLをご参照ください。
  - Windows Server 2008 x64の導入におけるUEFIモードとBIOSモードの違いについて：  
<http://www.ibm.com/jp/domino04/pc/support/Sylphd07.nsf/techinfo/SYJ0-014C664>
  - ServerGuideを利用すると、ARCserveによるWindows Server 2008 R2の惨事復旧に失敗する：  
<http://www.ibm.com/jp/domino04/pc/support/Sylphd07.nsf/techinfo/SYJ0-032D4A3>



Windows Server 2008をご使用の場合、標準機能のWindows Server バックアップでは、テープ装置 (RDX除く)にバックアップできません。各ベンダーから提供されるWindows Server 2008対応のバックアップソフトウェアをご使用ください。詳しくはマイクロソフト社Webページをご参照ください。  
[http://technet.microsoft.com/ja-jp/library/cc770266\(WS.10\).aspx](http://technet.microsoft.com/ja-jp/library/cc770266(WS.10).aspx)

なお、IBM提供のARCserve キットはWindows Server 2008に対応しております。



内蔵型テープ・バックアップ装置

テープ装置の詳細スペックにつきましてはテープ装置スペック表(PDF)をご参照ください。  
[http://www-06.ibm.com/systems/jp/x/system/pdf/tape\\_spec.pdf](http://www-06.ibm.com/systems/jp/x/system/pdf/tape_spec.pdf)

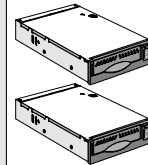
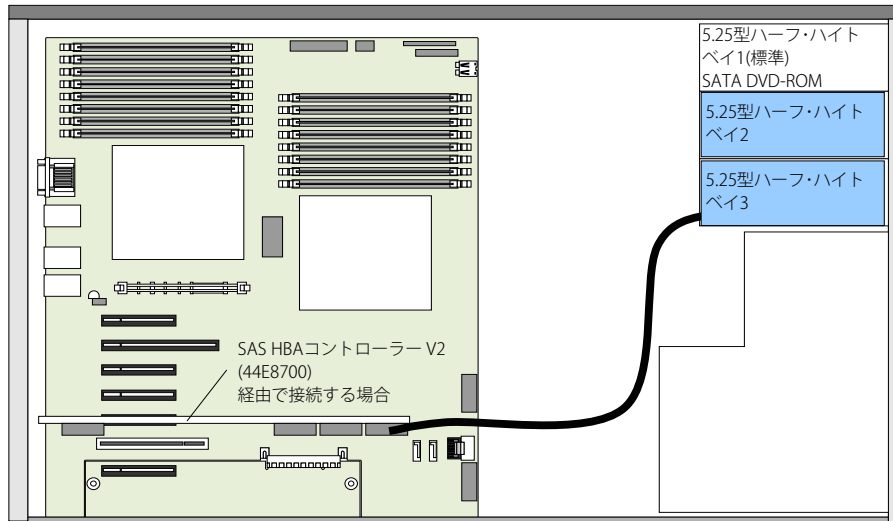

システム装置には  
 ハーフハイト・ドライブを  
 2台導入可能です。

44E8700	32,000円
SAS HBAコントローラー V2(PCI-Express)	
46M0907	28,000円
6Gb SAS HBAコントローラー (PCI-Express)	



接続用シグナル・ケーブルはテープ装置に同梱

番号	品名	IBMダイレクト価格(税別)	高さ	サポート・ベイ
43W8478	400/800GB ハーフハイト LTO Ultrium3 SAS テープドライブ	398,000円	ハーフハイト	2、3
	●最大容量(非圧縮/圧縮)：400GB/800GB ●転送速度MB/sec(非圧縮/圧縮)：60/120 ●SASインターフェイス ●クリーニング・カートリッジx1、内蔵SASケーブルを同梱			
23K1754 ※1	400/800GB LTO-3HH SAS/ARCserve r15 キット	600,000円	ハーフハイト	2、3
23K1755 ※2	400/800GB LTO-3HH SAS/ARCserve r15+DRキット	688,000円	ハーフハイト	2、3
23K0567 ※1	400/800GB LTO-3HH/ARCserve r12.5 キット	600,000円	ハーフハイト	2、3
23K0568 ※2	400/800GB LTO-3HH/ARCserve r12.5+DRキット	688,000円	ハーフハイト	2、3
25R0032 IBM LTO Ultrium3 データカートリッジ5巻パック		52,000円		
44E8895	800/1600GB ハーフハイト LTO Ultrium4 SAS テープドライブ	448,000円	ハーフハイト	2、3
	●最大容量(非圧縮/圧縮)：800GB/1.6TB ●転送速度MB/sec(非圧縮/圧縮)：120/240 ●SASインターフェイス ●クリーニング・カートリッジx1、内蔵SASケーブルを同梱			
23K1756 ※1	800/1600GB LTO-4HH SAS/ARCserve r15 キット	718,000円	ハーフハイト	2、3
23K1757 ※2	800/1600GB LTO-4HH SAS/ARCserve r15+DRキット	806,000円	ハーフハイト	2、3
23K0565 ※1	800/1600GB LTO-4HH/ARCserve r12.5 キット	758,000円	ハーフハイト	2、3
23K0566 ※2	800/1600GB LTO-4HH/ARCserve r12.5+DRキット	846,000円	ハーフハイト	2、3
46C5359 IBM LTO Ultrium4 データカートリッジ5巻パック		120,000円		

※1 CA ARCserve Backup for Windowsおよびメディア・カートリッジ5巻パックが同梱されます。  
 ※2 CA ARCserve Backup for Windowsおよび Disaster Recovery Option、メディア・カートリッジ5巻パックが同梱されます。



外付けテープ・バックアップ装置

テープ装置の詳細スペックにつきましてはテープ装置スペック表(PDF)をご参照ください。  
[http://www-06.ibm.com/systems/jp/x/system/pdf/tape\\_spec.pdf](http://www-06.ibm.com/systems/jp/x/system/pdf/tape_spec.pdf)

●外付け格納装置・接続ガイド

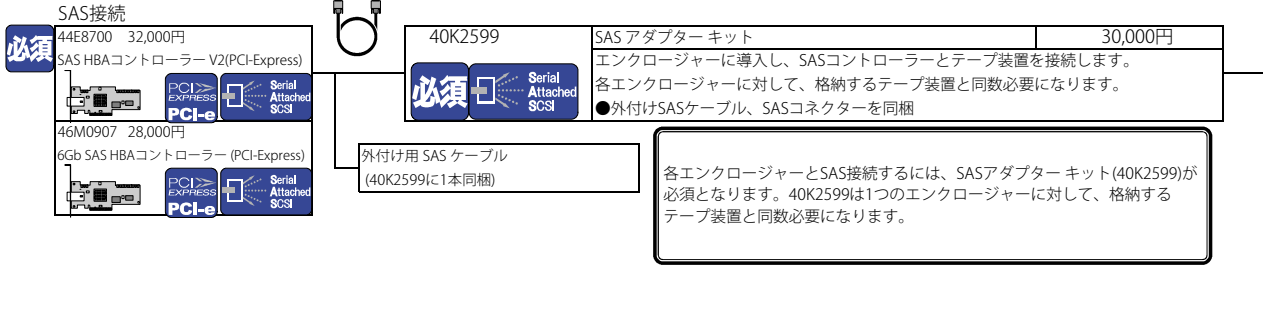

●外付け格納装置

番号	品名	IBMダイレクト価格(税別)	高さ	最大格納台数	内蔵型 テープ装置
① 8767HNX	ハーフハイトテープ・エンクロージャー ●1台のハーフハイトテープ・ドライブを格納可能。●ラック固定棚に設置した場合は2Uのスペースが必要になります。	41,400円	外置き(64mm)	ハーフ:1台	
	●電源コード(NEMA5-15P) (100V用電源コードは同梱されません。)				
	23R6982 2.8m 電源コード (125V、日本)	1,500円		ストレージ事業部の製品です。	
	39Y7926 NEMA5-15P to IEC C13 電源ケーブル(4.3m)	2,000円			
③ 87651NX	1Uテープ・エンクロージャー ●ラックマウント型(1U)。最大2台まで、ハーフハイトのテープ装置を格納可能。 ●2.8m電源ケーブル(IEC320-C14)を同梱	79,000円	ラック型(1U)	ハーフ:2台	
	●電源コード(NEMA5-15P) (100V用電源コードは同梱されません。)				
	23R6982 2.8m 電源コード (125V、日本)	1,500円		ストレージ事業部の製品です。	
	39Y7926 NEMA5-15P to IEC C13 電源ケーブル(4.3m)	2,000円			

●ハーフハイト内蔵型テープ装置 (SASインターフェイス)

番号	品名	IBMダイレクト価格(税別)	高さ	エンクロージャー
43W8478	400/800GB ハーフハイト LTO Ultrium3 SAS テープドライブ ●最大容量(非圧縮/圧縮) : 400GB/800GB ●転送速度MB/sec(非圧縮/圧縮) : 60/120 ●SASインターフェイス ●クリーニング・カートリッジx1、内蔵SASケーブルを同梱	398,000円	ハーフハイト	①,③
23K1754 ※1	400/800GB LTO-3HH SAS/ARCserve r15 キット	600,000円	ハーフハイト	①,③
23K1755 ※2	400/800GB LTO-3HH SAS/ARCserve r15+DRキット	688,000円	ハーフハイト	①,③
23K0567 ※1	400/800GB LTO-3HH/ARCserve r12.5 キット	600,000円	ハーフハイト	①,③
23K0568 ※2	400/800GB LTO-3HH/ARCserve r12.5+DRキット	688,000円	ハーフハイト	①,③
25R0032	IBM LTO Ultrium3 データカートリッジ 5巻パック	52,000円		
44E8895	800/1600GB ハーフハイト LTO Ultrium4 SAS テープドライブ ●最大容量(非圧縮/圧縮) : 800GB/1.6TB ●転送速度MB/sec(非圧縮/圧縮) : 120/240 ●SASインターフェイス ●クリーニング・カートリッジx1、内蔵SASケーブルを同梱	448,000円	ハーフハイト	①,③
23K1756 ※1	800/1600GB LTO-4HH SAS/ARCserve r15 キット	718,000円	ハーフハイト	①,③
23K1757 ※2	800/1600GB LTO-4HH SAS/ARCserve r15+DRキット	806,000円	ハーフハイト	①,③
23K0565 ※1	800/1600GB LTO-4HH/ARCserve r12.5 キット	758,000円	ハーフハイト	①,③
23K0566 ※2	800/1600GB LTO-4HH/ARCserve r12.5+DRキット	846,000円	ハーフハイト	①,③
46C5359	IBM LTO Ultrium4 データカートリッジ 5巻パック	120,000円		

※1 CA ARCserve Backup for Windowsおよびメディア・カートリッジ5巻パックが同梱されます。  
 ※2 CA ARCserve Backup for Windowsおよび Disaster Recovery Option、メディア・カートリッジ5巻パックが同梱されます。



外付けテープ・バックアップ装置

テープ装置の詳細スペックにつきましてはテープ装置スペック表(PDF)をご参照ください。  
[http://www-06.ibm.com/systems/jp/x/system/pdf/tape\\_spec.pdf](http://www-06.ibm.com/systems/jp/x/system/pdf/tape_spec.pdf)

USB接続

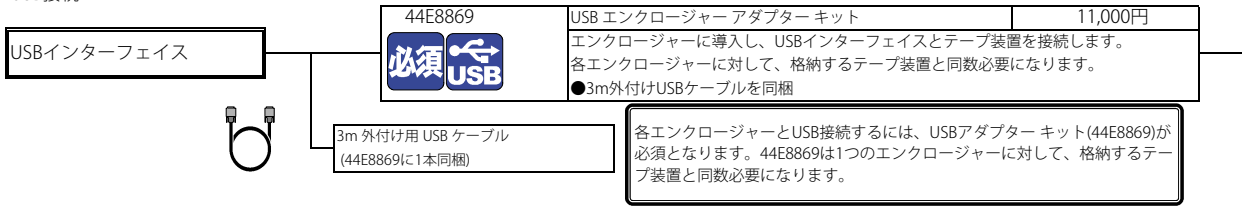

●外付け格納装置

番号	品名	IBMダイレクト価格(税別)	高さ	最大格納台数
① 8767HNX	ハーフハイトテープ・エンクロージャー ●1台のハーフハイトテープ・ドライブを格納可能。●ラック固定棚に設置した場合は2Uのスペースが必要になります。	41,400円	外置き(64mm)	ハーフ:1台

●電源コード(NEMAS-15P)(100V用電源コードは同梱されません。)

23R6982	2.8m 電源コード (125V、日本)	1,500円	ストレージ事業部の製品です。
39Y7926	NEMAS-15P to IEC C13 電源ケーブル(4.3m)	2,000円	

③ 87651NX	1Uテープ・エンクロージャー ●ラックマウント型(1U)。最大2台まで、ハーフハイトのテープ装置を格納可能。 ●2.8m電源ケーブル(IEC320-C14)を同梱	79,000円	ラック型(1U)	ハーフ:2台
-----------	---	---------	----------	--------

●電源コード(NEMAS-15P)(100V用電源コードは同梱されません。)

23R6982	2.8m 電源コード (125V、日本)	1,500円	ストレージ事業部の製品です。
39Y7926	NEMAS-15P to IEC C13 電源ケーブル(4.3m)	2,000円	

内蔵USBケーブル  
 テープ装置に同梱

●ハーフハイト内蔵型テープ装置 (USBインターフェイス)

番号	品名	IBMダイレクト価格(税別)	高さ	エンクロージャー
46C5399	36/72GB DDS G5 USB テープ・ドライブ ●最大容量(非圧縮/圧縮)：36GB/72GB●転送速度MB/sec(非圧縮/圧縮)：3.5/7●USB 2.0 ●USB typeBコネクタ-x1、4pin電源コネクタ-x1●クリーニング・カートリッジx1、内蔵用USBケーブルを同梱	85,000円	ハーフハイト	①,③
23K1750 ※1	36/72GB DDS-G5 USB/ARCserve r15 キット	253,000円	ハーフハイト	①,③
23K1751 ※2※3	36/72GB DDS-G5 USB/ARCserve r15+DRキット	341,000円	ハーフハイト	①,③
23K0571 ※1	36/72GB DDS-G5 USB/ARCserve r12.5 キット	253,000円	ハーフハイト	①,③
23K0572 ※2※3	36/72GB DDS-G5 USB/ARCserve r12.5+DRキット	341,000円	ハーフハイト	①,③
71P9158	IBM DDS G5 データカートリッジ5巻パック	18,000円		

39M5636	80/160GB DDS G6 USB テープ・ドライブ ●最大容量(非圧縮/圧縮)：80GB/160GB●転送速度MB/sec(非圧縮/圧縮)：6/12●USB 2.0 ●USB typeBコネクタ-x1、4pin電源コネクタ-x1●クリーニング・カートリッジx1、内蔵用USBケーブルを同梱	138,000円	ハーフハイト	①,③
23K1752 ※1	80/160GB DDS-G6 USB/ARCserve r15 キット	316,000円	ハーフハイト	①,③
23K1753 ※2※3	80/160GB DDS-G6 USB/ARCserve r15+DRキット	404,000円	ハーフハイト	①,③
23K0569 ※1	80/160GB DDS-G6 USB/ARCserve r12.5 キット	316,000円	ハーフハイト	①,③
23K0570 ※2※3	80/160GB DDS-G6 USB/ARCserve r12.5+DRキット	404,000円	ハーフハイト	①,③
44E8864	IBM DDS G6 データカートリッジ5巻パック	28,000円		

46C5364	IBM RDX 160GB 内蔵 USB ドライブ	63,000円	ハーフハイト	2、3
23K1758 ※1	IBM RDX 160GB USB/ARCserve r15 キット	246,000円		
23K1759 ※2	IBM RDX 160GB USB/ARCserve r15+DRキット	334,000円		
46C5387	IBM RDX 320GB 内蔵 USB ドライブ	85,000円		
46C5388	IBM RDX 500GB 内蔵 USB ドライブ ●データ転送速度：25MB/秒●平均アクセス時間：15ms●USB 2.0●USB typeBコネクタ-x1、電源コネクタ-x1 ●内蔵用USBケーブル、メディア・カートリッジ(160GB[46C5364]/320GB[46C5387]/500GB[46C5388])を同梱。	109,000円		
46C5366	IBM RDX 160GB データカートリッジ (1本)	33,000円		
46C5367	IBM RDX 320GB データカートリッジ (1本)	55,000円		
46C5368	IBM RDX 500GB データカートリッジ (1本)	79,000円		

- ※1 CA ARCserve Backup for Windowsおよびメディア・カートリッジ5巻パックもしくはRDXデータカートリッジが同梱されます。
- ※2 CA ARCserve Backup for Windowsおよび Disaster Recovery Option、メディア・カートリッジ5巻パックもしくはRDXデータカートリッジが同梱されます。
- ※3 36/72GB DDS G5 USB テープ・ドライブ (46C5399)および、80/160GB DDS G6 USB テープ・ドライブ (39M5636)について、Windows Server 2008 (64bit)および Windows Server 2008 R2でDisaster Recovery Optionを使用する場合、OSをBIOSモードで導入してください。また、ServerGuideを利用してWindows Server 2008 R2を導入した場合は非対応となります。詳しくは以下のURLをご参照ください。
  - Windows Server 2008 x64の導入におけるUEFIモードとBIOSモードの違いについて：  
<http://www.ibm.com/jp/domino04/pc/support/Sylphd07.nsf/techinfo/SYJ0-014C664>
  - ServerGuideを利用すると、ARCserveによるWindows Server 2008 R2の惨事復旧に失敗する：  
<http://www.ibm.com/jp/domino04/pc/support/Sylphd07.nsf/techinfo/SYJ0-032D4A3>



## IBM OEM版 CA ARCserve® Backup for Windows

### ■ARCserve Backup r15 for Windows

- ARCserve Backup r15 for Windows D2D Option Basic Edition  
Windows対応のディスクベースのイメージ・バックアップ製品です。システム全体、またはディスクやボリュームを素早く簡単に保護できるため、管理者の手薄な環境であってもすぐに導入して安定的な運用を実現します。
- ARCserve Backup r15 Client Agent for Windows  
リモートのサーバーをネットワーク経由でバックアップ/リストアするためのエージェント製品です。  
※Windows クライアント OS(XP/Vistaなど)をネットワーク経由でバックアップ/リストアする際には、当製品の購入は必要ありません。
- ARCserve Backup for Windows Agent for Open Files  
システムや文書などさまざまな形態のファイルの整合性を確保してバックアップするためのエージェント製品です。本製品のオープンファイル機能により、使用中ファイルの整合性を保ちながらバックアップすることが可能であり、バックアップのためのサービスダウンタイムを排除することが可能です。VSS(ボリュームシャドウコピー)対応のアプリケーションと連携し、アプリケーションのスナップショットをバックアップすることが可能です。
- ARCserve Backup r15 Guest Based Virtual Machines Agent Bundle  
VMwareおよびHyper-Vといった仮想環境を素早く確実にバックアップするための製品です。ファイルモードとrawモード、そして混在モードでの柔軟なバックアップ/リストアが可能です。
- ARCserve Backup r15 for Windows VM Agent per Host License  
VMwareおよびHyper-Vといった仮想環境を効率的に保護する製品です。ホストサーバ1台に対して1ライセンスの購入形態で、ゲストOS数に制限なく導入可能です。

### ■製品一覧

番号	品名	IBMダイレクト価格(税別)	
<b>ARCserve Backup r15 for Windows D2D Option Basic Edition</b>			
23K1733	ARCserve r15 for Win D2D Option Basic Edition	68,000円	
<b>ARCserve Backup r15 エージェント製品</b>			
ARCserve r15(ベース製品)と組み合わせる使用により、クライアント環境のファイルやシステムを最適な形でバックアップ/リストアいたします。			
23K1724	ARCserve Backup r15 for Windows Agent for Open Files	98,000円	
23K1725	ARCserve Backup r15 Client Agent for Windows	55,000円	
23K1730	ARCserve r15 Guest Based VM Agent Bundle	55,000円	
23K1732	ARCserve r15 for Win VM Agent per Host License	198,000円	
<b>ARCserve Backup r11.5/r12 アップグレード・オプション (IBM OEM版 ARCserve r11.5 または r12 製品が対象となります。)</b>			
23K1726	ARCserve Backup r15 for Win UPG(r12.x)	90,000円	ARCserve r12/r12.5 -> r15
23K1727	※1 ARCserve r15 for Win Disaster Recovery UPG(r12.x)	52,800円	ARCserve + DR r12/r12.5 -> r15
23K1728	ARCserve r15 for Win Agent for Open Files UPG(r12.x)	58,800円	ARCserve AOF r12/r12.5 -> r15
23K1729	ARCserve r15 Client Agent for Win UPG(r12.x)	33,000円	ARCserve CA r12/r12.5 -> r15
23K1731	ARCserve r15 Guest Based VM Agent Bundle UPG(r12.x)	33,000円	ARCserve GBVMA r12/r12.5 -> r15

- ※ 1 36/72GB DDS G5 USB テープ・ドライブ (46C5399)および、80/160GB DDS G6 USB テープ・ドライブ (39M5636)について、Windows Server 2008 (64bit)および Windows Server 2008 R2でDisaster Recovery Optionを使用する場合、OSをBIOSモードで導入してください。また、ServerGuideを利用してWindows Server 2008 R2を導入した場合は非対応となります。詳しくは以下のURLをご参照ください。
- Windows Server 2008 x64の導入におけるUEFIモードとBIOSモードの違いについて：  
<http://www.ibm.com/jp/domino04/pc/support/Sylphd07.nsf/jtechinfo/SYJ0-014C664>
  - ServerGuideを利用すると、ARCserveによるWindows Server 2008 R2の惨事復旧に失敗する：  
<http://www.ibm.com/jp/domino04/pc/support/Sylphd07.nsf/jtechinfo/SYJ0-032D4A3>

### ■ARCserve Backup r12.5 for Windows

#### ■製品一覧

番号	品名	IBMダイレクト価格(税別)	
<b>ARCserve Backup r12.5 Enterprise Module</b>			
23K1680	ARCserve Backup r12.5 for Windows Enterprise Module	236,000円	
<b>ARCserve Backup r12.5対応オプション</b>			
バックアップの際には、「IBM OEM版 CA ARCserve Backup r12.5 for Windows」がインストールされているサーバー(バックアップ先)が必要となります。			
23K1682	ARCserve Backup r12.5 Client Agent for Windows	45,000円	
23K1681	ARCserve Backup r12.5 for Windows Agent for Open Files	98,000円	
23K1695	ARCserve Backup r12.5 Agent for Virtual Machines	55,000円	
<b>ARCserve Backup r11.5/r12 アップグレード・オプション (IBM OEM版 ARCserve r11.5 または r12 製品が対象となります。)</b>			
23K1683	ARCserve r12.5 for Win UPG(r11.5/r12)	90,000円	ARCserve r11.5/r12 -> r12.5
23K1684	※1 ARCserve r12.5 for Win Disaster Recovery UPG(r11.5/r12)	52,800円	ARCserve + DR r11.5/r12 -> r12.5
23K1685	ARCserve r12.5 for Win Enterprise Module UPG(r11.5/r12)	141,600円	ARCserve Enterprise r11.5/r12 -> r12.5
23K1686	ARCserve r12.5 for Win Agent for Open Files UPG(r11.5/r12)	58,800円	ARCserve AOF r11.5/r12 -> r12.5
23K1687	ARCserve r12.5 Client Agent for Win UPG(r11.5/r12)	27,000円	ARCserve CA r11.5/r12 -> r12.5

- ※ 1 36/72GB DDS G5 USB テープ・ドライブ (46C5399)および、80/160GB DDS G6 USB テープ・ドライブ (39M5636)について、Windows Server 2008 (64bit)および Windows Server 2008 R2でDisaster Recovery Optionを使用する場合、OSをBIOSモードで導入してください。また、ServerGuideを利用してWindows Server 2008 R2を導入した場合は非対応となります。詳しくは以下のURLをご参照ください。
- Windows Server 2008 x64の導入におけるUEFIモードとBIOSモードの違いについて：  
<http://www.ibm.com/jp/domino04/pc/support/Sylphd07.nsf/jtechinfo/SYJ0-014C664>
  - ServerGuideを利用すると、ARCserveによるWindows Server 2008 R2の惨事復旧に失敗する：  
<http://www.ibm.com/jp/domino04/pc/support/Sylphd07.nsf/jtechinfo/SYJ0-032D4A3>

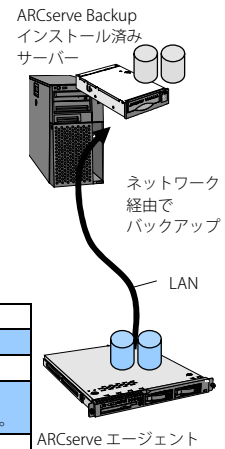



外付けテープ・ライブラリ/オートローダー

●ストレージ・テープ装置接続ガイド

SAS接続

44E8700 32,000円  
SAS HBAコントローラー V2(PCI-Express)

95P4713 15,600円 ※  
2.0M Mini-SAS/Mini-SAS 1xケーブル  
※ ストレージ・ブランドの製品です。

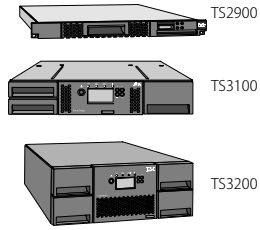
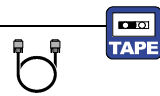

ファイバーチャネル接続

ファイバー・チャネル  
ホスト・バス・アダプター

23R7137 15,800円 ※  
13.0 m LC/LC ファイバー・ケーブル  
23R7138 20,600円 ※  
25.0 m LC/LC ファイバー・ケーブル  
※ ストレージ・ブランドの製品です。

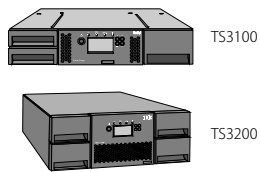
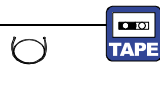

TS2900/TS3100/TS3200の構成に関しましては、ストレージ・テープ装置ガイドをご参照ください。  
またTS2900/TS3100/TS3200のサポート状況につきましては、以下URLの  
System Storage Interoperation Center (SSIC)にてご確認ください。  
<http://www.ibm.com/systems/support/storage/config/ssic>



## コンソール・その他オプション

ラックマウント・キット  
各種ドライブ

キーボード・マウス (USB)  
モニター

最大ビデオ解像度は、85MHzで1280x1024となります。  
表示可能な最大解像度は接続するモニターのサポートする解像度、OS、デバイス・ドライバーによって異なりますのでご注意ください。

●他社製液晶モニター ラックマウントできません。外付けで使用してください。

番号	品名	IBMダイレクト価格(税別)
23K1714 ※1	三菱電機製17型TFTモニター RDT1711LM(黒)(他社製品)	27,000円
23K1719 ※2	17型 TFTモニター オンサイトバック3年保守バンドル(他社製品)	39,000円
23K1720 ※2	17型 TFTモニター オンサイトバック4年保守バンドル(他社製品)	43,000円
23K1721 ※2	17型 TFTモニター オンサイトバック5年保守バンドル(他社製品)	47,000円
17V型TFT液晶カラー・モニター。SXGA対応。アナログ・モニター・ケーブル、電源ケーブル(NEMA-5-15P)を同梱。		
23K1664 ※1	三菱電機製19型TFTモニター RDT196LM-BK(他社製品)	36,000円
23K1716 ※2	19型 TFTモニター オンサイトバック3年保守バンドル(他社製品)	52,000円
23K1717 ※2	19型 TFTモニター オンサイトバック4年保守バンドル(他社製品)	57,000円
23K1718 ※2	19型 TFTモニター オンサイトバック5年保守バンドル(他社製品)	62,000円
19V型TFT液晶カラー・モニター。SXGA対応。アナログ/デジタル・ケーブル、電源ケーブル(NEMA-5-15P)を同梱。		



※1 IBMが取り扱う他社製品。株式会社カナデンによる保証サービスが適用されます。

※2 日本アイ・ビー・エムから他社製品を購入頂く際、標準としているメーカー提供によるセンドバック保証が期間 [3年/4年/5年]のIBMオンサイト保守となるものです。保守形式は24時間365日[月～日 (8-8)]契約です。

●キーボード・マウス システム装置には40K9200相当のマウスと、42C0120相当のキーボードが同梱されます。

40K9200	USB オプティカル ホイールマウス	2,600円
40K9201	USB オプティカル 3ボタンマウス	2,700円
42C0120	プリファード・プロ フルサイズ USBキーボード	2,000円
40K5386	NetBAY 1U モニター・キット 日本語キーボード USB	13,000円
40K5372	NetBAY 1U モニター・キット 英語キーボード USB	13,000円



●各種ドライブ 添付ソフトウェアについては、サポート対象外です。

40K1692	USB ポータブル・ディスケット・ドライブ USBインターフェース 3.5インチ、1.44MB/720KBの読み書きが可能。USB Bus パワーサプライ。	8,800円
---------	---	--------



### FDD使用上の注意点

USB FDDを使用し、Windows Server 2003 ASR機能(ARCserve Backup Disaster Recovery等で利用)を使用する際の不具合については、下記URLを参照願います。  
<http://www-06.ibm.com/jp/domino04/pc/support/Sylphd07.nsf/jtechinfo/SYJ0-00590A9>

●タワー/ラック変換キット

49Y6873	5U タワー/ラック変換キット タワー型を5Uのラック型に変換するためのラック・レールキットです	32,000円
---------	---	---------



## 電源オプション

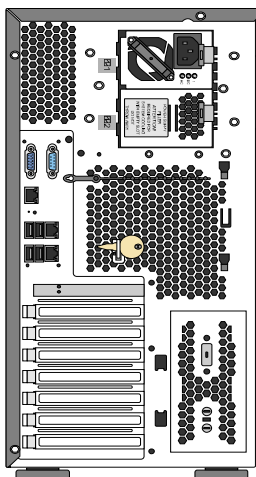

920W ホットスワップ・リダundant電源 x 1

システム装置に同梱される電源ケーブル  
標準 NEMA5-15P to IEC C13 電源ケーブル(2.8m)  
100V

選択 電源ケーブル・オプション  
延長および用途に応じてお選びください。

●冗長電源構成にする場合はこちらのオプションを追加してください。

番号	品名	IBMダイレクト価格(税別)
44X0381	920W ホットスワップ・リダundant電源装置 追加することによって、リダundant構成が可能です。電源ケーブルは別途ご用意いただく必要があります。 ホットスワップ・ファン・オプションが付属します。電源装置の導入時にはファンも追加導入してください。	35,000円

必須 電源ケーブル・オプション(44X0381には電源ケーブルは同梱されません。) 延長および用途に応じてお選びください。

● 電源ケーブル・オプション(延長および用途に応じてお選びください。)

選択

100V : IEC320 C13 - NEMA 5-15P

39Y7926 2,000円

NEMA5-15P to IEC C13 電源ケーブル(4.3m)

100-200V/PDU : IEC320 C13 - IEC320 C14

39Y7932 2,000円

IEC C13 to C14 ジャンパー・電源ケーブル(4.3m)

100-200V/PDU : IEC320 C13 - IEC320 C20

39Y7938 2,000円

IEC C13 to C20 ジャンパー・電源ケーブル(2.8m)



電源コードに関する注意事項

■製品やオプションと共に提供される電源コード・セットがある場合、それぞれその製品専用のものとなっています。他の機器には使用しないで下さい。

■IBMから入手した電源コード・セットがある場合、それを必要とする弊社製品以外では使用しないでください。



UPS(無停電電源装置)

UPSを選択する際の、指標としてご利用ください。自動シャットダウンのソフトウェア製品を使用する場合は5~10分のランタイムをお薦めいたします。  
 以下のガイドは最大消費電力を1000W程度として、表記しております。これはあくまでも概算であり運用に際しては状況によっては時間が前後する場合があります。

●IBM製UPS

100V

- UPS 1000TJV (2130R8X)・・・1年間部品/1年間オンサイト修理・保証サービス(24時間×週7日/CRU)付き  
 UPS 1000TJVでは、600W程度までの接続を推奨いたします。導入する場合、出力とランタイムを十分考慮して構成してください。
- UPS 1500TJV (2130R9X)・・・1年間部品/1年間オンサイト修理・保証サービス(24時間×週7日/CRU)付き  
 UPS 1500TJVでは、750W程度までの接続を推奨いたします。導入する場合、出力とランタイムを十分考慮して構成してください。

<b>標準</b>	NEMA5-15P to IEC C13 電源ケーブル(2.8m) 100V	
<b>必須</b>	冗長電源接続時、NEMA5-15P to IEC C13 電源ケーブル(39Y7926)が必要になります。 39Y7926 2,000円	
	NEMA5-15P to IEC C13 電源ケーブル(4.3m)	

番号	品名	IBMダイレクト価格(税別)
2130R8X	IBM UPS 1000TJV	50,000円
タワー型	●標準入力電圧：100V AC (12A)●入力ケーブル：NEMA 5-15P (直付け) (1.8m) ●出力コンセント：NEMA 5-15R x 8●定格出力 (VA/W)：1000/700	
2130R9X	IBM UPS 1500TJV	60,000円
タワー型	●標準入力電圧：100V AC (12A)●入力ケーブル：NEMA 5-15P (直付け) (1.8m) ●出力コンセント：NEMA 5-15R x 8●定格出力 (VA/W)：1200/1050	

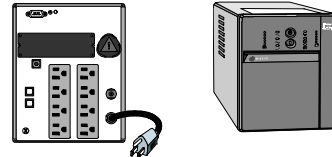

200V

- UPS 5000VA HV (24195KX)・・・3年間部品/3年間オンサイト修理・保証サービス(24時間×週7日/CRU)付き  
 UPS 拡張バッテリー・バック (39Y8857)にてランタイム時間の拡張が可能です。

<b>必須</b>	39Y7932 2,000円	
	IEC C13 to C14 ジャンパー・電源ケーブル(4.3m)	

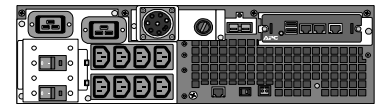

**必須**  
 入力電源プラグは、別売りとなりますので、IEC309 P+N+G (40K9612)もしくはNEMA L6-30P(40K9614)より選択してください。

システム装置1台で、約39分程度のランタイム、4台で、約6分程度のランタイム

番号	品名	IBMダイレクト価格(税別)
24195KX	IBM UPS 5000VA HV	360,000円
ラック型	●標準入力電圧：200V AC (32A)●入力ケーブル：オプション ●出力コンセント：IEC320-C19x2、C13x8●定格出力 (VA/W)：5000/4500	
3U		
39Y8857	IBM UPS 拡張バッテリー・バック	200,000円

最大4台まで追加可能です。

**選択**

40K9612 25,000円	
IBM DPI 32A ケーブル (IEC309 P+N+G)	
40K9614 20,000円	
IBM DPI 30A ケーブル (NEMA L6-30P)	

UPSの詳細情報につきましては、「UPS選択の指標」をご参照ください。(PDF)  
[http://www.ibm.com/jp/servers/eserver/xseries/system/pdf/pdu\\_conf.pdf](http://www.ibm.com/jp/servers/eserver/xseries/system/pdf/pdu_conf.pdf)



# ラック構成ガイド

詳しい構成方法については、『IBM NetBAY ラック・ソリューション (システム構成ガイド)』または、IBMホームページ (http://www.ibm.com/systems/jp/x/system/guide.shtml) 『NetBAY ラック・システム構成ガイド』(PDFファイル)を参照してください。

□…ダイレクト・ラック・マウント    ■…限定供給品

<p>格納スペース: 42U 93074RX 200,000円 ※1 S2 42U スタンダード・ラック</p> <p>格納スペース: 42U 93074XX 180,000円 ※1※2 S2 42U 拡張ラック</p> <p>格納スペース: 42U 99564RX 280,000円 ※9 S2 42U ダイナミック スタンダード・ラック</p> <p>格納スペース: 42U 99564XX 260,000円 ※2※9 S2 42U ダイナミック 拡張ラック</p>	<p>格納スペース: 42U 93084PX 465,000円 ※1 エンタープライズ 42U スタンダード・ラック</p> <p>格納スペース: 42U 93084EX 420,000円 ※1※2 エンタープライズ 42U 拡張ラック</p>	<p>格納スペース: 25U 93072RX 164,000円 ※1 S2 25U スタンダード・ラック</p>	<p>格納スペース: 11U 201886X 160,000円 11U 静音ラック ※1</p>
---	--	--	--

### ●ラック変換キット

49Y6873 32,000円 5U タワーラック変換キット	39M2895 80,000円 USB変換オプション (4本セット)
コンソール・ポート USB	43V6147 22,000円 USBコンソール変換ケーブル (1本)

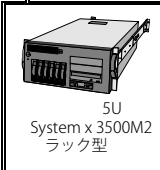

### ●コンソール・スイッチ

1754D1X 500,000円 GCM16(2x2x16ポート)	1U ※10
1754D2X 700,000円 GCM32(4x2x32ポート)	1U ※10
1754A1X 110,000円 LCM8(1x8ポート)	1U ※10
1754A2X 198,000円 LCM16(2x16ポート)	1U ※10
17353LX 110,000円 コンソール・スイッチ(1x8ポート)	1U
17354LX 198,000円 コンソール・スイッチ(2x16ポート)	1U

### ●Top of Rack Ethernet スイッチ

1Gb		10Gb	
0446-013 840,000円 1U	BNT 1 Gb/10 Gb G8000 ラックスイッチ	0446-017 2,200,000円 1U	BNTバーチャル・ファブリック 10 Gb G8124 ラックスイッチ
0563-022 920,000円 1U	IBM イーサネット・スイッチ B48Y	0563-012 2,400,000円 1U	IBM イーサネット・スイッチ B24X
4273-48E 1,800,000円 1U	IBM イーサネット・スイッチ J48E		



172317X 230,000円 1U	1U 17型 フラットパネル モニター・コンソール・キット (KBDなし)
42C0044/42C0030/40K5386/40K5372格納可能	40K5386 13,000円 ※6 NetBAY 1U モニター・キット 日本語キーボード USB
40K5372 13,000円 ※7	NetBAY 1U モニター・キット 英語キーボード USB



172319X 340,000円 1U	1U 19型 フラットパネル モニター・コンソール・キット マルチバーナードライブ付(KBDなし)
42C0044/42C0030/40K5386/40K5372格納可能	40K5386 13,000円 ※6 NetBAY 1U モニター・キット 日本語キーボード USB
40K5372 13,000円 ※7	NetBAY 1U モニター・キット 英語キーボード USB

42C0120 2,000円 ※5	プリファード・プロ フルサイズ USBキーボード
40K9200 2,600円	USB オプティカル ホイールマウス
40K9201 2,700円	USB オプティカル 3ボタンマウス



### ●PDU※8

39Y8905 25,000円 1U	DPI 100/127V PDU NEMA L5-15P	インレット アウトレット
39Y8951 32,000円 1U	DPI 100/200V PDU L5-20P/L6-20P	⏏ x6
39Y8938 60,000円 1U	DPI FE PDU NEMA L5-30P	⏏ x7
39Y8939 60,000円 1U	DPI FE PDU NEMA L6-30P	⏏ x3
39Y8940 120,000円 1U	DPI FE PDU IEC 309 2P+G 60A	⏏ x3

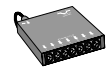

### ●フロントエンドPDU※8

39Y8941 56,000円 1U	DPI C13 PDU (ケーブルなし)	アウトレット
39Y8948 55,000円 1U	DPI C19 PDU (ケーブルなし)	⏏ x12
39M2816 140,000円 1U	DPI C13 PDU+ (ケーブルなし)	⏏ x6
71762NX 90,000円 1U	DPI 9xC19 PDU (ケーブルなし)	⏏ x12
71762MX 180,000円 1U	DPI 9xC19 PDU+ (ケーブルなし)	⏏ x9 ⏏ x3

インレット・電源ケーブルは以下からお選びください。

40K9611 30,000円	IBM DPI 32A ケーブル (IEC309 3P+N+G)	⏏
40K9612 25,000円	IBM DPI 32A ケーブル (IEC309 P+N+G)	⏏
40K9613 45,000円	IBM DPI 63A ケーブル (IEC309 P+N+G)	⏏
40K9614 20,000円	IBM DPI 30A ケーブル (NEMA L6-30P)	⏏
40K9615 40,000円	IBM DPI 60A ケーブル (IEC309 2P+G)	⏏

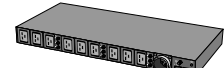

71763NU 140,000円 1U	DPI PDU 60A/208V 9xC19 3相 IEC309 ケーブル付き	インレット アウトレット
71763MU 220,000円 1U	DPI PDU+ 60A/208V 9xC19 3相 IEC309 ケーブル付き	⏏ x9 ⏏ x3

25R5559 7,600円 1Ux5セット	1U フィラー・パネルセット	※3
25R5560 10,600円 3Ux5セット	3U フィラー・パネルセット	※3

23K1661 18,100円	1U 奥行調整式ユニットテーブル黒(他社製品) 1U~	23K1662 23,400円	1/2U 奥行調整式ユニットテーブル黒(他社製品) 1/2(0.5)U~
最大50kgまでの装置を設置可能。固定棚自体の高さ: 1U		最大50kgまでの装置を設置可能。固定棚自体の高さ: 1/2(0.5)U	
奥行調整用のねじ頭が、棚板表面に露出するので		奥行き調整ねじを棚板の横でねじ止めするタイプなので	
棚面がフラットになりません。		表面はフラットですが、横にスペースが必要です。	

※1 1Uサーバーを格納可能なフロント・ドアを装備したラック。  
 ※2 NetBAY 42を複数台増設するためのラックです。ロック付き左右2枚のサイド・パネルは含まれません。  
 ※3 ラック内のすべてのオープン・スペースには冷却のためにフィルター・パネルセット (25R5559/25R5560)を取り付けることを推奨いたします。  
 ※4 ラックマウントできません。外付けで使用してください。  
 ※5 パームレスト付き109日本語キーボード。フラットパネル・コンソールキットには格納できません。  
 ※6 トラックポイントおよびトラックパッドポイント装置機能付き日本語キーボード。17231UX/17231UX/17232NX/17231RX/17233RX/172317X/172319Xのキーボードトレイにのみ格納可能。  
 ※7 トラックポイントおよびトラックパッドポイント装置機能付き英語キーボード。17231UX/17231UX/17232NX/17231RX/17233RX/172317X/172319Xのキーボードトレイにのみ格納可能。  
 ※8 『IBM NetBAY ラック・ソリューション (システム構成ガイド)』でもご案内していますのでご参照ください。  
 ※9 サーバー本体やオプションを搭載(最大950kgまで)したままでの移動が可能な、EIA規格の19型ラック。  
 ※10 GCM…グローバル・コンソール・マネージャー/LCM…ローカル・コンソール・マネージャー



保守サービス

System x 3500M2(7839) (3年間オンサイト保証) スタートアップ90(ヘルプライン簡易版)付き

導入支援/ソフトウェア・サポート

ハードウェア・サポート

●ServicePac ワランティ&メインテナンス・オプション

IBM製品をご購入のお客さまに、保証/保守サービスのサービス・レベルとサービス期間をアップグレードするものです。通常の保守サービスの料金に比べ割安な料金でアップグレードすることができます。

ServicePac商品内容

サービス提供方法 ①②③より選択	①Non_CRUオンサイト保守サービス
	②non_CRU対応オンサイト・スーパー・サービス
	③non_CRU対応オンサイト・スーパー・サービス・プラス
HDDお渡しサービス	機種の故障修理により取り外された部品 (IBM所有) を技術員が持ち帰らずにお客様所有物としてお渡しいたします。
サービス期間	機器の保証期間開始から 3年間/4年間/5年間 より選択
サービス時間帯	1. 12×6…月曜日～土曜日 08:00 - 20:00 (12時間×週6日) 2. 24×7…月曜日～日曜日 00:00 - 24:00 (24時間×週7日) より選択

ServicePacご購入についての注意点

- ServicePacは標準保証期間中に限り購入可能で、サービス内容の3年間、4年間、5年間は保証期間を含めての期間となります。
- ServicePac製品番号の料金はサービス提供期間中の保守サービスに対する一括払料金です。(1年分の料金ではありません)
- ServicePacの販売対象となる機器は追加・削除されていきます。ServicePacをご購入の際は、以下のURLのServicePac対象機器検索にて最新情報をご確認ください。  
検索結果ページに表示される「登録可能期限」以降に保証が開始される機器、または対象でない機器はサービスの登録ができません。

IBM ServicePac : [http://www.ibm.com/jp/services/its/support/svcpack\\_new.html](http://www.ibm.com/jp/services/its/support/svcpack_new.html)

①non\_CRU対応保守サービス

12X6720	80,000円 (税別)	登録期限	2014/12/01
4年間オンサイト修理/12x6 Non_CRU			
12X6721	139,000円 (税別)	登録期限	2013/12/01
5年間オンサイト修理/12x6 Non_CRU			
12X6722	29,400円 (税別)	登録期限	2015/12/01
3年間オンサイト修理/24x7 Non_CRU			
12X6723	102,000円 (税別)	登録期限	2014/12/01
4年間オンサイト修理/24x7 Non_CRU			
12X6724	176,000円 (税別)	登録期限	2013/12/01
5年間オンサイト修理/24x7 Non_CRU			

②non\_CRU対応オンサイト・スーパー・サービス

12X6725	53,400円 (税別)	登録期限	2015/12/01
3年間 オンサイトスーパー/24x7 Non_CRU+FW			
12X6726	134,000円 (税別)	登録期限	2014/12/01
4年間 オンサイトスーパー/24x7 Non_CRU+FW			
12X6727	216,000円 (税別)	登録期限	2013/12/01
5年間 オンサイトスーパー/24x7 Non_CRU+FW			

③non\_CRU対応オンサイト・スーパー・サービス・プラス

80Y8171	89,400円 (税別)	登録期限	2015/12/01
3年間 オンサイトスーパープラス/24x7 Non_CRU+FW+PM			
80Y8172	182,000円 (税別)	登録期限	2014/12/01
4年間 オンサイトスーパープラス/24x7 Non_CRU+FW+PM			
80Y8173	276,000円 (税別)	登録期限	2013/12/01
5年間 オンサイトスーパープラス/24x7 Non_CRU+FW+PM			

①non\_CRU対応保守サービス+HDDお渡しサービス

71Y3080	49,000円 (税別)	登録期限	2015/12/01
3年間 オンサイト修理/24x7 Non_CRU + HDDお渡し			
71Y3081	129,000円 (税別)	登録期限	2014/12/01
4年間 オンサイト修理/24x7 Non_CRU + HDDお渡し			
71Y3082	209,000円 (税別)	登録期限	2013/12/01
5年間 オンサイト修理/24x7 Non_CRU + HDDお渡し			

②non\_CRU対応オンサイト・スーパー・サービス+HDDお渡しサービス

71Y3083	73,000円 (税別)	登録期限	2015/12/01
3年間 オンサイトスーパー/24x7 Non_CRU+FW+HDDお渡し			
71Y3084	161,000円 (税別)	登録期限	2014/12/01
4年間 オンサイトスーパー/24x7 Non_CRU+FW+HDDお渡し			
71Y3085	249,000円 (税別)	登録期限	2013/12/01
5年間 オンサイトスーパー/24x7 Non_CRU+FW+HDDお渡し			

③non\_CRU対応オンサイト・スーパー・サービス・プラス+HDDお渡しサービス

84Y1418	109,400円 (税別)	登録期限	2015/12/01
3年間 オンサイトスーパープラス/24x7 Non_CRU+FW+PM+HDDお渡し			
84Y1419	209,000円 (税別)	登録期限	2014/12/01
4年間 オンサイトスーパープラス/24x7 Non_CRU+FW+PM+HDDお渡し			
84Y1420	309,000円 (税別)	登録期限	2013/12/01
5年間 オンサイトスーパープラス/24x7 Non_CRU+FW+PM+HDDお渡し			

●年間保守契約 (IBM契約書が必要です。)

サービス内容	月～土[08:00～20:00](6x12)	月～日[08:00～20:00](7x12)	月～日[08:00～02:00](7x18)	月～日[08:00～08:00](7x24)
4年目以降(年額)	60,000円 (税別)/年	63,000円 (税別)/年	69,000円 (税別)/年	75,000円 (税別)/年

●スタートアップ 90(システム装置に標準添付)

サービス登録日(機械据付完了日)から3ヵ月間、導入時に発生する対象プログラムのお問い合わせ対応、および問題切り分けの支援を行います。サービス期間終了後の期間延長もしくは拡張契約をご希望の場合、は、ServicePac for System x-SWをご購入ください。

- 導入方法に関する技術的なお問い合わせ、および問題切り分けの支援。
- 構成方法に関する技術的なお問い合わせ、および問題切り分けの支援。
- 同梱されている技術資料の疑問点に対する支援。
- 製品の製造元、Microsoft社、およびLinux ディストリビューター各社が公開している情報に基づいた範囲での問題を切り分けの支援、および、IBMが対象プログラム製品の不具合による障害と判断し、且つ修正プログラムが提供されている場合の当該プログラムの入手の支援。

サービス提供時間	月曜日～金曜日 09:00～18:00 (祝日、12月30日～1月3日を除く)。
----------	--

●ServicePac for System x - SW (ソフトウェア)

System xの導入、設置作業に対して、技術支援が必要であり、障害発生時の問題切り分けについての支援を、インシデント・フリー制でご提供いたします。Systems Directorなどの対象製品/ソフトウェアに対して、電話またはeメールにより提供します。

サービス	期間	標準時間帯		拡張時間帯	
		製品番号	料金(税別)	製品番号	料金(税別)
ServicePac for System x ミッドレンジ (2CPUソケット)	1年	84Y1537	43,000円	84Y1543	64,500円
	3年	84Y1540	118,700円	84Y1546	178,000円

標準時間帯 …祝日を除く月曜日から金曜日の午前9時から午後5時まで

拡張時間帯 …月曜日から土曜日の午前9時から午後9時まで、および日曜日の午前9時から午後5時まで

本サービス登録時にスタートアップ90iに加入している場合、サービス期間にはスタートアップ90のサービス期間が加算されます。

詳しくは以下URLをご参照ください。 <http://www.ibm.com/Services/jp/index.wss/offering/its/b1333897>



# IBM System x 提供OS製品情報 一覧

以下は、IBM System xが提供するOS製品の一覧です。OSのサポートにつきましてはシステム装置のサポートOSをご確認ください。  
製品の詳しい情報は以下、URLをご参照ください。(PDF)

IBM System x提供OS製品情報 [http://www-06.ibm.com/jp/servers/eserver/xseries/system/pdf/sq\\_ibm\\_os.pdf](http://www-06.ibm.com/jp/servers/eserver/xseries/system/pdf/sq_ibm_os.pdf)

## ● OSオプション・キット

製品番号	製品名	IBMダイレクト価格(税別)	備考
4849MSM	Windows Server 2008 R2 Standard (1-4CPU、5CAL) IBM版	※	1-4CPU/5CAL
4849MTM	Windows Server 2008 R2 Enterprise (1-8CPU、10CAL) IBM版	※	1-8CPU/10CAL
4849MEM	Windows Server 2008 R2 Enterprise (1-8CPU、25CAL) IBM版	※	1-8CPU/25CAL
4849MGM	Windows Server 2008 R2 Datacenter (2CPU、5CAL) IBM版	※	2CPU/5CAL
4849MHM	Windows Server 2008 R2 Datacenter (4CPU、5CAL) IBM版	※	4CPU/5CAL
4849DSJ	Windows Server 2008 SE 32/64bit(1-4CPU) IBM版	※	1-4CPU/5CAL
4849DTJ	Windows Server 2008 EE 32/64bit(1-8CPU、10CAL) IBM版	※	1-8CPU/10CAL
4849DEJ	Windows Server 2008 EE 32/64bit(1-8CPU) IBM版	※	1-8CPU/25CAL
4849EGJ	Windows Server 2008 DCE 32/64bit(2CPU、5CAL) IBM版	※	2CPU/5CAL
4849EHJ	Windows Server 2008 DCE 32/64bit(4CPU、5CAL) IBM版	※	4CPU/5CAL
4849H7J	Windows HPC Server 2008 IBM版	※	1-4CPU/0CAL
4849F2J	Windows Small Business Server 2008 Standard IBM版	※	1-4CPU/5CAL
4849F4J	Windows Small Business Server 2008 Premium IBM版	※	1-4CPU/5CAL

※ ご購入に関する詳細は、IBM製品お取り扱い店にご確認ください。

## ● Windows Server 2008 Client Access License

製品番号	製品名	IBMダイレクト価格(税別)	備考
4849KCM	Windows Server 2008 Client Access License 5ユーザー	18,800円	5CAL
4849KDM	Windows Server 2008 Client Access License 5デバイス	18,800円	5CAL
4849KCA	Windows SBS 2008 R2 Client Access License 1ユーザー	7,000円	1CAL
4849KDA	Windows SBS 2008 R2 Client Access License 1デバイス	7,000円	1CAL
4849KCB	Windows SBS 2008 R2 Client Access License 1プレミアムユーザー	17,000円	1CAL
4849KDB	Windows SBS 2008 R2 Client Access License 1プレミアムデバイス	17,000円	1CAL

※ 当製品は単体で購入していただくことが可能です。

## ● Red Hat Enterprise Linux (RHEL 4, RHEL5)問題解決支援サービスバンドル製品

※ 本製品は、ソフトウェア単体では購入できません。

システム製品と下記のサブスクリプションを同時にご購入ください。サブスクリプションの更新時には同等製品(期間は1年/3年選択可能)をご購入ください。発注後のキャンセルはできませんので、ご注意ください。

製品番号	製品名	IBMダイレクト価格(税別)	備考
4815CHJ	RHEL UP to 2 Sockets for x86 Standard 1年サブスクリプション	99,800円	
4815DHJ	RHEL UP to 2 Sockets for x86 Standard 3年サブスクリプション	274,400円	
4815EHJ	RHEL UP to 2 Sockets for x86 Premium 1年サブスクリプション	197,000円	
4815FHJ	RHEL UP to 2 Sockets for x86 Premium 3年サブスクリプション	546,400円	
4815KHJ	RHEL Advanced Platform Standard 1年サブスクリプション	198,000円	
4815LHJ	RHEL Advanced Platform Standard 3年サブスクリプション	544,300円	
4815NHJ	RHEL Advanced Platform Premium 1年サブスクリプション	388,800円	
4815OHJ	RHEL Advanced Platform Premium 3年サブスクリプション	1,078,500円	

インストールメディアについては、Red Hat Network から iso イメージがダウンロード可能です。最新版が必要な場合は、Red Hat Networkからisoイメージを入手してください。

## 【Vmware製品について】

サブスクリプションは1ライセンスあたり1サブスクリプションが必要となりますので、必ず同時購入してください。

サブスクリプションは、契約期間(1年/3年/5年)が満了する前にご購入ください。サブスクリプション製品のみご購入可能です。

## ● VMware ESXi 4.0 アップグレード

製品番号	製品名	IBMダイレクト価格(税別)	備考
4817Z07	VMware ESXi4.0 to vSphere4.0 Std UPG 1プロセッサライセンス	76,000円	
4817Z08	VMware ESXi4.0 to vSphere4.0 Adv UPG 1プロセッサライセンス	213,000円	
4817Z09	VMware ESXi4.0 to vSphere4.0 EntPlus UPG 1プロセッサライセンス	331,000円	

## ● VMware vSphere4.1 エssenシャル

製品番号	製品名	IBMダイレクト価格(税別)	備考
4817VA8	VMware vSphere4.1 エssenシャル 3ホスト(2プロセッサ)ライセンス	48,000円	
4817SA8	VMware vSphere4.1 エssenシャル 3ホスト1年サブスクリプション	13,000円	
4817TA8	VMware vSphere4.1 エssenシャル 3ホスト3年サブスクリプション	38,000円	
4817UA8	VMware vSphere4.1 エssenシャル 3ホスト5年サブスクリプション	64,000円	
4817VA9	VMware vSphere4.1 エssenシャルPlus 3ホスト(2プロセッサ)ライセンス	331,000円	
4817SA9	VMware vSphere4.1 エssenシャルPlus 3ホスト 1年サブスクリプション	48,000円	
4817TA9	VMware vSphere4.1 エssenシャルPlus 3ホスト 3年サブスクリプション	155,000円	
4817UA9	VMware vSphere4.1 エssenシャルPlus 3ホスト 5年サブスクリプション	263,000円	

## ● VMware vSphere4.1 Standard およびアップグレードライセンス

製品番号	製品名	IBMダイレクト価格(税別)	備考
4817VA5	VMware vSphere4.1 Std 1プロセッサライセンス	95,000円	
4817SA5	VMware vSphere4.1 Std 1プロセッサ 1年サブスクリプション	18,000円	
4817TA5	VMware vSphere4.1 Std 1プロセッサ 3年サブスクリプション	58,000円	
4817UA5	VMware vSphere4.1 Std 1プロセッサ 5年サブスクリプション	90,000円	
4817Z00	VMware vSphere4.1 Std UPG w/データリカバリー 1プロセッサライセンス	67,000円	
4817S20	VMware vSphere4.1 Std to Std w/DR UPG 1年サブスクリプション	28,000円	
4817T20	VMware vSphere4.1 Std to Std w/DR UPG 3年サブスクリプション	88,000円	
4817U20	VMware vSphere4.1 Std to Std w/DR UPG 5年サブスクリプション	149,000円	
4817Z10	VMware vSphere4.1 Std UPG Adv 1プロセッサライセンス	134,000円	
4817SAZ	VMware vSphere4.1 Std to Adv UPG 1年サブスクリプション	31,000円	
4817TAZ	VMware vSphere4.1 Std to Adv UPG 3年サブスクリプション	99,000円	
4817UAZ	VMware vSphere4.1 Std to Adv UPG 5年サブスクリプション	168,000円	
4817Z11	VMware vSphere4.1 Std UPG EntPlus 1プロセッサライセンス	261,000円	
4817SZB	VMware vSphere4.1 Std to EntPlus UPG 1年サブスクリプション	48,000円	
4817TZB	VMware vSphere4.1 Std to EntPlus UPG 3年サブスクリプション	155,000円	
4817UZB	VMware vSphere4.1 Std to EntPlus UPG 5年サブスクリプション	262,000円	

● VMware vSphere4.1 Standard with データリカバリー およびアップグレードライセンス

製品番号	製品名	IBMダイレクト価格(税別)	備考
4817VB0	VMware vSphere4.1 Std w/データリカバリー 1プロセッサライセンス	161,000円	
4817SB0	VMware vSphere4.1 Std w/データリカバリー 1年サブスクリプション	28,000円	
4817TB0	VMware vSphere4.1 Std w/データリカバリー 3年サブスクリプション	88,000円	
4817UB0	VMware vSphere4.1 Std w/データリカバリー 5年サブスクリプション	149,000円	
4817Z01	VMware vSphere4.1 Std w/データリカバリー UPG Adv 1プロセッサライセンス	58,000円	
4817SZ1	VMware vSphere4.1 Std w/DR to Adv UPG 1年サブスクリプション	31,000円	
4817TZ1	VMware vSphere4.1 Std w/DR to Adv UPG 3年サブスクリプション	99,000円	
4817UZ1	VMware vSphere4.1 Std w/DR to Adv UPG 5年サブスクリプション	168,000円	
4817Z02	VMware vSphere4.1 Std w/データリカバリー UPG EntPlus 1プロセッサライセンス	190,000円	
4817SZ2	VMware vSphere4.1 Std w/DR to Ent Plus UPG 1年サブスクリプション	48,000円	
4817TZ2	VMware vSphere4.1 Std w/DR to Ent Plus UPG 3年サブスクリプション	155,000円	
4817UZ2	VMware vSphere4.1 Std w/DR to Ent Plus UPG 5年サブスクリプション	262,000円	

● VMware vSphere4.0 Advanced およびアップグレードライセンス

製品番号	製品名	IBMダイレクト価格(税別)	備考
4817VA6	VMware vSphere4.1 Adv 1プロセッサライセンス	214,000円	
4817SA6	VMware vSphere4.1 Adv 1プロセッサ 1年サブスクリプション	31,000円	
4817TA6	VMware vSphere4.1 Adv 1プロセッサ 3年サブスクリプション	99,000円	
4817UA6	VMware vSphere4.1 Adv 1プロセッサ 5年サブスクリプション	168,000円	
4817Z12	VMware vSphere4.1 Adv UPG EntPlus 1プロセッサライセンス	131,000円	
4817SZC	VMware vSphere4.1 Adv to EntPlus UPG 1年サブスクリプション	48,000円	
4817TZC	VMware vSphere4.1 Adv to EntPlus UPG 3年サブスクリプション	155,000円	
4817UZC	VMware vSphere4.1 Adv to EntPlus UPG 5年サブスクリプション	262,000円	

● VMware vSphere4.1 Enterprise およびアップグレードライセンス

製品番号	製品名	IBMダイレクト価格(税別)	備考
4817VB7	VMware vSphere4.1 Ent 1プロセッサライセンス	273,000円	
4817SB7	VMware vSphere4.1 Ent 1プロセッサ 1年サブスクリプション	39,000円	
4817TB7	VMware vSphere4.1 Ent 1プロセッサ 3年サブスクリプション	128,000円	
4817UB7	VMware vSphere4.1 Ent 1プロセッサ 5年サブスクリプション	216,000円	
4817Z13	VMware vSphere4.1 Ent UPG EntPlus 1プロセッサライセンス	66,000円	
4817SZD	VMware vSphere4.1 Ent to EntPlus UPG 1年サブスクリプション	48,000円	
4817TZD	VMware vSphere4.1 Ent to EntPlus UPG 3年サブスクリプション	155,000円	
4817UZD	VMware vSphere4.1 Ent to EntPlus UPG 5年サブスクリプション	262,000円	

● VMware vSphere4.1 Enterprise Plus

製品番号	製品名	IBMダイレクト価格(税別)	備考
4817VA7	VMware vSphere4.1 EntPlus 1プロセッサライセンス	332,000円	
4817SA7	VMware vSphere4.1 EntPlus 1プロセッサ 1年サブスクリプション	48,000円	
4817TA7	VMware vSphere4.1 EntPlus 1プロセッサ 3年サブスクリプション	155,000円	
4817UA7	VMware vSphere4.1 EntPlus 1プロセッサ 5年サブスクリプション	262,000円	

● VMware vCenter Server4.1 Foundation およびアップグレードライセンス

製品番号	製品名	IBMダイレクト価格(税別)	備考
4817VB2	VMware vCenter Server4.1 Foundation 1インスタンスライセンス	142,000円	
4817SB2	VMware vCenter Server4.1 Foundation 1インスタンス 1年サブスクリプション	36,000円	
4817TB2	VMware vCenter Server4.1 Foundation 1インスタンス 3年サブスクリプション	114,000円	
4817UB2	VMware vCenter Server4.1 Foundation 1インスタンス 5年サブスクリプション	194,000円	
4817Z03	VMware vCenter Server4.1 Foundation UPG Std 1インスタンスライセンス	364,000円	
4817SZ3	VMware vCenter Server4.1 Fdn toStd UPG 1インスタンス 1年サブスクリプション	68,000円	
4817TZ3	VMware vCenter Server4.1 Fdn toStd UPG 1インスタンス 3年サブスクリプション	221,000円	
4817UZ3	VMware vCenter Server4.1 Fdn toStd UPG 1インスタンス 5年サブスクリプション	374,000円	

● VMware vSphere 4.1 アクセラレーションキット

製品番号	製品名	IBMダイレクト価格(税別)	備考
6プロセッサ分のvSphere Advanced および vCenter Foundation (up to 3 servers)			
4817VB5	VMware vSphere4.1 Adv アクセラレーション 6プロセッサライセンス	992,000円	
4817SB5	VMware vSphere4.1 Adv アクセラレーション 6プロセッサ 1年サブスクリプション	140,000円	
4817TB5	VMware vSphere4.1 Adv アクセラレーション 6プロセッサ 3年サブスクリプション	462,000円	
4817UB5	VMware vSphere4.1 Adv アクセラレーション 6プロセッサ 5年サブスクリプション	785,000円	
8プロセッサ分のvSphere Enterprise Plus および vCenter Standard			
4817VB3	VMware vSphere4.1 EntPlus アクセラレーション 8プロセッサライセンス	2,494,000円	
4817SB3	VMware vSphere4.1 EntPlus アクセラレーション 8プロセッサ 1年サブスクリプション	350,000円	
4817TB3	VMware vSphere4.1 EntPlus アクセラレーション 8プロセッサ 3年サブスクリプション	1,160,000円	
4817UB3	VMware vSphere4.1 EntPlus アクセラレーション 8プロセッサ 5年サブスクリプション	1,969,000円	

● VMware vCenter Server4.1 Standard

製品番号	製品名	IBMダイレクト価格(税別)	備考
4817VB1	VMware vCenter Server4.1 Std 1インスタンスライセンス	473,000円	
4817SB1	VMware vCenter Server4.1 Std 1インスタンス 1年サブスクリプション	68,000円	
4817TB1	VMware vCenter Server4.1 Std 1インスタンス 3年サブスクリプション	221,000円	
4817UB1	VMware vCenter Server4.1 Std 1インスタンス 5年サブスクリプション	374,000円	

● VMware vCenter Server Heartbeat /Site Recovery Manager/Lab Manager

製品番号	製品名	IBMダイレクト価格(税別)	備考
4817VC0	VMware vCenter Server Heartbeat 6.3 1vCenter Severライセンス	1,018,000円	
4817SC0	VMware vCenter Server Heartbeat 6.3 1vC Server 1年サブスクリプション	142,000円	
4817TC0	VMware vCenter Server Heartbeat 6.3 1vC Server 3年サブスクリプション	428,000円	
4817UC0	VMware vCenter Server Heartbeat 6.3 1vC Server 5年サブスクリプション	713,000円	
4817VC1	VMware vCenter Lab Manager 4.0 1プロセッサライセンス	152,000円	
4817SC1	VMware vCenter Lab Manager 1年サブスクリプション	21,000円	
4817TC1	VMware vCenter Lab Manager 3年サブスクリプション	64,000円	
4817UC1	VMware vCenter Lab Manager 5年サブスクリプション	107,000円	
4817VC2	VMware vCenter SRM4 1プロセッサライセンス	178,000円	
4817SC2	VMware vCenter Site Recovery Manager 4 1年サブスクリプション	25,000円	
4817TC2	VMware vCenter Site Recovery Manager 4 3年サブスクリプション	75,000円	
4817UC2	VMware vCenter Site Recovery Manager 4 5年サブスクリプション	125,000円	

● VMware vCenter Server Site Recovery Manager 拡張パック/アクセラレーションキット

製品番号	製品名	IBMダイレクト価格(税別)	備考
1プロセッサ分のvSphere Advanced および VMware vCenter Server Site Recovery Manager			
4817VC5	VMware vCenter SRM4 Exp/パック for vSphere 4 Advライセンス	407,000円	
4817SC5	VMware vCenter SRM4 Exp/パック for vSphere Adv 1年サブスクリプション	57,000円	
4817TC5	VMware vCenter SRM4 Exp/パック for vSphere Adv 3年サブスクリプション	171,000円	
4817UC5	VMware vCenter SRM4 Exp/パック for vSphere Adv 5年サブスクリプション	285,000円	
1プロセッサ分のvSphere Enterprise Plus および VMware vCenter Server Site Recovery Manager			
4817VC6	VMware vCenter SRM4 Exp/パック for vSphere 4 EntPlusライセンス	534,000円	
4817SC6	VMware vCenter SRM4 Exp/パック for vSphere EntPlus 1年サブスクリプション	75,000円	
4817TC6	VMware vCenter SRM4 Exp/パック for vSphere EntPlus 3年サブスクリプション	225,000円	
4817UC6	VMware vCenter SRM4 Exp/パック for vSphere EntPlus 5年サブスクリプション	374,000円	
6プロセッサ分のvSphere Advanced および vCenter Server Standard、 VMware vCenter Site Recovery Manager			
4817VC3	VMware vCenter SRM4アクセルキット for vSphere 4 Advライセンス	2,647,000円	
4817SC3	VMware vCenter SRM4アクセルキット for vSphere Adv 1年サブスクリプション	371,000円	
4817TC3	VMware vCenter SRM4アクセルキット for vSphere Adv 3年サブスクリプション	1,112,000円	
4817UC3	VMware vCenter SRM4アクセルキット for vSphere Adv 5年サブスクリプション	1,853,000円	
6プロセッサ分のvSphere Enterprise Plus および vCenter Server Standard、 VMware vCenter Site Recovery Manager			
4817VC4	VMware vCenter SRM4アクセルキット for vSphere 4 EntPlusライセンス	3,207,000円	
4817SC4	VMware vCenter SRM4アクセルキット for vSphere EntPlus 1年サブスクリプション	449,000円	
4817TC4	VMware vCenter SRM4アクセルキット for vSphere EntPlus 3年サブスクリプション	1,347,000円	
4817UC4	VMware vCenter SRM4アクセルキット for vSphere EntPlus 5年サブスクリプション	2,245,000円	

● VMware Site Recovery Manager/VMware Lab Manager/VMware Lifecycle Manager/VMware Stage Manager

製品番号	製品名	IBMダイレクト価格(税別)	備考
4817V91	VMware vCenter Lifecycle Manager 1ソケットライセンス	90,000円	
4817S91	VMware vCenter Lifecycle Manager 1ソケット用1年サブスクリプション	14,000円	
4817T91	VMware vCenter Lifecycle Manager 1ソケット用3年サブスクリプション	39,000円	
4817U91	VMware vCenter Lifecycle Manager 1ソケット用5年サブスクリプション	70,000円	

● VMware View Enterprise/Premier

製品番号	製品名	IBMダイレクト価格(税別)	備考
4817VC9	VMware View 4 Enterprise バンドルスターターキットライセンス	153,000円	
4817SC9	VMware View 4 Enterprise バンドルスターターキット 1年サブスクリプション	21,000円	
4817TC9	VMware View 4 Enterprise バンドルスターターキット 3年サブスクリプション	64,000円	
4817UC9	VMware View 4 Enterprise バンドルスターターキット 5年サブスクリプション	107,000円	
4817VD1	VMware View 4 Enterprise バンドル10/パックライセンス	153,000円	
4817SD1	VMware View 4 Enterprise バンドル10/パック 1年サブスクリプション	21,000円	
4817TD1	VMware View 4 Enterprise バンドル10/パック 3年サブスクリプション	64,000円	
4817UD1	VMware View 4 Enterprise バンドル10/パック 5年サブスクリプション	107,000円	
4817VD0	VMware View 4 Enterprise バンドル100/パックライセンス	1,527,000円	
4817SD0	VMware View 4 Enterprise バンドル100/パック 1年サブスクリプション	214,000円	
4817TD0	VMware View 4 Enterprise バンドル100/パック 3年サブスクリプション	641,000円	
4817UD0	VMware View 4 Enterprise バンドル100/パック 5年サブスクリプション	1,069,000円	
4817VD2	VMware View 4 Premier バンドルスターターキットライセンス	254,000円	
4817SD2	VMware View 4 Premier バンドルスターターキット 1年サブスクリプション	36,000円	
4817TD2	VMware View 4 Premier バンドルスターターキット 3年サブスクリプション	107,000円	
4817UD2	VMware View 4 Premier バンドルスターターキット 5年サブスクリプション	178,000円	
4817VD3	VMware View 4 Premier バンドル100/パックライセンス	2,545,000円	
4817SD3	VMware View 4 Premier バンドル100/パック 1年サブスクリプション	356,000円	
4817TD3	VMware View 4 Premier バンドル100/パック 3年サブスクリプション	1,069,000円	
4817UD3	VMware View 4 Premier バンドル100/パック 5年サブスクリプション	1,782,000円	
4817VD4	VMware View 4 Premier バンドル10/パックライセンス	254,000円	
4817SD4	VMware View 4 Premier バンドル10/パック 1年サブスクリプション	36,000円	
4817TD4	VMware View 4 Premier バンドル10/パック 3年サブスクリプション	107,000円	
4817UD4	VMware View 4 Premier バンドル10/パック 5年サブスクリプション	178,000円	
4817VC7	VMware View 4 Enterprise アドオン10/パックライセンス	51,000円	
4817SC7	VMware View 4 Enterprise アドオン10/パック 1年サブスクリプション	8,000円	
4817TC7	VMware View 4 Enterprise アドオン10/パック 3年サブスクリプション	21,000円	
4817UC7	VMware View 4 Enterprise アドオン10/パック 5年サブスクリプション	36,000円	
4817VC8	VMware View 4 Enterprise アドオン100/パックライセンス	509,000円	
4817SC8	VMware View 4 Enterprise アドオン100/パック 1年サブスクリプション	71,000円	
4817TC8	VMware View 4 Enterprise アドオン100/パック 3年サブスクリプション	214,000円	
4817UC8	VMware View 4 Enterprise アドオン100/パック 5年サブスクリプション	356,000円	
4817VD5	VMware View 4 Premier アドオン10/パックライセンス	153,000円	
4817SD5	VMware View 4 Premier デスクトップアドオン10デスクトップVMs 1年サブスクリプション	21,000円	
4817TD5	VMware View 4 Premier デスクトップアドオン10デスクトップVMs 3年サブスクリプション	64,000円	
4817UD5	VMware View 4 Premier デスクトップアドオン10VMs 5年サブスクリプション	107,000円	
4817VD6	VMware View 4 Premier アドオン100/パックライセンス	1,527,000円	
4817SD6	VMware View 4 Premier デスクトップアドオン100デスクトップVMs 1年サブスクリプション	214,000円	
4817TD6	VMware View 4 Premier デスクトップアドオン100デスクトップVMs 3年サブスクリプション	641,000円	
4817UD6	VMware View 4 Premier デスクトップアドオン100VMs 5年サブスクリプション	1,069,000円	
4817VD7	VMware View 4 Enterprise to Premier UPG 10/パックライセンス	102,000円	
4817SD7	VMware View Premier UPG 10VMs 1年サブスクリプション	14,000円	
4817TD7	VMware View Premier UPG 10デスクトップVMs 3年サブスクリプション	43,000円	
4817UD7	VMware View Premier UPG 10デスクトップVMs 5年サブスクリプション	71,000円	
4817VD8	VMware View 4 Enterprise to Premier UPG 100/パックライセンス	1,018,000円	
4817SD8	VMware View Premier UPG 100VMs 1年サブスクリプション	142,000円	
4817TD8	VMware View Premier UPG 100デスクトップVMs 3年サブスクリプション	428,000円	
4817UD8	VMware View Premier UPG 100デスクトップVMs 5年サブスクリプション	713,000円	

## お問い合わせ窓口一覧

### 法人のお客様向け IBM 製品、製品仕様に関するお問い合わせ

コンシェルジュ・ダイヤル：**0120-03-9966**

受付時間月曜～金曜 9:30-17:30（土・日・祝、12月30日-1月3日を除く）

当窓口はお客様のご質問に対するご相談窓口です。

ビジネス・パートナー様は、下記 IBM ビジネス・パートナー様向け窓口をご利用下さい。

### IBM ビジネスパートナーからご購入ご希望の方

IBM ビジネスパートナーのご紹介

**<http://www.ibm.com/partnerworld/jp/bplist/>**

より詳しい情報は・・・

製品のカatalogやお役に立つ情報をインターネットを使ってご覧いただくことが可能です

IBM システム製品情報 ----- **[ibm.com/systems/jp/](http://ibm.com/systems/jp/)**

IBM Express Advantage オフライン ----- **[ibm.com/systems/jp/x/express/](http://ibm.com/systems/jp/x/express/)**

ソリューションのご紹介 ----- **[ibm.com/systems/jp/x/solutions/](http://ibm.com/systems/jp/x/solutions/)**

キャンペーン一覧 ----- **[ibm.com/systems/jp/x/campaign/](http://ibm.com/systems/jp/x/campaign/)**

### 法人のお客様向け障害受付窓口

IBM サービス・ライン：**0120-34-0000**

（フリーダイヤル）ガイダンスに従って窓口を選択してください。受付時間:24時間（お客様のご契約内容により個々の窓口の受付時間は異なります）

### IBM ビジネスパートナー様向け販売前お問い合わせ窓口

IBM システム製品に関する製品・サービス販売のご相談窓口

IBM ビジネスパートナーのご紹介

**<http://www.ibm.com/partnerworld/jp/webqa/>**

PartnerWorld メンバー専用サイトです。（IBM ID が必要です）

BP コンタクト IBM：**0120-07-2004**（フリーダイヤル）ガイダンスに従って窓口を選択してください

受付時間：月曜～金曜 9:00～12:00 および 13:00～17:00（土・日・祝、6月17日、12月30日-1月3日を除く）

技術的な質問については、IBM 技術認定者番号（ICP-BP も含みます）が必要になります。System x の技術質問の場合のみ必要ありません。

### IBM グローバルファイナンス

**<http://www.ibm.com/financing/jp/>**

フリーダイヤル：**0120-47-3301**

受付時間：月曜～金曜 9:00～12:00 および 13:00～17:00（土・日・祝、6月17日、12月30日-1月3日を除く）

このカタログで使用されている製品の写真は、出荷時のものと一部異なる場合があります。また、仕様は事前の予告なしに変更する場合があります。表示画面および印刷帳票の出力例のうち、特に断り書きのない出力例のデータ部分はすべて架空のもの  
です。画面および組み立て実際の表示とは異なります。製品、サービス等詳細については、弊社もしくは IBM ビジネス・パートナーの営業担当員にご相談ください。このカタログに掲載されている BM 標準価格および料金は、2010 年 9 月現在のものと事  
前の予告なしに変更する場合があります。最新の価格に関しては、弊社インターネット・ホームページをご参照ください。「IBM ダイレクト価格」は、IBM の直販による提供価格であり、ビジネス・パートナーなど再販者の販売価格を拘束するものではありません。  
当カタログ記載の製品にプリインストールあるいは添付されているソフトウェア製品につきましては、その梱包方法および内容物に限り、市販されているものとは異なる場合があります。  
BM、BM ロゴ、BladeCenter、DB2、Lotus、Domino、Lotus Notes、Lotus Sametime、PartnerWorld、PurifyPlus、Rational、ServerAD、System Storage、System x、Tivoli、Total Storage、WebSphere、Workplace は International Business Machines Corporation  
の商標。  
Microsoft、Windows、Windows NT および Windows ロゴは Microsoft Corporation の米国およびその他の国における商標。  
UNIX は The Open Group の米国およびその他の国における登録商標。  
他の会社名、製品名およびサービス名等はそれぞれ各社の商標。



日本アイ・ビー・エム株式会社

〒103-8510 東京都中央区日本橋箱崎町 19-21

09-10 Produced in Japan