

IBM System x[®] 3500 M3 (7380)

System Guide

2010年08月25日版



変更情報

- ARCserve r15バンドル テープ装置を追加
- キャンペーン情報の追加
- Windows同梱モデル(7380-PAM)を追加
- IBM USBメモリーキー for VMware ESXi 4.1 ハイパーバイザー(41Y8287)の追加
- 標準16HDDベイ・モデル (7380-94J)を追加
- 以下のサポートオプションを追加
 - 16GB(1×16GB)クアドランク 1.35V PC3L-8500 ECC DDR3-1066 LP RDIMM (49Y1400)
 - それにともない、Xeon 5600シリーズ搭載モデルの主記憶-最大容量の変更
 - Xeon 5600シリーズ搭載モデル (変更前)[標準] 128GB → (変更後) 192GB

キャンペーン情報

IBM System x オプ得 キャンペーン

人気のサーバーをお求めやすい価格でご提供するIBM Express Advantage[™] オフアリングとのセットで、セキュリティー関連オプション、ハードディスク製品を、特別価格にてご提供するキャンペーンを実施中です。キャンペーン期間中、対象のSystem x 製品(IBM Express Advantage[™] オフアリング)をお求めのお客様に、弊社指定のオプション製品を、IBMダイレクト価格より**15%OFF**のキャンペーン特別価格にてご提供いたします。

実施期間：2010年8月2日～2010年12月17日まで
 詳しくは下記URLをご参照ください。

<http://www.ibm.com/systems/jp/x/campaign/opt/>



IBM System x® 3500 M3 (7380)

System Guide

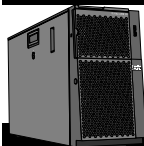

●このカタログに記載されているオプション・サポート状況および価格は、2010年08月25日現在のもの、事前の予告なしに変更する場合があります。表示金額は、事業者向けの本体価格であり消費税は含まれません。

IBM System x3500 M3 Express Spec

IBM express advantage		System x3500 M3 Express 2.5型ホットスワップHDDモデル
モデル	製品番号	7380-PAH
	IBMダイレクト価格(税別)	601,000円
OSオプション	IBM System xでは、Windows/Red Hat Linux/VMwareのOS製品を提供しています。詳しくはIBM System x提供OS製品情報をご参照ください。	
タイプ	タワー型(オプションによりラック型(SU))	
プロセッサ	搭載CPU数	1(最大2)
	タイプ	インテル® Xeon® プロセッサ E5640
	コア数	4コア/8スレッド
	2次キャッシュ(フルスピード)	4x256KB
	3次キャッシュ(フルスピード)	12MB ECC
	動作周波数	2.66GHz
	QPI	5.86 GT/s
	メモリ同期クロック	1066MHz
チップセット	熱設計電力	80W
	SMPアップグレード	2.66GHz(2ソケット)
ファームウェア	Intel 5500(Chipkill機能付き) UEFI準拠	
主記憶 (DDR3対応RDIMM)	標準容量	4GB ECC non-Chipkill
	メモリ規格	PC3-10600 ECC DDR3-1333 RDIMM
	DIMM装着状況	2 x 2GB
	DIMMソケット数(空き)	16(14)
ビデオ・サブシステム	最大容量	192GB ^{*1}
		SVGA (Matrox G200eV)
ビデオ・メモリー	8MB	
ディスク・インターフェース	タイプ	SATA/SAS
	RAIDコントローラー	ServeRAID-M5014 ^{*2}
	機能	RAID 0,1,10,5,50機能付き/バッテリーバックアップキャッシュ付き
	内部コネクタ	2 (SFF-8087)
補助記憶装置(内蔵)	外部コネクタ	0
	FDD	N/A
	標準HDD容量	900GB(300GB SAS 10krpm 6Gbps x3)(標準でRAID-5構成済み)
ストレージ・ベイ(空き)	最大HDD容量 ^{*3}	[標準]4TB ^{*4} (SATA)/4.8TB ^{*4} (SAS) / [最大]12TB(SATA) ^{*4*5} /14.4TB(SAS) ^{*4*5}
	光学ドライブ	16倍速 SATA DVD-ROM
	5.25型ハーフハイト	3(2)
拡張スロット(空き)	2.5型スリムハイト	8(5)/24 ^{*6} (21):ホットスワップ
	PCI Express x16	1(1):(電気的性能上 x8)PCI-Express 2.0
	PCI Express x8	4(3 ^{*7}) / 2(1 ^{*8}):(電気的性能上 x8)PCI-Express 2.0 / 2(2):(電気的性能上 x4)PCI-Express 2.0
	PCI 33MHz-32bit	1(1) PCI 2.2準拠
インターフェース	PCI Express x8	1(1):(電気的性能上 x4)PCI-Express 1.0a
	シリアル(NS16550A互換) x1、システム管理ポート(RJ-45) x1、USB (Ver 2.0) x6(フロント x2、リア x4)、モニター	
ネットワーク・インターフェース	Ethernetコネクタ (RJ-45) x2:全二重Ethernet 10Base-T/100Base-TX/1000Base-T (Broadcom 5709C)	
システム管理機能	標準装備 (IMM[Integrated Management Module])	
本体寸法(mm)	218.0(W) X 767.0(D) X 440.0(H)	
質量(kg)	27.40 (最小構成)、38.90 (最大構成)	
環境対応	RoHS指令準拠、グリーン購入法対応	
ホットスワップ電源ユニット(標準/最大)	1/2 (920W オートリスタート機能付 ^{*9})	
電源	AC 100-240V ^{*7} /50-60Hz(入力電圧を自動的に検知し、適切なモードで稼働します)	
入力電力量(最大/最小)	1.10kVA / 0.60kVA	
消費電力	1CPU構成時最大 ^{*12}	549W (1,874BTU/Hr)
	2CPU構成時最大 ^{*12}	716W (2,444BTU/Hr)
	システム最大/出荷	1,056W (3,610 Btu/Hr)
エネルギー消費効率 ^{*8}	c区分、0.0030	
サポートOS ^{*9}	Microsoft® Windows Server® 2008 R2(Hyper-V2.0)、 Microsoft® Windows Server® 2008 (SP2) Datacenter (x64)(Hyper-V)、Microsoft® Windows Server® 2008 (SP2) Datacenter (x86)、 Microsoft® Windows Server® 2008 (SP2) Enterprise (x64)(Hyper-V)、Microsoft® Windows Server® 2008 (SP2) Enterprise (x86)、 Microsoft® Windows Server® 2008 (SP2) Standard (x64)(Hyper-V)、Microsoft® Windows Server® 2008 (SP2) Standard (x86)、 Microsoft® Windows® Web Server 2008 (SP2) (x64)(Hyper-V)、Microsoft® Windows® Web Server 2008 (SP2) (x86)、 Windows® Essential Business Server 2008 (SP2) Premium Edition、Windows® Essential Business Server 2008 (SP2) Standard Edition、 Microsoft® Windows® Small Business Server 2008 (SP2) Premium Edition、Microsoft® Windows® Small Business Server 2008 Standard Edition、 Windows Server™ 2003(SP2) / 2003(SP2) R2 Datacenter x64 Edition、Windows Server™ 2003(SP2) / 2003(SP2) R2 Datacenter Edition(32bit)、 Windows Server™ 2003(SP2) / 2003(SP2) R2 Enterprise x64 Edition、Windows Server™ 2003(SP2) / 2003(SP2) R2 Enterprise Edition(32bit)、 Windows Server™ 2003(SP2) / 2003(SP2) R2 Standard x64 Edition、Windows Server™ 2003(SP2) / 2003(SP2) R2 Standard Edition(32bit)、Windows Server™ 2003 (SP2) Web Edition、 Windows® Small Business Server 2003(SP2)/2003(SP2) R2 Standard Edition、Windows® Small Business Server 2003(SP2)/2003(SP2) R2 Premium Edition、 Red Hat Enterprise Linux 5 (with Xen含む)(64bit)(Update4以降) ^{*10} 、Red Hat Enterprise Linux 5 (with Xen含む)(32bit)(Update4以降) ^{*10} 、 Red Hat Enterprise Linux AS/ES/WS 4 for AMD64/EM64T (Update8以降) ^{*10} 、 SUSE LINUX Enterprise Server 11 for AMD & EM64T(with Xen含む) ^{*10} 、 SUSE LINUX Enterprise Server 10 for AMD & EM64T(with Xen含む)(SP3以降) ^{*10} 、 VMware ESX Server 4.1、VMware ESXi 4.1、VMware ESX Server 4.0 (Update1以降)、VMware ESXi 4.0 (Update1以降)	
添付ソフトウェア	IBM Systems Director (Directorをご利用になる場合は、「ServicePac for System x-SW」をご契約ください。詳細は巻末の[保守サービス・ページ]をご参照ください。)	
付属品	キーボード(USB:黒)、光学マウス(USB:黒)、電源コード(NEMA 5-15P x1)、ドキュメントCD/バック	
サービス	スタートアップ 90 ^{*11}	
保証	国内での修理	3年間部品/3年間オンサイト修理・保証サービス(24時間×週7日)またはお客様交換部品(CRU)送付・保証サービス
	海外での修理	あり:修理依頼国での修理方法(IWS/ハードウェア国際保証サービス)に準ずる

*1 2CPU構成で16GBメモリーを12枚装着した場合、標準で装着されているメモリーを取り外し、16GBメモリーに付け替える必要があります。
CPUが2ソケットの場合、最大192GB(16GBx12)まで、1ソケットの場合、最大96GB(16GBx6)までをサポートします。
*2 標準でServeRAID-M5014(46M0916)およびServeRAID-M5000用バッテリー(46M0917)がPCIスロット5に導入済みです。
*3 ハードドライブ容量に関しては、MBは100万バイトを表し、GBは10億バイトを表します。ユーザーがアクセスできる総容量は作業環境によって変化します。
*4 SATA HDDの場合、2.5型500GBのハードディスクを、SAS HDDの場合、2.5型600GBのハードディスクをそれぞれ8台(標準)/24台(最大)装着した場合。
*5 2.5型HDD(x8)アップグレードキット(69Y0895)を2組導入することにより、最大24台の2.5型ホットスワップHDDを搭載可能です。
*6 電源障害(停電等)からの復電時にサーバーが自動再始動する機能。
*7 入力電圧に適した電源ケーブルをご使用ください。
*8 エネルギー消費効率とは、エネルギーの使用の合理化に関する法律(昭和54年法律第9号、以下「省エネルギー法」という。)で定める測定方法により測定された消費電力を省エネルギー法で定める複合理論性能で除したものです。ただし複合理論性能が50,000MTPS以上のものにつきましては、省エネルギー法対象外装置であり、エネルギー消費効率は参考値です。
*9 これらのOSはサポートOSであり、使用にあたっては別途購入の必要があります。最新のサポートOS状況および、制限事項につきましては下記URLの「OSを検討する」をご参照ください。
<http://www.ibm.com/systems/jp/x/config/>
*10 基本OS部分のみ。
*11 システム本体及びサービスを単体で提供することも可能です。詳しくは以下URLをご参照ください。 <http://www.ibm.com/services/jp/index.wss/offering/its/a1018906>
*12 各モデルでの最大消費電力をIBM System x and BladeCenter Power Configurator Toolにて算出した値です。詳しくは、以下URLよりインストーラーをダウンロードしてください。
<http://www.ibm.com/systems/bladecenter/resources/powerconfig.html>

IBM System x[®] 3500 M3 (7380)

System Guide



IBM System x3500 M3 Spec

		System x3500 M3 2.5型ホットスワップHDDモデル			
モデル	製品番号	7380-32J	7380-42J	7380-52J	7380-62J
	IBMダイレクト価格(税別)	355,000円	380,000円	415,000円	495,000円
		Windows Server 2008 R2 Standard (64bit) [Windows Server 2003 R2 ダウングレード・メディア付き] 同梱モデル			
OSオプション	製品番号	7380-PAC	7380-PAA	7380-PAB	7380-PAF
	IBMダイレクト価格(税別)	445,000円	470,000円	505,000円	585,000円
OSオプションタイプ		IBM System xでは、Windows/Red Hat Linux/VMwareのOS製品を提供しています。詳しくはIBM System x提供OS製品情報をご参照ください。			
		タワー型(オプションによりラック型(5U))			
プロセッサ	搭載CPU数	1(最大2)			
	タイプ	インテル® Xeon® プロセッサ E5506	インテル® Xeon® プロセッサ E5620	インテル® Xeon® プロセッサ E5630	インテル® Xeon® プロセッサ E5640
	コア数	4コア/4スレッド	4コア/8スレッド	4コア/8スレッド	4コア/8スレッド
	2次キャッシュ(フルスピード)	4x256KB	4x256KB	4x256KB	4x256KB
	3次キャッシュ(フルスピード)	4MB ECC	12MB ECC	12MB ECC	12MB ECC
	動作周波数	2.13GHz	2.40GHz	2.53GHz	2.66GHz
	QPI	4.8 GT/s	5.86 GT/s	5.86 GT/s	5.86 GT/s
	メモリ同期クロック	800MHz	1066MHz	1066MHz	1066MHz
	熱設計電力	80W	80W	80W	80W
	SMPアップグレード	2.13GHz(2ソケット)	2.40GHz(2ソケット)	2.53GHz(2ソケット)	2.66GHz(2ソケット)
チップセット	Intel 5500 (Chipkill機能付き)				
ファームウェア	UEFI準拠				
主記憶 (DDR3対応RDIMM)	標準容量	4GB ECC Chipkill	4GB ECC Chipkill	4GB ECC Chipkill	8GB ECC Chipkill
	メモリ規格	PC3-10600 ECC DDR3-1333 RDIMM			
	DIMM装着状況	1 x 4GB	1 x 4GB	1 x 4GB	2 x 4GB
	DIMMソケット数(空き)		16(15)		16(14)
最大容量	128GB*		192GB*		
ビデオ・サブシステム	SVGA (Matrox G200eV)				
ビデオ・メモリー	8MB				
ディスク・インターフェース	タイプ	SATA/SAS			
	RAIDコントローラー	ServeRAID-M1015**2			
	機能	RAID 0,1,10機能付き/ バッテリーバックアップ・キャッシュなし		ServeRAID-M5014**2 RAID 0,1,10,5,50機能付き/ オプションによりバッテリー バックアップキャッシュ付き	
	内部コネクタ	2 (SFF-8087)			
外部コネクタ	0				
補助記憶装置 (内蔵)	FDD	N/A			
	標準HDD容量	オープン			
	最大HDD容量**3	[標準]4TB**4 (SATA)/4.8TB**4 (SAS)/[最大]12TB (SATA)**4**5/14.4TB (SAS)**4**5			
	オプティカルドライブ	16倍速 SATA DVD-ROM			
ストレージ・ベイ (空き)	5.25型ハーフハイト	3(2)			
	2.5型スリムハイト	8(8)/24**3(24):ホットスワップ			
拡張スロット (空き)	PCI Express x16	1(1):(電気的性能上 x8)PCI-Express 2.0			
	PCI Express x8	4(3**2) [2(1**2):(電気的性能上 x8)PCI-Express 2.0 / 2(2):(電気的性能上 x4)PCI-Express 2.0]			
	PCI 33MHz-32bit	1(1) PCI 2.2準拠			
	PCI Express x8	1(1):(電気的性能上 x4)PCI-Express 1.0a			
インターフェース	シリアル(NS16550A互換) x1、システム管理ポート (RJ-45) x1、USB (Ver 2.0) x6 (フロント x2、リア x4)、モニター Ethernetコネクタ (RJ-45) x2、全二重Ethernet 10Base-T/100Base-TX/1000Base-T (Broadcom 5709C)				
ネットワーク・インターフェース	標準装備 (IMM[Integrated Management Module])				
システム管理機能	218.0(W) X 767.0(D) X 440.0(H)				
本体寸法 (mm)	27.40 (最小構成)、38.90 (最大構成)				
質量 (kg)	RoHS指令準拠、グリーン購入法対応				
環境対応	1/2 (920W オートリスタート機能付**6)				
ホットスワップ電源ユニット (標準/最大)	AC 100-240V **7/50-60Hz(入力電圧を自動的に検知し、適切なモードで稼働します)				
電源	1.10kVA / 0.60kVA				
入力電力量 (最大/最小)					
消費電力	1CPU構成時最大**12	523W (1,786BTU/Hr)	546W (1,863BTU/Hr)	547W (1,866BTU/Hr)	549W (1,874BTU/Hr)
	2CPU構成時最大**12	666W (2,272BTU/Hr)	711W (2,425BTU/Hr)	713W (2,432BTU/Hr)	716W (2,444BTU/Hr)
	システム最大/出荷	1,056W (3,610 Btu/Hr)			
エネルギー消費効率**8	c区分、0.0030		c区分、0.0030		
サポートOS**9	Microsoft® Windows Server® 2008 R2(Hyper-V,2.0)、 Microsoft® Windows Server® 2008 (SP2) Datacenter (x64)(Hyper-V)、Microsoft® Windows Server® 2008 (SP2) Datacenter (x86)、 Microsoft® Windows Server® 2008 (SP2) Enterprise (x64)(Hyper-V)、Microsoft® Windows Server® 2008 (SP2) Enterprise (x86)、 Microsoft® Windows Server® 2008 (SP2) Standard (x64)(Hyper-V)、Microsoft® Windows Server® 2008 (SP2) Standard (x86)、 Microsoft® Windows® Web Server 2008 (SP2) (x64)(Hyper-V)、Microsoft® Windows® Web Server 2008 (SP2) (x86)、 Windows® Essential Business Server 2008 (SP2) Premium Edition、Windows® Essential Business Server 2008 (SP2) Standard Edition、 Microsoft® Windows® Small Business Server 2008 (SP2) Premium Edition、Microsoft® Windows® Small Business (SP2) Server 2008 Standard Edition、 Windows Server™ 2003(SP2) / 2003(SP2) R2 Datacenter x64 Edition、Windows Server™ 2003(SP2) / 2003(SP2) R2 Datacenter Edition(32bit)、 Windows Server™ 2003(SP2) / 2003(SP2) R2 Enterprise x64 Edition、Windows Server™ 2003(SP2) / 2003(SP2) R2 Enterprise Edition(32bit)、 Windows Server™ 2003(SP2) / 2003(SP2) R2 Standard x64 Edition、Windows Server™ 2003(SP2) / 2003(SP2) R2 Standard Edition(32bit)、Windows Server™ 2003 (SP2) Web Edition、 Windows® Small Business Server 2003(SP2)/2003(SP2) R2 Standard Edition、Windows® Small Business Server 2003(SP2)/2003(SP2) R2 Premium Edition、 Red Hat Enterprise Linux 5 (with Xen含む)(64bit)(Update4以降)**10、Red Hat Enterprise Linux 5 (with Xen含む)(32bit)(Update4以降)**10、 Red Hat Enterprise Linux AS/ES/WS 4 for AMD64/EM64T (Update8以降)**10、 SUSE LINUX Enterprise Server 11 for AMD & EM64T(with Xen含む)**10、 SUSE LINUX Enterprise Server 10 for AMD & EM64T(with Xen含む)(SP3以降)**10、 VMware ESX Server 4.1、VMware ESX Server 4.0 (Update1以降)、VMware ESXi 4.0 (Update1以降)				
	添付ソフトウェア	IBM Systems Director (Directorをご利用になる場合は、「ServicePac for System x-SW」をご契約ください。詳細は巻末の[保守サービス・ページ]をご参照ください。)			
付属品	キーボード (USB:黒)、オプティカル・ホイール・マウス (USB:黒)、電源コード (NEMA 5-15P x1)、ドキュメントCD/バック、 プロダクトDVD-ROM(W2K8)/CD-ROM(W2K3)(OS同梱モデルのみ)				
サービス	スタートアップ 90**11				
保証	国内での修理	3年間部品/3年間オンサイト修理・保証サービス (24時間×週7日)またはお客様交換部品(CRU)送付・保証サービス			
	海外での修理	あり:修理依頼国での修理方法 (IWS)ハードウェア国際保証サービスに準ずる			

*1 2CPU構成で16GBメモリーを12枚装着した場合。標準で装着されているメモリーを取り外し、16GBメモリーに付け替える必要があります。
Xeon 5600シリーズ搭載モデルの場合、CPUが2ソケットの場合、最大192GB (16GBx12)まで、1ソケットの場合、最大96GB (16GBx6)までをサポートします。
Xeon 5500シリーズ搭載モデルの場合、CPUが2ソケットの場合、最大128GB (8GBx16)まで、1ソケットの場合、最大64GB (8GBx8)までをサポートします。
*2 標準で7380-32J/42J/52JにはServeRAID-M1015が、7380-62JにはServeRAID-M5014が、7380-72J/82J/92JにはServeRAID-M5015がPCIスロット5に導入済みです。
*3 ハードドライブ容量に関しては、MBは100万バイトを表し、GBは10億バイトを表します。ユーザーがアクセスできる総容量は作業環境によって変化します。
*4 SATA HDDの場合、2.5型500GBのハードディスクを、SAS HDDの場合、2.5型600GBのハードディスクをそれぞれ8台(標準)/24台(最大)装着した場合。
*5 2.5型HDD(x8)アップグレードキット (69U0895)を2組導入することにより、最大24台の2.5型ホットスワップHDDを搭載可能です。
*6 電源障害(停電等)からの復電時にサーバーが自動再始動する機能。
*7 入力電圧に適した電源ケーブルをご使用ください。
*8 エネルギー消費効率とは、エネルギーの使用の合理化に関する法律(昭和54年法律第49号。以下「省エネルギー法」という。)で定める測定方法により測定された消費電力を省エネルギー法で定める複合理論性能で除したものです。ただし複合理論性能が50,000MTOPS以上のものにつきましては、省エネルギー法対象外装置であり、エネルギー消費効率は参考値です。
*9 これらのOSはサポートOSであり、使用にあたっては別途購入の必要があります。最新のサポートOS状況および、制限事項につきましては下記URLの「OSを検討する」をご参照ください。
<http://www.ibm.com/systems/jp/xconf/>
*10 基本OS部分のみ。
*11 システム本体及びサービスを単体で提供することも可能です。詳しくは以下URLをご参照ください。 <http://www.ibm.com/services/jp/index.wss/offering/its/a1018906>
*12 各モデルでの最大消費電力をIBM System x and BladeCenter Power Configurator Toolにて算出した値です。詳しくは、以下URLよりインストーラーをダウンロードしてください。
<http://www.ibm.com/systems/bladecenter/resources/powerconfig.html>

IBM System x® 3500 M3 (7380)

System Guide

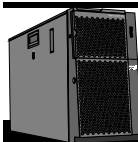

IBM System x3500 M3 Spec

		System x3500 M3 2.5型ホットスワップ HDD モデル			
モデル	製品番号	7380-72J	7380-82J	7380-92J	7380-94J
	IBMダイレクト価格 (税別)	550,000円	650,000円	710,000円	765,000円
Windows Server 2008 R2 Standard (64bit) [Windows Server 2003 R2 ダウングレード・メディア付き] 同梱モデル					
OSオプション	製品番号	7380-PAG	7380-PAE	7380-PAD	7380-PAM
	IBMダイレクト価格 (税別)	640,000円	740,000円	800,000円	855,000円
IBM System xでは、Windows/Red Hat Linux/VMwareのOS製品を提供しています。詳しくはIBM System x提供OS製品情報をご参照ください。					
タワー型 (オプションによりラック型 (5U))					
プロセッサ	搭載CPU数	1 (最大2)			
	タイプ	インテル® Xeon® プロセッサ X5650	インテル® Xeon® プロセッサ X5670	インテル® Xeon® プロセッサ X5680	
	コア数	6コア/12スレッド	6コア/12スレッド	6コア/12スレッド	
	2次キャッシュ(フルスピード)	6x256kB	6x256kB	6x256kB	
	3次キャッシュ(フルスピード)	12MB ECC	12MB ECC	12MB ECC	
	動作周波数	2.66GHz	2.93GHz	3.33GHz	
	QPI	6.4 GT/s	6.4 GT/s	6.4 GT/s	
	メモリ同期クロック	1333MHz	1333MHz	1333MHz	
	熱設計電力	95W	95W	130W	
	SMPアップグレード	2.66GHz (2ソケット)	2.93GHz (2ソケット)	3.33GHz (2ソケット)	
チップセット	Intel 5500 (Chipkill機能付き)				
ファームウェア	UEFI準拠				
主記憶 (DDR3対応RDIMM)	標準容量	8GB ECC Chipkill	8GB ECC Chipkill	8GB ECC Chipkill	
	メモリ規格	PC3-10600 ECC DDR3-1333 RDIMM			
	DIMM装着状況	2 x 4GB	2 x 4GB	2 x 4GB	
	DIMMソケット数(空き)	16(14)			
ビデオ・サブシステム	SVGA (Matrox G200eV)				
ビデオ・メモリー	8MB				
ディスク・インターフェイス	タイプ	SATA/SAS			
	RAIDコントローラー	ServeRAID-M5015 ^{※2}			
	機能	RAID 0,1,10,5,50機能付き/バッテリーバックアップキャッシュ付き			
	内部コネクタ	2 (SFF-8087)			
補助記憶装置 (内蔵)	外部コネクタ	0			
	FDD	N/A			
	標準HDD容量	オープン			
	最大HDD容量 ^{※3}	[標準]4TB ^{※4} (SATA)/4.8TB ^{※4} (SAS)	[最大]12TB (SATA) ^{※4※5} /14.4TB (SAS) ^{※4※5}	[標準]8TB ^{※4} (SATA)/9.6TB ^{※4} (SAS)	
ストレージ・ベイ (空き)	オプティカル・ドライブ	16倍速 SATA DVD-ROM			
	5.25型ハーフハイト	3(2)			
拡張スロット (空き)	2.5型スリムハイト	8(8)/24 ^{※5} (24):ホットスワップ		16(16)/24 ^{※5} (24):ホットスワップ	
	PCI Express x16	1(1):(電気的性能上 x8)PCI-Express 2.0			
	PCI Express x8	4(3 ^{※2}) [2(1 ^{※2}):(電気的性能上 x8)PCI-Express 2.0 / 2(2):(電気的性能上 x4)PCI-Express 2.0]		4(2 ^{※2}) [2(1 ^{※2}):(電気的性能上 x8)PCI-Express 2.0 / 2(1 ^{※2}):(電気的性能上 x4)PCI-Express 2.0]	
	PCI 33MHz-32bit	1(1) PCI 2.2準拠			
インターフェイス	1(1):(電気的性能上 x4)PCI-Express 1.0a				
ネットワーク・インターフェイス	シリアル(NS16550A互換) x 1、システム管理ポート (RJ-45) x 1、USB (Ver 2.0) x6 (フロント x2、リア x4)、モニター Ethernetコネクタ (RJ-45) x2、全二重Ethernet 10Base-T/100Base-TX/1000Base-T (Broadcom 5709C)				
システム管理機能	標準装備 (IMM[Integrated Management Module])				
本体寸法 (mm)	218.0(W) X 767.0(D) X 440.0(H)				
質量 (kg)	27.40 (最小構成)、38.90 (最大構成)				
環境対応	RoHS指令準拠、グリーン購入法対応				
ホットスワップ電源ユニット (標準/最大)	1/2 (920W オートリスタート機能付 ^{※6})				
電源	AC 100-240V ^{※7} /50-60Hz(入力電圧を自動的に検知し、適切なモードで稼働します)				
入力電力量 (最大/最小)	1.10kVA / 0.60kVA				
消費電力	1CPU構成時最大 ^{※12}	571W (1,947BTU/Hr)	581W (1,981BTU/Hr)	592W (2,019BTU/Hr)	
	2CPU構成時最大 ^{※12}	759W (2,589BTU/Hr)	779W (2,658BTU/Hr)	801W (2,734BTU/Hr)	
エネルギー消費効率 ^{※8}	c区分、0.0030		c区分、0.0020	c区分、0.0020	
サポートOS ^{※9}	Microsoft® Windows Server® 2008 R2(Hyper-V.0)、Microsoft® Windows Server® 2008 (SP2) Datacenter (x64)(Hyper-V)、Microsoft® Windows Server® 2008 (SP2) Datacenter (x86)、Microsoft® Windows Server® 2008 (SP2) Enterprise (x64)(Hyper-V)、Microsoft® Windows Server® 2008 (SP2) Enterprise (x86)、Microsoft® Windows Server® 2008 (SP2) Standard (x64)(Hyper-V)、Microsoft® Windows Server® 2008 (SP2) Standard (x86)、Microsoft® Windows® Web Server 2008 (SP2) (x64)(Hyper-V)、Microsoft® Windows® Web Server 2008 (SP2) (x86)、Windows® Essential Business Server 2008 (SP2) Premium Edition、Windows® Essential Business Server 2008 (SP2) Standard Edition、Microsoft® Windows® Small Business Server 2008 (SP2) Premium Edition、Microsoft® Windows® Small Business (SP2) Server 2008 Standard Edition、Windows Server™ 2003(SP2) / 2003(SP2) R2 Datacenter x64 Edition、Windows Server™ 2003(SP2) / 2003(SP2) R2 Datacenter Edition(32bit)、Windows Server™ 2003(SP2) / 2003(SP2) R2 Enterprise x64 Edition、Windows Server™ 2003(SP2) / 2003(SP2) R2 Enterprise Edition(32bit)、Windows Server™ 2003(SP2) / 2003(SP2) R2 Standard x64 Edition、Windows Server™ 2003(SP2) / 2003(SP2) R2 Standard Edition(32bit)、Windows Server™ 2003 (SP2) Web Edition、Windows® Small Business Server 2003(SP2)/2003(SP2) R2 Standard Edition、Windows® Small Business Server 2003(SP2)/2003(SP2) R2 Premium Edition、Red Hat Enterprise Linux 5 (with Xen含む)(64bit)(Update4以降) ^{※10} 、Red Hat Enterprise Linux 5 (with Xen含む)(32bit)(Update4以降) ^{※10} 、Red Hat Enterprise Linux AS/ES/WS 4 for AMD64/EM64T (Update8以降) ^{※10} 、SUSE LINUX Enterprise Server 11 for AMD & EM64T(with Xen含む) ^{※10} 、SUSE LINUX Enterprise Server 10 for AMD & EM64T(with Xen含む)(SP3以降) ^{※10} 、VMware ESX Server 4.1、VMware ESXi 4.1、VMware ESX Server 4.0 (Update1以降)、VMware ESXi 4.0 (Update1以降)				
添付ソフトウェア	IBM Systems Director (Directorをご利用になる場合は、「ServicePac for System x-SW」をご契約ください。詳細は巻末の「保守サービス」ページをご参照ください。)				
付属品	キーボード (USB:黒)、オプティカル・ホイール・マウス (USB:黒)、電源コード (NEMA 5-15P x1)、ドキュメントCD/バック、プロダクトDVD-ROM(W2K8)/CD-ROM(W2K3)(OS同梱モデルのみ)				
サービス	スタートアップ 90 ^{※11}				
保証	国内での修理	3年間部品/3年間オンサイト修理・保証サービス (24時間×週7日)またはお客様交換部品(CRU)送付・保証サービス			
	海外での修理	あり・修理依頼国での修理方法 (IWS/ハードウェア国際保証サービス)に準ずる			

※1 2CPU構成で16GBメモリーを12枚装着した場合、標準で装着されているメモリーを取り外し、16GBメモリーに付け替える必要があります。CPUが2ソケットの場合、最大192GB (16GBx12)まで、1ソケットの場合、最大96GB (16GBx6)までをサポートします。

※2 標準で7380-32J/42J/52JにはServeRAID-M1015が、7380-62JにはServeRAID-M5014が、7380-72J/82J/92J/94JにはServeRAID-M5015がPCIスロット5に導入済みです。また、7380-94JにはSAS拡張カードがPCIスロット3に導入済みです。

※3 ハードドライブ容量に関しては、MBIは100万バイトを表し、GBは10億バイトを表します。ユーザーがアクセスできる総容量は作業環境によって変化します。

※4 SATA HDDの場合、2.5型500GBのハードディスクを、SAS HDDの場合、2.5型600GBのハードディスクをそれぞれ8台(標準)/16台(最大)装着した場合。

※5 2.5型 HDD(x8)アップグレードキット (69Y0895)を2組導入することにより、最大24台の2.5型ホットスワップ HDDを搭載可能です。

※6 電源障害 (停電等)からの復電時にサーバーが自動再始動する機能。

※7 入力電圧に適した電源ケーブルをご使用ください。

※8 エネルギー消費効率とは、エネルギーの使用の合理化に関する法律(昭和54年法律第49号。以下「省エネルギー法」という。)で定める測定方法により測定された消費電力を省エネルギー法で定める複合理論性能で除したものです。ただし複合理論性能が50,000MTPS以上のものにつきましては、省エネルギー法対象外装置であり、エネルギー消費効率は参考値です。

※9 これらのOSはサポートOSであり、使用にあたっては別途購入の必要があります。最新のサポートOS状況および、制限事項につきましては下記URLのOSを検討する*をご参照ください。
<http://www.ibm.com/systems/jp/x/config/>

※10 基本OS部分のみ。

※11 システム本体及びサービスを単体で提供することも可能です。詳しくは以下URLをご参照ください。 <http://www.ibm.com/services/jp/index.wss/offering/its/a1018906>

※12 各モデルでの最大消費電力をIBM System x and BladeCenter Power Configurator Toolにて算出した値です。詳しくは、以下URLよりインストーラーをダウンロードしてください。
<http://www.ibm.com/systems/bladecenter/resources/powerconfig.html>

System 内部構成図

本書におけるイラストのサイズ、製品の取り付け位置等は実際の製品と異なる場合があります。

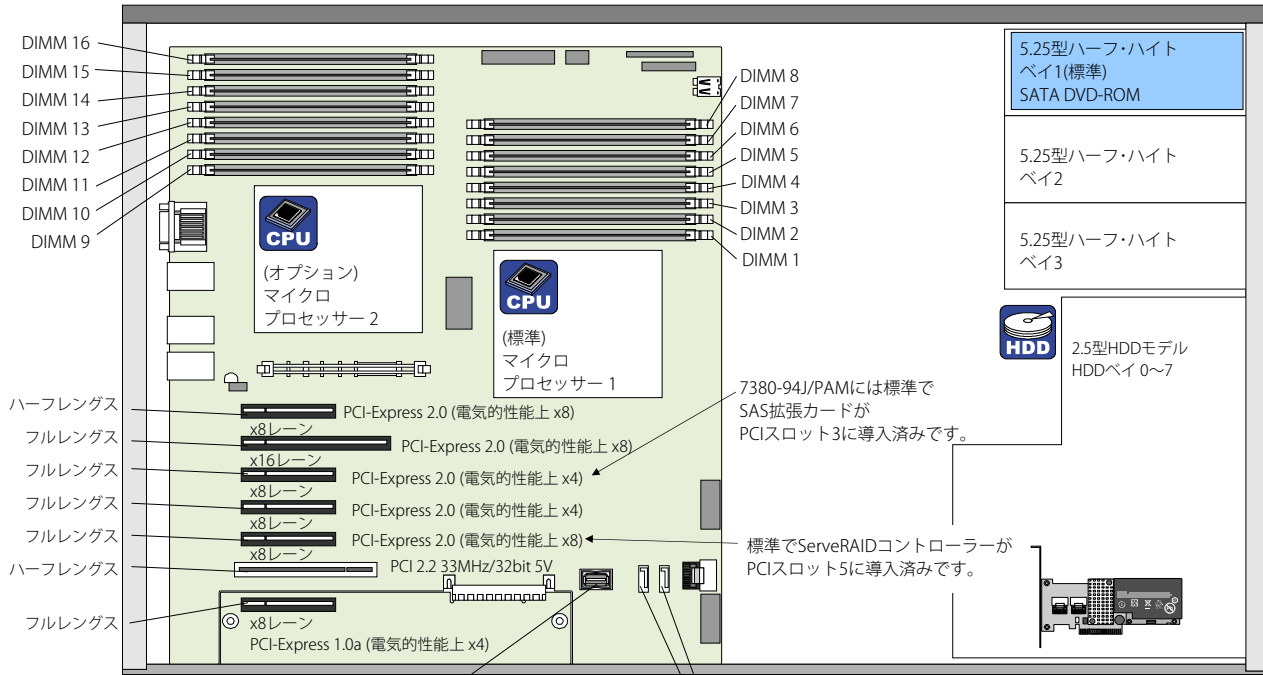

●前面インターフェイス

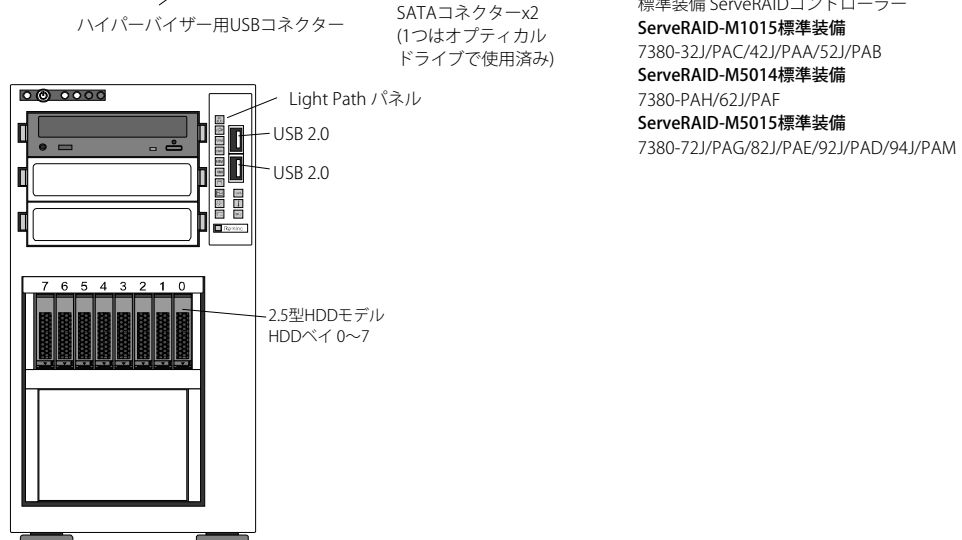

●背面インターフェイス

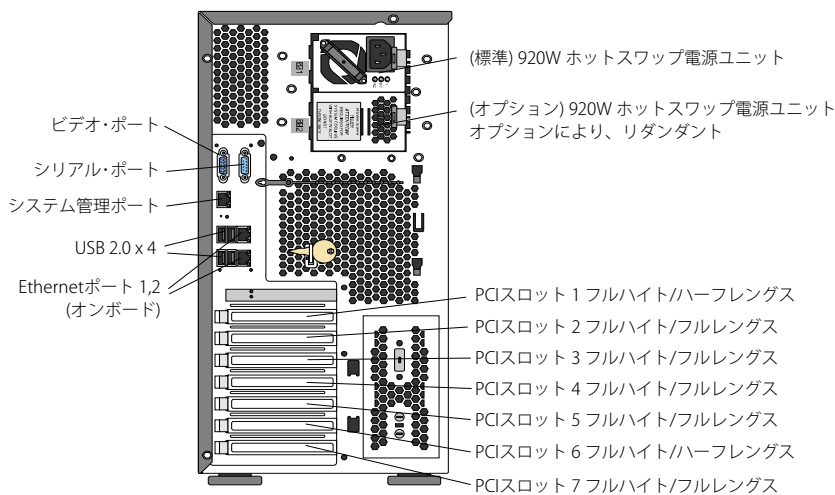

ServerGuide ご利用につきまして

システム装置にServerGuideのCD-ROMは同梱されません。

ServerGuideご利用の際は、以下URLより最新の『IBM ServerGuide Setup and Installation CD』の

CDイメージ(iso File)をダウンロードしていただき、CD-ROMメディアを作成してご使用ください。(DVDメディア不可)

URL:<http://www-947.ibm.com/systems/support/supportsite.wss/docdisplay?Indocid=SERV-GUIDE&brandind=5000008>

●Windows Server 2008 R2 Standard [Windows Server 2003 R2 ダウングレード・メディア付き] 同梱モデルについて

■Windows Server 2008 R2 Standard 同梱ソフトウェアについて

プロダクトDVD-ROM…1枚：Windows Server 2008 R2 Standard (64bit)

プロダクトCD-ROM…2枚：Windows Server 2003 (SP2) R2 Standard Editon (32bit)

プロダクトCD-ROM…2枚：Windows Server 2003 (SP2) R2 Standard Editon (64bit)

■導入に関する注意点

本バンドルソフトウェア(W2K8/W2K3)は、お買い上げになられた製品にのみ、導入可能となっております。

オプション・ドライブがオプション・モデルの場合、同梱されるOSの導入には別途、DVDドライブが必要となります。

■同梱されるWindows Server 2008 のライセンス (OS同梱モデルのみ)

Windows Server 2008 R2 Standard

1 Server ライセンス(1-4 Processor)

5 クライアントライセンス

添付されるソフトウェア(ServerGuide/IBM Systems Director)およびWindows Server 2008のサポート状況につきましては、以下のURLをご参照ください。

Windows Server 2008 R2に関するFAQ

<http://www.ibm.com/jp/domino04/pc/support/Sylphd07.nsf/jtechinfo/SYJ0-00FA14A>

■ServicePac for Windows

対象製品について、電話とeメールによる以下の支援サービスを提供します。

■障害に対する問題の切り分けに対する支援

■使用方法に関する技術上の疑問点に対する支援

■使用方法に関する技術上の疑問点、および障害に関する問い合わせについて、サービスの過程でIBMが必要と判断した場合に他社への取次ぎ支援

ServicePac for Windows ミッドレンジ (Standard/Enterprise/EBS/SBS等)	1年	標準時間帯		拡張時間帯	
		84Y1549	80,000円	84Y1559	120,000円
	3年	84Y1554	220,800円	84Y1564	331,200円



本同梱OSは、お買い上げになられた製品にのみ導入可能となっております。

ご購入のハードウェア機器のBIOS、ファームウェアは、日々更新されております。それに合わせた初期導入 Windows デバイスドライバーは、最新版ではない可能性があります。ご使用になる前に、必ず、下記の URL より最新版を Download して更新してください。

更新サイト http://www.ibm.com/jp/servers/eserver/xseries/tech/firmdriver/list_x.shtml

●SUSE LINUX Enterprise Serverについて

ServeRAID-M1015を搭載したシステム装置にSLES11(SPなし)を導入する際は、ドライバーファイルを準備しておく必要があります。

詳しくは以下リンクをご参照ください。

SLES11 インストール時のデバイス・ドライバー導入手順(ServeRAID M1015接続時)

<http://www.ibm.com/jp/domino01/mkt/cnpages7.nsf/page/default-000AE893>

[RETAIN tip: H197130]SLES11 X86_64 unattended network install to ServeRAID M1015 fails - IBM System x

<http://www-947.ibm.com/systems/support/supportsite.wss/docdisplay?Indocid=MIGR-5084680&brandind=5000020>

●IBM USBメモリーキー for VMware ESXi 4.1 ハイパーバイザーについて

番号	品名	IBMダイレクト価格(税別)
41Y8287	IBM USBメモリーキー for VMware ESXi 4.1 ハイパーバイザー	6,000円

ESXiのサポート・サービスはServicePac for VMware vSphere Standardにて提供されます。

ServicePac for VMware vSphere Standard	1年	標準時間帯		拡張時間帯	
		84Y1570	17,000円	84Y1588	25,500円
	3年	84Y1579	46,900円	84Y1597	70,400円

ServicePac for VMwareでは、障害に対する問題の切り分けに対する支援および、使用方法に関する技術上の疑問点に対する支援が提供されます。

導入方法に関する技術上の問題点に関する支援が必要な場合は、別途ServicePac for System x -SWをご契約ください。

本製品はVMware ESXi 4.1がインストールされたUSBフラッシュ・メモリーをシステム装置に組み込むことにより、

USBフラッシュ・メモリーからVMware Hypervisorを起動させることができます。

本製品は単体では販売できません。必ずシステム製品と一緒に販売してください。

■組み込みソフトウェアについて

VMware ESXi 4.1 Embedded版

■同梱されるライセンス

1 Server ライセンス(1-4 ソケット)

■導入に関する注意点

この製品は、ソフトウェア保守サービスが必須です。ServicePac for VMware、サポート・ライン for VMware サービス、

またはサポート・ラインサービスのいずれかをご選択のうえ、必ずご購入下さい。

保守サービスをご購入しない場合には、VMware に関するトラブル等のサポートを受けられなくなるので十分注意願います。

●IBM USBメモリーキー for VMware ESXi 4 ハイパーバイザーについて

番号	品名	IBMダイレクト価格(税別)
41Y8278	IBM USBメモリーキー for VMware ESXi 4 ハイパーバイザー	6,000円

ESXiのサポート・サービスはServicePac for VMware vSphere Standardにて提供されます。

ServicePac for VMware vSphere Standard		標準時間帯		拡張時間帯	
		1年	3年	1年	3年
		84Y1570	84Y1579	17,000円	46,900円
		84Y1588	84Y1597	25,500円	70,400円

ServicePac for VMwareでは、障害に対する問題の切り分けに対する支援および、使用方法に関する技術上の疑問点に対する支援が提供されます。導入方法に関する技術上の問題点に関する支援が必要な場合は、別途ServicePac for System x -SWをご契約ください。

本製品はVMware ESXi 4がインストールされたUSBフラッシュ・メモリーをシステム装置に組み込むことにより、USBフラッシュ・メモリーからVMware Hypervisorを起動させることができます。本製品は単体では販売できません。必ずシステム製品と一緒に販売してください。

■組み込みソフトウェアについて

VMware ESXi 4 Embedded版

■同梱されるライセンス

1 Server ライセンス(1-4 ソケット)

■導入に関する注意点

この製品は、ソフトウェア保守サービスが必須です。ServicePac for VMware、サポート・ライン for VMware サービス、またはサポート・ラインサービスのいずれかをご選択のうえ、必ずご購入下さい。保守サービスをご購入しない場合には、VMware に関するトラブル等のサポートを受けられなくなるので十分注意願います。

ESXi 4.0からのアップグレード・ライセンスのご購入

VMware ESXi 4.0

【VMware vSphere 4.0 Standardへアップグレード】

4817Z07	VMware ESXi4.0 to vSphere4.0 Std UPG 1プロセッサライセンス	76,000円			
サブスクリプション					
4817SA5	VMware vSphere4.0 Std 1プロセッサ 1年サブスクリプション	18,000円			
4817TA5	VMware vSphere4.0 Std 1プロセッサ 3年サブスクリプション	58,000円			
4817UA5	VMware vSphere4.0 Std 1プロセッサ 5年サブスクリプション	90,000円			
サポート・サービス					
ServicePac for VMware vSphere Standard	1年	84Y1570	17,000円	84Y1588	25,500円
	3年	84Y1579	46,900円	84Y1597	70,400円

【VMware vSphere 4.0 Advanced 1プロセッサへアップグレード】

4817Z08	VMware ESXi4.0 to vSphere4.0 Adv UPG 1プロセッサライセンス	213,000円			
サブスクリプション					
4817SA6	VMware vSphere4.0 Adv 1プロセッサ 1年サブスクリプション	31,000円			
4817TA6	VMware vSphere4.0 Adv 1プロセッサ 3年サブスクリプション	99,000円			
4817UA6	VMware vSphere4.0 Adv 1プロセッサ 5年サブスクリプション	168,000円			
サポート・サービス					
ServicePac for VMware vSphere Advanced	1年	84Y1571	60,000円	84Y1589	90,000円
	3年	84Y1580	165,600円	84Y1598	248,400円

【VMware vSphere 4.0 Enterprise Plus 1プロセッサへアップグレード】

4817Z09	VMware ESXi4.0 to vSphere4.0 EntPlus UPG 1プロセッサライセンス	331,000円			
サブスクリプション					
4817SA7	VMware vSphere4.0 EntPlus 1プロセッサ 1年サブスクリプション	48,000円			
4817TA7	VMware vSphere4.0 EntPlus 1プロセッサ 3年サブスクリプション	155,000円			
4817UA7	VMware vSphere4.0 EntPlus 1プロセッサ 5年サブスクリプション	262,000円			
サポート・サービス					
ServicePac for VMware vSphere Enterprise Plus	1年	84Y1573	170,000円	84Y1591	255,000円
	3年	84Y1582	469,200円	84Y1600	703,800円

ServicePac for VMwareでは、障害に対する問題の切り分けに対する支援および、使用方法に関する技術上の疑問点に対する支援が提供されます。導入方法に関する技術上の問題点に関する支援が必要な場合は、別途ServicePac for System x -SWをご契約ください。

●VMwareについて

ServeRAID-M1015を搭載したシステム装置にVMware ESX Server 4.0もしくはVMware ESXi 4.0(41Y8278含む)を導入する際は、Update1以降を適用ください。

IBM System x システム装置

CPUソケット数:2 (空きソケット 1)



SMPアップグレード

- SMPアップグレードを行なう場合、同じタイプ、同一周波数、同一キャッシュ・サイズのプロセッサを導入することによって最大2基搭載可能(標準搭載含む)。

●2.5型ホットスワップ SATA/SAS HDD モデル



モデル	OS付き	IBMダイレクト価格(税別)	主な標準スペック				
7380-PAH		601,000円	Xeon E5640 (2.66GHz/12MB L3/1066MHz/4C/80W)、4GBメモリー、300GB SAS HDD x3(RAID-5構成済み)、ServeRAID-M5014+バッテリー				
<p>●CPUアップグレード・オプション</p> <table border="1"> <tr> <td>CPU</td> <td>69Y0853</td> <td>170,000円</td> <td>インテル Xeonプロセッサ E5640(2.66GHz)</td> </tr> </table>				CPU	69Y0853	170,000円	インテル Xeonプロセッサ E5640(2.66GHz)
CPU	69Y0853	170,000円	インテル Xeonプロセッサ E5640(2.66GHz)				

モデル	OS付き	IBMダイレクト価格(税別)	主な標準スペック
7380-32J		355,000円	Xeon E5506 (2.13GHz/4MB L3/800MHz/4C/80W)、4GBメモリー、2.5型ホットスワップ SATA/SAS HDD 8スロット。RAID-0,1,10機能付き。
7380-PAC	W2K8 R2 Std.	445,000円	Windows Server 2008 R2 Standard 同梱、W2K3メディア付き(PACのみ)。

<p>●CPUアップグレード・オプション</p> <table border="1"> <tr> <td>CPU</td> <td>49Y6867</td> <td>70,000円</td> <td>インテル Xeonプロセッサ E5506(2.13GHz)</td> </tr> </table>				CPU	49Y6867	70,000円	インテル Xeonプロセッサ E5506(2.13GHz)
CPU	49Y6867	70,000円	インテル Xeonプロセッサ E5506(2.13GHz)				

7380-42J		380,000円	Xeon E5620 (2.40GHz/12MB L3/1066MHz/4C/80W)、4GBメモリー、2.5型ホットスワップ SATA/SAS HDD 8スロット。RAID-0,1,10機能付き。
7380-PAA	W2K8 R2 Std.	470,000円	Windows Server 2008 R2 Standard 同梱、W2K3メディア付き(PAAのみ)。

<p>●CPUアップグレード・オプション</p> <table border="1"> <tr> <td>CPU</td> <td>69Y0851</td> <td>88,000円</td> <td>インテル Xeonプロセッサ E5620(2.40GHz)</td> </tr> </table>				CPU	69Y0851	88,000円	インテル Xeonプロセッサ E5620(2.40GHz)
CPU	69Y0851	88,000円	インテル Xeonプロセッサ E5620(2.40GHz)				

7380-52J		415,000円	Xeon E5630 (2.53GHz/12MB L3/1066MHz/4C/80W)、4GBメモリー、2.5型ホットスワップ SATA/SAS HDD 8スロット。RAID-0,1,10機能付き。
7380-PAB	W2K8 R2 Std.	505,000円	Windows Server 2008 R2 Standard 同梱、W2K3メディア付き(PABのみ)。

<p>●CPUアップグレード・オプション</p> <table border="1"> <tr> <td>CPU</td> <td>69Y0852</td> <td>122,000円</td> <td>インテル Xeonプロセッサ E5630(2.53GHz)</td> </tr> </table>				CPU	69Y0852	122,000円	インテル Xeonプロセッサ E5630(2.53GHz)
CPU	69Y0852	122,000円	インテル Xeonプロセッサ E5630(2.53GHz)				

7380-62J		495,000円	Xeon E5640 (2.66GHz/12MB L3/1066MHz/4C/80W)、8GBメモリー、2.5型ホットスワップ SATA/SAS HDD 8スロット。RAID-0,1,10,5,50機能付き。
7380-PAF	W2K8 R2 Std.	585,000円	Windows Server 2008 R2 Standard 同梱、W2K3メディア付き(PAFのみ)。

<p>●CPUアップグレード・オプション</p> <table border="1"> <tr> <td>CPU</td> <td>69Y0853</td> <td>170,000円</td> <td>インテル Xeonプロセッサ E5640(2.66GHz)</td> </tr> </table>				CPU	69Y0853	170,000円	インテル Xeonプロセッサ E5640(2.66GHz)
CPU	69Y0853	170,000円	インテル Xeonプロセッサ E5640(2.66GHz)				

7380-72J		550,000円	Xeon X5650 (2.66GHz/12MB L3/1333MHz/6C/95W)、8GBメモリー、2.5型ホットスワップ SATA/SAS HDD 8スロット。RAID-0,1,10,5,50機能付き。
7380-PAG	W2K8 R2 Std.	640,000円	Windows Server 2008 R2 Standard 同梱、W2K3メディア付き(PAGのみ)。

<p>●CPUアップグレード・オプション</p> <table border="1"> <tr> <td>CPU</td> <td>69Y0854</td> <td>228,000円</td> <td>インテル Xeonプロセッサ X5650(2.66GHz)</td> </tr> </table>				CPU	69Y0854	228,000円	インテル Xeonプロセッサ X5650(2.66GHz)
CPU	69Y0854	228,000円	インテル Xeonプロセッサ X5650(2.66GHz)				

7380-82J		650,000円	Xeon X5670 (2.93GHz/12MB L3/1333MHz/6C/95W)、8GBメモリー、2.5型ホットスワップ SATA/SAS HDD 8スロット。RAID-0,1,10,5,50機能付き。
7380-PAE	W2K8 R2 Std.	740,000円	Windows Server 2008 R2 Standard 同梱、W2K3メディア付き(PAEのみ)。

<p>●CPUアップグレード・オプション</p> <table border="1"> <tr> <td>CPU</td> <td>69Y0856</td> <td>320,000円</td> <td>インテル Xeonプロセッサ X5670(2.93GHz)</td> </tr> </table>				CPU	69Y0856	320,000円	インテル Xeonプロセッサ X5670(2.93GHz)
CPU	69Y0856	320,000円	インテル Xeonプロセッサ X5670(2.93GHz)				

7380-92J		710,000円	Xeon X5680 (3.33GHz/12MB L3/1333MHz/6C/130W)、8GBメモリー、2.5型ホットスワップ SATA/SAS HDD 8スロット。RAID-0,1,10,5,50機能付き。
7380-PAD	W2K8 R2 Std.	800,000円	Windows Server 2008 R2 Standard 同梱、W2K3メディア付き(PADのみ)。

<p>●CPUアップグレード・オプション</p> <table border="1"> <tr> <td>CPU</td> <td>69Y0857</td> <td>420,000円</td> <td>インテル Xeonプロセッサ X5680(3.33GHz)</td> </tr> </table>				CPU	69Y0857	420,000円	インテル Xeonプロセッサ X5680(3.33GHz)
CPU	69Y0857	420,000円	インテル Xeonプロセッサ X5680(3.33GHz)				

7380-94J		765,000円	Xeon X5680 (3.33GHz/12MB L3/1333MHz/6C/130W)、8GBメモリー、2.5型ホットスワップ SATA/SAS HDD 16スロット。RAID-0,1,10,5,50機能付き。
7380-PAM	W2K8 R2 Std.	855,000円	Windows Server 2008 R2 Standard 同梱、W2K3メディア付き(PAMのみ)。

<p>●CPUアップグレード・オプション</p> <table border="1"> <tr> <td>CPU</td> <td>69Y0857</td> <td>420,000円</td> <td>インテル Xeonプロセッサ X5680(3.33GHz)</td> </tr> </table>				CPU	69Y0857	420,000円	インテル Xeonプロセッサ X5680(3.33GHz)
CPU	69Y0857	420,000円	インテル Xeonプロセッサ X5680(3.33GHz)				

MEMORY メモリ・オプション

■インテル Xeon 5500シリーズ搭載モデルの場合 (7380-32J/PAC)

●DDR3 (1.5V)		
49Y1432 11,000円	1GB(1X1GB) シングルランク 1.5V PC3-10600 ECC DDR3-1333 LP RDIMM	Chipkill機能非対応 このオプションはDIMM 1枚のセットです。
49Y1433 15,000円	2GB(1X2GB) デュアルランク 1.5V PC3-10600 ECC DDR3-1333 LP RDIMM	Chipkill機能非対応 このオプションはDIMM 1枚のセットです。
49Y1434 15,000円	2GB(1X2GB) シングルランク 1.5V PC3-10600 ECC DDR3-1333 LP RDIMM	Chipkill機能対応 このオプションはDIMM 1枚のセットです。
49Y1435 30,000円	4GB(1X4GB) デュアルランク 1.5V PC3-10600 ECC DDR3-1333 LP RDIMM	Chipkill機能対応 このオプションはDIMM 1枚のセットです。
49Y1436 132,000円	8GB(1X8GB) デュアルランク 1.5V PC3-10600 ECC DDR3-1333 LP RDIMM	Chipkill機能対応 このオプションはDIMM 1枚のセットです。

■インテル Xeon 5600シリーズ搭載モデルの場合 (7380-PAH/42J/52J/62J/72J/82J/92J/94J/PAM/PAA/PAB/PAF/PAG/PAE/PAD)

●DDR3L (1.35V)		
49Y1392 16,000円	2GB(1X2GB) デュアルランク 1.35V PC3L-10600 ECC DDR3-1333 LP RDIMM	Chipkill機能非対応 このオプションはDIMM 1枚のセットです。
49Y1393 16,000円	2GB(1X2GB) シングルランク 1.35V PC3L-10600 ECC DDR3-1333 LP RDIMM	Chipkill機能対応 このオプションはDIMM 1枚のセットです。
49Y1394 32,000円	4GB(1X4GB) デュアルランク 1.35V PC3L-10600 ECC DDR3-1333 LP RDIMM	Chipkill機能対応 このオプションはDIMM 1枚のセットです。
49Y1400 300,000円	16GB(1X16GB)クアドランク 1.35V PC3L-8500 ECC DDR3-1066 LP RDIMM	Chipkill機能対応 このオプションはDIMM 1枚のセットです。
●DDR3 (1.5V)		
49Y1432 11,000円	1GB(1X1GB) シングルランク 1.5V PC3-10600 ECC DDR3-1333 LP RDIMM	Chipkill機能非対応 このオプションはDIMM 1枚のセットです。
49Y1433 15,000円	2GB(1X2GB) デュアルランク 1.5V PC3-10600 ECC DDR3-1333 LP RDIMM	Chipkill機能非対応 このオプションはDIMM 1枚のセットです。
49Y1434 15,000円	2GB(1X2GB) シングルランク 1.5V PC3-10600 ECC DDR3-1333 LP RDIMM	Chipkill機能対応 このオプションはDIMM 1枚のセットです。
49Y1435 30,000円	4GB(1X4GB) デュアルランク 1.5V PC3-10600 ECC DDR3-1333 LP RDIMM	Chipkill機能対応 このオプションはDIMM 1枚のセットです。
49Y1436 132,000円	8GB(1X8GB) デュアルランク 1.5V PC3-10600 ECC DDR3-1333 LP RDIMM	Chipkill機能対応 このオプションはDIMM 1枚のセットです。

■x3500M3標準搭載メモリーについて

7380-PAH標準搭載メモリー
2x 2GB(1X2GB) デュアルランク 1.5V PC3-10600 ECC DDR3-1333 LP RDIMM(49Y1433)相当 Chipkill機能対応。
7380-32J/PAC/42J/PAA/52J/PAB標準搭載メモリー
1x 4GB(1X4GB) デュアルランク 1.5V PC3-10600 ECC DDR3-1333 LP RDIMM (49Y1435)相当 Chipkill機能対応。
7380-62J/PAF/72J/PAG/82J/PAE/92J/PAD/94J/PAM標準搭載メモリー
2x 4GB(1X4GB) デュアルランク 1.5V PC3-10600 ECC DDR3-1333 LP RDIMM (49Y1435)相当 Chipkill機能対応。

メモリー・ソケット数: 16

各マイクロプロセッサには、少なくとも1枚のDIMMを取り付ける必要があります。たとえば、サーバーに2個のマイクロプロセッサが取り付けられている場合、少なくとも2枚のDIMM (DIMM 3およびDIMM 11)を取り付ける必要があります。

原則として多くのメモリー・チャンネルに少ない数のDIMMを取り付けることで、システム・パフォーマンスを向上させることができます。

シングルランク/デュアルランクのDIMMは最大16枚まで、クアドランクのDIMMは最大12枚まで導入可能です。

Chipkill機能対応メモリーと非対応メモリーは混在可能ですが、混在した場合はChipkill非対応となります。

メモリー・チャンネル・レイアウト

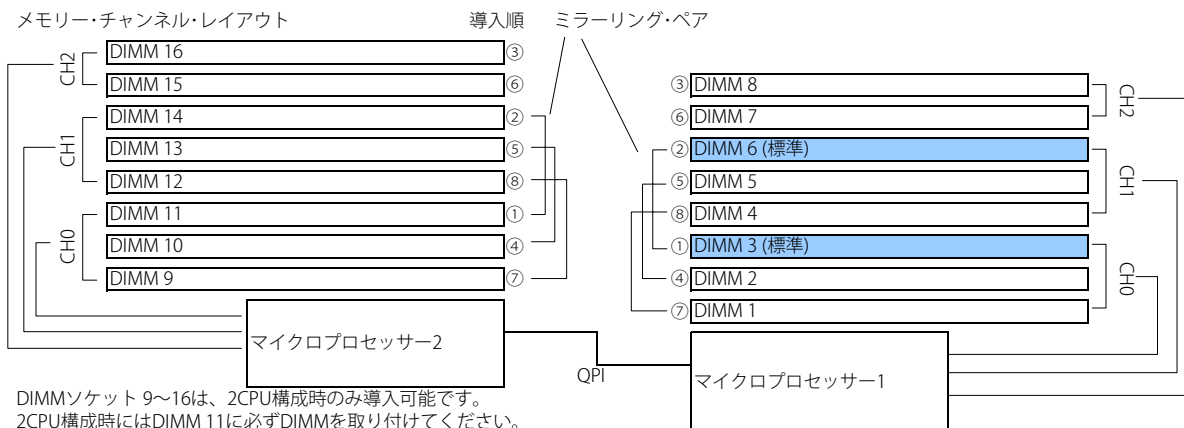

DIMMソケット 9~16は、2CPU構成時のみ導入可能です。
2CPU構成時にはDIMM 11に必ずDIMMを取り付けてください。

メモリー導入順	導入順
マイクロプロセッサ1	DIMM 3、6、8、2、5、7、1、4
マイクロプロセッサ2	DIMM 11、14、16、10、13、15、9、12

■DDR3メモリーのチャンネルごとの枚数によるDIMMスピード (CPUのメモリ同期クロックが1333MHzの場合。)

以下の表のメモリスピードは動作可能な最大スピードを表記しています。ただし搭載されるCPUのメモリ同期クロックが上限となります。

チャンネルごとの枚数	DIMMスピード	搭載されるCPU			ランク
		Xeon5500		Xeon5600	
		DDR3	DDR3(1.5V)	DDR3L(1.35V)	
1枚	1333MHz	1333MHz	1333MHz	1333MHz	シングルランク
	1066MHz	1066MHz	1066MHz	1066MHz	デュアルランク
	800MHz	800MHz	800MHz	800MHz	クアドランク
2枚	1333MHz	1066MHz	1333MHz	1066MHz	シングルランク
	1066MHz	1066MHz	1066MHz	1066MHz	デュアルランク
	800MHz	800MHz	800MHz	800MHz	クアドランク
3枚	1333MHz	800MHz	800MHz	N/A	シングルランク
	1066MHz	800MHz	800MHz	N/A	デュアルランク
	800MHz	800MHz	800MHz	N/A	クアドランク

- Xeon 5600[1333MHz] + DDR3(1.5V)[1333MHz]の場合、各チャンネル2枚まで1333MHzで動作します。
- DDR3(1.5V)メモリーとDDR3L(1.35V)メモリーは混在可能ですが、混在した場合はDDR3(1.5V)で動作いたします。
- シングルランク/デュアルランクとクアドランクの混在環境の場合、800MHzとなります。
- クアドランクは、各チャンネル2枚までとなります。
- DDR3L(1.35V)を1.35Vモードで使用する場合、各チャンネル2枚までとなります(3枚導入時は1.5Vモードで動作)。

●メモリー構成ガイド (DIMMスピードにつきましてはCPUのメモリ同期クロックおよび、DIMMのメモリー・スピードが1333MHzの場合。)

独立Channelモード (1CPU時最大64GB/2CPU時最大128GBまで導入可能。それぞれのDIMMソケットに異なるサイズ/タイプを導入可)

1CPU構成時

DIMM枚数	DIMMソケット構成																最大DIMMスピード			
	Channel 0			Channel 1			Channel 2			Channel 0			Channel 1			Channel 2			搭載プロセッサ	
	1	2	3	4	5	6	7	8	9	10	11	12	13	14	15	16	Xeon5500	Xeon5600		
1 DIMM			○															1333MHz	1333MHz	
2 DIMM			○			○												1333MHz	1333MHz	
3 DIMM			○			○			○									1333MHz	1333MHz	
4 DIMM		○	○			○			○									1066MHz	1333MHz※	
5 DIMM		○	○	○		○			○									1066MHz	1333MHz※	
6 DIMM		○	○	○	○	○			○									1066MHz	1333MHz※	
7 DIMM	○	○	○	○	○	○	○		○									800MHz	800MHz	
8 DIMM	○	○	○	○	○	○	○	○	○									800MHz	800MHz	

※ DDR3Lの場合は1066MHzとなります。

2CPU構成時

DIMM枚数	DIMMソケット構成																最大DIMMスピード			
	Channel 0			Channel 1			Channel 2			Channel 0			Channel 1			Channel 2			搭載プロセッサ	
	1	2	3	4	5	6	7	8	9	10	11	12	13	14	15	16	Xeon5500	Xeon5600		
2 DIMM			○									○						1333MHz	1333MHz	
3 DIMM			○			○						○						1333MHz	1333MHz	
4 DIMM			○			○						○			○			1333MHz	1333MHz	
5 DIMM			○			○			○			○			○			1333MHz	1333MHz	
6 DIMM			○			○			○			○			○			1333MHz	1333MHz	
7 DIMM		○	○			○			○			○			○			1066MHz	1333MHz※	
8 DIMM		○	○			○			○			○			○			1066MHz	1333MHz※	
9 DIMM		○	○			○			○			○			○			1066MHz	1333MHz※	
10 DIMM		○	○			○			○			○			○			1066MHz	1333MHz※	
11 DIMM		○	○			○			○			○			○			1066MHz	1333MHz※	
12 DIMM		○	○			○			○			○			○			1066MHz	1333MHz※	
13 DIMM	○	○	○			○			○			○			○			800MHz	800MHz	
14 DIMM	○	○	○			○			○			○			○			800MHz	800MHz	
15 DIMM	○	○	○			○			○			○			○			800MHz	800MHz	
16 DIMM	○	○	○			○			○			○			○			800MHz	800MHz	

※ DDR3Lの場合は1066MHzとなります。

ミラーChannelモード (1CPU時最大48GB/2CPU時最大96GBまで使用可能。)

Channel 0がChannel 1に複製されます。Channel 2は使用不可。

対応するChannelには、同サイズ/同タイプのDIMMを導入する必要があります。

メモリー・ミラーリング構成にすると、使用可能なDIMM容量は実際のDIMM搭載容量の半分になります。

1CPU構成時

DIMM枚数	DIMMソケット構成																最大DIMMスピード			
	Channel 0			Channel 1			Channel 2			Channel 0			Channel 1			Channel 2			搭載プロセッサ	
	1	2	3	4	5	6	7	8	9	10	11	12	13	14	15	16	Xeon5500	Xeon5600		
2 DIMM			○			○												1333MHz	1333MHz	
4 DIMM		○	○			○												1066MHz	1333MHz※	
6 DIMM	○	○	○	○		○												800MHz	800MHz	

2CPU構成時

DIMM枚数	DIMMソケット構成																最大DIMMスピード			
	Channel 0			Channel 1			Channel 2			Channel 0			Channel 1			Channel 2			搭載プロセッサ	
	1	2	3	4	5	6	7	8	9	10	11	12	13	14	15	16	Xeon5500	Xeon5600		
4 DIMM			○			○						○						1333MHz	1333MHz	
6 DIMM		○	○			○						○			○			1066MHz	1333MHz※	
8 DIMM		○	○			○						○			○			1066MHz	1333MHz※	
10 DIMM	○	○	○	○		○						○			○			800MHz	800MHz	
12 DIMM	○	○	○	○	○	○						○			○			800MHz	800MHz	

※ DDR3Lの場合は1066MHzとなります。

システム管理



●システム管理

システム管理機能 標準装備 (IMM)

標準で、リモート制御、cKVM機能、ブルースクリーンキャプチャ画面取得と表示等の機能が提供されます。

●ハードウェア障害検知項目

	ファン	温度	電圧	冗長電源	HDD	メモリー	CPU	PFA ※1						
								メモリー	CPU	VRM	ファン	HDD	電源	
LightPath 点灯	○	○	○	○	○	○	○	○	○	○	○	○	○※2	○
統合管理モジュール(IMM)イベントログへの書き込み	○	○	○	○	○	○	○	○	○	○	○	○	○※2	○
統合管理モジュール(IMM)からの E-mail 送信	○	○	○	○	○	○	○	○	○	○	○	○	○※2	○
統合管理モジュール(IMM)からの SNMP トラップ送信	○	○	○	○	○	○	○	○	○	○	○	○	○※2	○
統合管理モジュール(IMM)から IBM Director サーバーへのアラート通知※3	○	○	○	○	○	○	○	○	○	○	○	○	○※2	○
IBM Systems Director エージェントによる検知※3	○	○	○	○	○	○※4	○※5	○	○	○	○	○	○※2	○

- ※ 1 PFA (Predictive Failure Analysis) 障害予知機能:
色々な状況を監視し、総合的に判断し、24時間から48時間以内に障害が発生する可能性が高いことを事前に通知するものです。
- ※ 2 SAS HDDのみ
- ※ 3 IBM Systems Director 6.2以降よりサポート。
- ※ 4 メモリーサイズの変更のみ
- ※ 5 CPU 個数の変更のみ

Directorをご利用になる場合は、「ServicePac for System x-SW」をご契約ください。詳細は巻末の[保守サービス・ページ]をご参照ください。

PCI アダプター・オプション

●システム装置PCIスロット構成

	()	PCIスロット 1x8レーン PCI-Express 2.0 (電氣的性能上x8) フルハイト/ハーフレンジス
	()	PCIスロット 2x16レーン PCI-Express 2.0 (電氣的性能上x8) フルハイト/フルレンジス
	()	PCIスロット 3x8レーン PCI-Express 2.0 (電氣的性能上x4) フルハイト/フルレンジス
	()	↑ 7380-94J/PAMには標準でSAS拡張カードが導入済みです。 PCIスロット 4x8レーン PCI-Express 2.0 (電氣的性能上x4) フルハイト/フルレンジス
	()	PCIスロット 5x8レーン PCI-Express 2.0 (電氣的性能上x8) フルハイト/フルレンジス
	()	↑ 標準で、ServeRAIDコントローラーが導入済みです。 PCIスロット 6:PCI 2.2 33MHz/32bit 5V フルハイト/ハーフレンジス
	()	PCIスロット 7x8レーン PCI-Express 1.0a x8 (電氣的性能上x4) フルハイト/フルレンジス



バッテリーバックアップ付きServeRAIDコントローラーを導入する場合、その下のPCIスロットは空きにする必要があります。

(例: ServeRAID M5015をPCIスロット5に導入した場合、PCIスロット6に拡張カードは導入不可)

Array ディスク・アレイ・コントローラー

●内蔵HDDのRAID構成用オプション

6Gbps (内蔵2ポート) 7380-32J/PAC/42J/PAA/52J/PAB標準装備

番号	品名	IBMダイレクト価格(税別)	PCI/PCI-X	対応スロット						
				1	2	3	4	5	6	7
46M0831	ServeRAID-M1015 コントローラー	28,000円	PCI Express2.0 x8	—	—	—	—	○	—	—
	キャッシュ なし	バッテリー・バックアップ なし	SATA/SAS	6Gbps	サイズ	Lowprofile対応				
	RAIDレベル 0,1,10	内蔵ポート(SFF8087) x2	最大搭載枚数	1	サイズ	ハーフサイズ				

●RAIDカードの機能拡張

46M0832	ServeRAID M1000 RAID拡張キー	18,000円	SED	サポート
SED(自己暗号化ドライブ) および、RAID 5、50のサポートが追加されます。		RAIDレベル	0,1,10,5,50	

RAID拡張キー

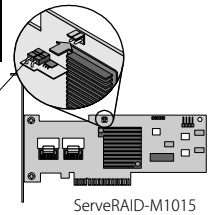

↓より冗長性、拡張性の高いRAID構成を組みたい場合

6Gbps (内蔵2ポート) 7380-72J/PAG/82J/PAE/92J/PAD/94J/PAM標準装備

番号	品名	IBMダイレクト価格(税別)	PCI/PCI-X	対応スロット						
				1	2	3	4	5	6	7
46M0829	ServeRAID-M5015 コントローラー	74,000円	PCI Express2.0 x8	○	—	—	—	○	—	—
	キャッシュ 512MB	バッテリー・バックアップ 付き	SATA/SAS	6Gbps	サイズ	Lowprofile対応	導入順 5,1			
	RAIDレベル 0,1,10,5,50	内蔵ポート(SFF8087) x2	最大搭載枚数	1	サイズ	ハーフサイズ				

●RAIDカードの機能拡張

46M0930	ServeRAID M5000 RAID拡張キー	28,000円	SED	サポート
SED(自己暗号化ドライブ) および、RAID 6、60のサポートが追加されます。		RAIDレベル	0,1,10,5,6,50,60	

6Gbps (内蔵2ポート) 7380-PAH/62J/PAF標準装備

番号	品名	IBMダイレクト価格(税別)	PCI/PCI-X	対応スロット						
				1	2	3	4	5	6	7
46M0916	ServeRAID-M5014 コントローラー	54,000円	PCI Express2.0 x8	—	—	—	—	○	—	—
	キャッシュ 256MB	バッテリー・バックアップ オプション	SATA/SAS	6Gbps	サイズ	Lowprofile対応				
	RAIDレベル 0,1,10,5,50	内蔵ポート(SFF8087) x2	最大搭載枚数	1	サイズ	ハーフサイズ				

●バッテリー・バックアップ付きキャッシュにアップグレードする場合

46M0917	ServeRAID-M5000用バッテリー	16,000円	予期されない電力供給停止の間に最大48時間のデータ保護を提供します。		
---------	-----------------------	---------	------------------------------------	--	--

●RAIDカードの機能拡張

46M0930	ServeRAID M5000 RAID拡張キー	28,000円	SED	サポート
SED(自己暗号化ドライブ) および、RAID 6、60のサポートが追加されます。		RAIDレベル	0,1,10,5,6,50,60	

RAID拡張キー

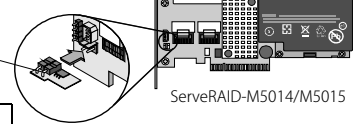

CAUTION ServeRAID M5014/M5015にはMegaRAID Storage Managerは同梱されません。以下URLよりダウンロードしてご使用ください。
<http://www-947.ibm.com/systems/support/supportsite.wss/docdisplay?lnocid=MLGR-5073015&brandind=5000008>
 参考情報：MegaRAIDストレージ・マネージャー 導入ガイド v3.04
<http://www.ibm.com/jp/domino04/pc/support/Sylphd07.nsf/techinfo/SYJ0-0257271>

3Gbps (内蔵2ポート)

番号	品名	IBMダイレクト価格(税別)	PCI/PCI-X	対応スロット						
				1	2	3	4	5	6	7
44E8689	ServeRAID-BR10i コントローラー	27,000円	PCI Express x8	—	—	—	—	○	—	—
	キャッシュ —	バッテリー・バックアップ なし	SATA/SAS	3Gbps	サイズ	Lowprofile対応				
	RAIDレベル 0,1,1E	内蔵ポート(SFF8087) x2	最大搭載枚数	1	サイズ	ハーフサイズ				

●外部ストレージ拡張装置用オプション

番号	品名	IBMダイレクト価格(税別)	PCI/PCI-X	対応スロット						
				1	2	3	4	5	6	7
44E8825	ServeRAID-MR10M コントローラー (バッテリー・ケーブル付き)	110,000円	PCI Express x8	○	○	—	—	○	—	—
	キャッシュ 256MB	バッテリー・バックアップ 付き	SATA/SAS	3Gbps	サイズ	Lowprofile対応	導入順 1,5,2			
	RAIDレベル 0,1,10,5,6,50,60	外付けポート(SFF-8088) x2	最大搭載枚数	3	サイズ	ハーフサイズ				
EXP3000を最大18台接続可能(216台のHDD)。										



CAUTION ServeRAID-MR10is10M/10k/M5015に付属しているバッテリーについては、保証対象外となります。詳しくは発表レターをご参照ください。[レター番号:PCS08287/PCS07353/PCS09362]

EXP3000のスペック、構成に関しましてはEXP3000構成ガイドをご参照ください。

CAUTION バッテリーバックアップ付きServeRAIDコントローラーを導入する場合、その下のPCIスロットは空にする必要があります。
 (例) ServeRAID M5015をPCI7スロット5に導入した場合、PCI7スロット6に拡張カードは導入不可



●SAS ホスト・バス・アダプター

番号	品名	IBMダイレクト価格(税別)	PCI/PCI-X	対応スロット							
				1	2	3	4	5	6	7	
44E8700	SAS HBAコントローラー V2(PCI-Express)	32,000円	PCI Express x8	○	○	○	○	○	○	○	○
	SATA/SAS 3Gbps RAIDレベル 0,1,E	サイズ Lowprofile対応 ハーフサイズ	最大搭載枚数 3 内部SATA/SASx1 4ポート 外付けポート(SFF-8088) x1								

Total Storage
DS Family

テープ装置



●iSCSIコントローラー

番号	品名	IBMダイレクト価格(税別)	PCI/PCI-X	対応スロット						
				1	2	3	4	5	6	7
39Y6146	Qlogic iSCSI シングルポート HBA (PCI-E)	98,000円	PCI Express x4	○	○	○	○	○	○	○
	サイズ Lowprofile対応 ハーフサイズ	ストレージデータをIPプロトコルに変換します。Qlogic QLE4060C同等品。 RJ45ポート、CAT5/6ケーブリングを提供します。Low-Profileブラケット付属。								
42C1770	Qlogic iSCSI デュアルポート HBA (PCI-E)	148,000円	PCI Express x4	○	○	○	○	○	○	○
	サイズ Lowprofile対応 ハーフサイズ	ストレージデータをIPプロトコルに変換します。Qlogic QLE4062C同等品。 RJ45ポートx2、CAT5/6ケーブリングを提供します。Low-Profileブラケット付属。								

Total Storage
DS Family



●ファイバー・チャンネル・アダプター

番号	品名	IBMダイレクト価格(税別)	PCI/PCI-X	対応スロット						
				1	2	3	4	5	6	7
46M6049	Brocade 8Gb FC シングルポート HBA(PCI-E)	128,000円	PCI Express2.0 x8	○	○	○	○	○	○	○
	サイズ Lowprofile対応 ハーフサイズ	8Gbpsファイバーチャンネル 1ポート・ホスト・バス・アダプター。 Brocade 815同等品。								
46M6050	Brocade 8Gb FC デュアルポート HBA(PCI-E)	198,000円	PCI Express2.0 x8	○	○	○	○	○	○	○
	サイズ Lowprofile対応 ハーフサイズ	8Gbpsファイバーチャンネル 2ポート・ホスト・バス・アダプター。 Brocade 825同等品。								
42D0501	Qlogic 8Gb ファイバーチャンネルシングルポート HBA(PCI-E)	128,000円	PCI Express x8	○	○	○	○	○	○	○
	サイズ Lowprofile対応 ハーフサイズ	8Gbpsファイバーチャンネル 1ポート・ホスト・バス・アダプター。 Qlogic QLE2560同等品。空きスロット 3,4からスロット 1,5,2,7の優先順で導入してください。								
42D0510	Qlogic 8Gb ファイバーチャンネルデュアルポート HBA(PCI-E)	198,000円	PCI Express x8	○	○	○	○	○	○	○
	サイズ Lowprofile対応 ハーフサイズ	8Gbpsファイバーチャンネル 2ポート・ホスト・バス・アダプター。 Qlogic QLE2562同等品。空きスロット 3,4からスロット 1,5,2,7の優先順で導入してください。								
42D0485	Emulex 8Gb シングルポート FC HBA(PCI-E)	128,000円	PCI Express x8	○	○	○	○	○	○	○
	サイズ Lowprofile対応 ハーフサイズ	8Gbpsファイバーチャンネル 1ポート・ホスト・バス・アダプター。 Emulex LPe12000同等品。空きスロット 3,4からスロット 1,5,2,7の優先順で導入してください。								
42D0494	Emulex 8Gb デュアルポート FC HBA(PCI-E)	198,000円	PCI Express x8	○	○	○	○	○	○	○
	サイズ Lowprofile対応 ハーフサイズ	8Gbpsファイバーチャンネル 2ポート・ホスト・バス・アダプター。 Emulex LPe12002同等品。空きスロット 3,4からスロット 1,5,2,7の優先順で導入してください。								
59Y1987	Brocade 4Gb FC シングルポート HBA(PCI-E)	110,000円	PCI Express2.0 x8	○	○	○	○	○	○	○
	サイズ Lowprofile対応 ハーフサイズ	4Gbpsファイバーチャンネル 1ポート・ホスト・バス・アダプター。 Brocade 415同等品。								
59Y1993	Brocade 4Gb FC デュアルポート HBA(PCI-E)	180,000円	PCI Express2.0 x8	○	○	○	○	○	○	○
	サイズ Lowprofile対応 ハーフサイズ	4Gbpsファイバーチャンネル 1ポート・ホスト・バス・アダプター。 Brocade 425同等品。								
39R6525	Qlogic 4Gb ファイバーチャンネルシングルポート HBA(PCI-E)	110,000円	PCI Express x4	○	○	○	○	○	○	○
	サイズ Lowprofile対応 ハーフサイズ	4Gbpsファイバーチャンネル 1ポート・ホスト・バス・アダプター。 Qlogic QLE2460同等品。空きスロット 3,4からスロット 1,5,2,7の優先順で導入してください。								
39R6527	Qlogic 4Gb ファイバーチャンネルデュアルポート HBA(PCI-E)	180,000円	PCI Express x4	○	○	○	○	○	○	○
	サイズ Lowprofile対応 ハーフサイズ	4Gbpsファイバーチャンネル 2ポート・ホスト・バス・アダプター。 Qlogic QLE2462同等品。空きスロット 3,4からスロット 1,5,2,7の優先順で導入してください。								
42C2069	Emulex 4Gb シングルポート FC HBA(PCI-E)	110,000円	PCI Express x4	○	○	○	○	○	○	○
	サイズ Lowprofile対応 ハーフサイズ	4Gbpsファイバーチャンネル 1ポート・ホスト・バス・アダプター。 Emulex LPe11000同等品。空きスロット 3,4からスロット 1,5,2,7の優先順で導入してください。								
42C2071	Emulex 4Gb デュアルポート FC HBA(PCI-E)	180,000円	PCI Express x4	○	○	○	○	○	○	○
	サイズ Lowprofile対応 ハーフサイズ	4Gbpsファイバーチャンネル 2ポート・ホスト・バス・アダプター。 Emulex LPe11002同等品。空きスロット 3,4からスロット 1,5,2,7の優先順で導入してください。								

Total Storage
DS Family

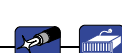
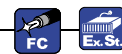

DS3200/DS3300/DS3400/DS3500、ファイバー・チャンネル・ディスク製品の構成に関しましては、各構成ガイドをご参照ください。
 またストレージ製品のサポート状況につきましては、以下URLのIBM System Storage and TotalStorage productsに
 掲載されている、各Interoperability Matrix (PDF)(英語)をご参照ください。
<http://www.ibm.com/systems/storage/product/interop.html>
 また、System Storage Interoperation Center (SSIC)にてテクニカルサポート情報を提供しておりますので、ご参照ください。
<http://www.ibm.com/systems/support/storage/config/ssic>



ハードディスク・ドライブ (2.5型ホットスワップ SATA/SAS HDDモデル)

●2.5型ホットスワップSATA/SAS HDD モデル

番号	品名	IBMダイレクト価格(税別)
69Y0895	2.5型 HDD(x8)アップグレードキット	58,000円

2.5型ホットスワップHDDベイx8増設オプション。最大2個導入可能。
 1個追加の場合、最大搭載HDD数は16台、2個追加の場合、最大搭載HDD数は24台となります。
 2.5型 HDD(x8)アップグレードキット (69Y0895)を導入する場合、5.25型ベイx2に導入します。

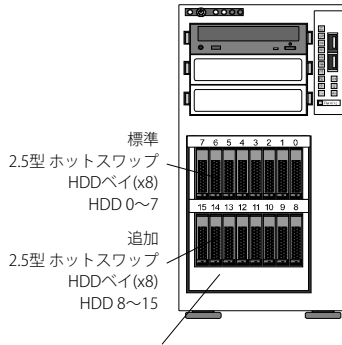

2.5型 HDD(x8)アップグレードキット (69Y0895)

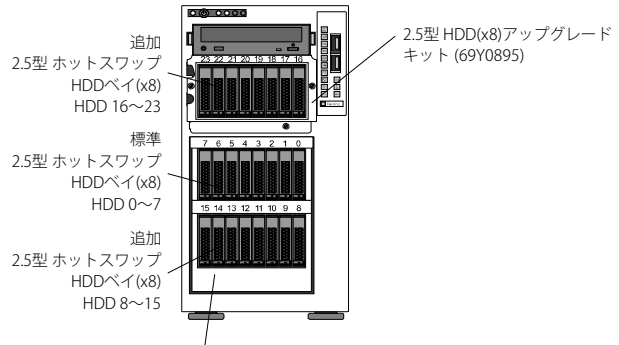

2.5型 HDD(x8)アップグレードキット (69Y0895)

標準構成

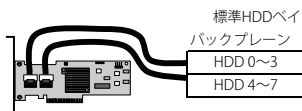

2.5型 HDD(x8)アップグレードキット (69Y0895)x1追加構成
 7380-94J/PAM標準構成

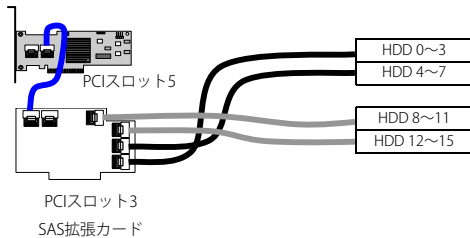

2.5型 HDD(x8)アップグレードキット (69Y0895) x 2追加構成

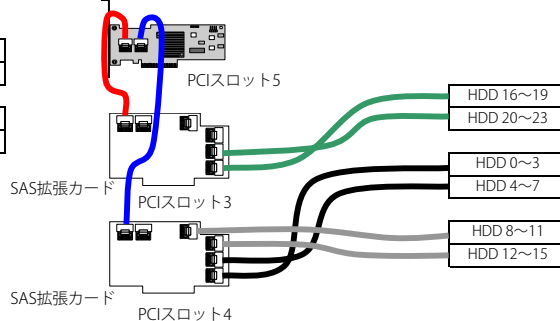

7380-32J/PAC/42J/PAA/52J/PAB標準装備

ServeRAID-M1015 コントローラー	46M0831	28,000円
RAID-0,1,10 6Gbps対応		
RAID-5,50機能拡張/SED対応		
ServeRAID M1000 RAID拡張キー	46M0832	18,000円

7380-PAH/62J/PAF標準構成

ServeRAID-M5014 コントローラー	46M0916	54,000円
RAID-0,1,10,5,50 6Gbps対応/256MBキャッシュ		

●バッテリー・バックアップ付きキャッシュにアップグレードする場合

ServeRAID-M5000用バッテリー	46M0917	16,000円
RAID-6,60機能拡張/SED対応		
ServeRAID M5000 RAID拡張キー	46M0930	28,000円

7380-72J/PAG/82J/PAE/92J/PAD/94J/PAM標準構成

ServeRAID-M5015 コントローラー	46M0829	74,000円
RAID-0,1,10,5,50 6Gbps対応/512MBキャッシュ		
バッテリー・バックアップ付き		
RAID-6,60機能拡張/SED対応		
ServeRAID M5000 RAID拡張キー	46M0930	28,000円



ServeRAID-M1015の場合、RAID対応のHDD数は16台までです。
 17台以上は、JBOD(RAID構成をしない)として接続されます。
 最大24台でRAID構成をする場合は、ServeRAID-M5014もしくは
 ServeRAID-M5015をご選択ください。



ハードディスク・ドライブ (2.5型ホットスワップ SATA/SAS HDDモデル)

●2.5型ホットスワップSATA/SAS HDD モデル

SASとSATAにつきましては同一アレイ内で構成できません。

●SAS HDDオプション

7380-94J/PAM標準構成

Model	Price	Capacity	Interface	Speed	Standard	69Y0895x1追加時	69Y0895x2追加時	Icon	
42D0632	36,000円	146GB	10K SAS 2.5型 SFF Slim-HS HDD	6.0 Gbps SAS (10,000rpm)	標準	0~7	0~15	0~23	2.5型 HDD Hot Swap
42D0637	68,000円	300GB	10K SAS 2.5型 SFF Slim-HS HDD	6.0 Gbps SAS (10,000rpm)	標準	0~7	0~15	0~23	
49Y2003	90,000円	600GB	10K 6Gbps SAS 2.5型 SFF Slim-HS HDD	6.0 Gbps SAS (10,000rpm)	標準	0~7	0~15	0~23	
42D0672	40,000円	73GB	15K SAS 2.5型 SFF Slim-HS HDD	6.0 Gbps SAS (15,000rpm)	標準	0~7	0~15	0~23	
42D0677	60,000円	146GB	15K SAS 2.5型 SFF Slim-HS HDD	6.0 Gbps SAS (15,000rpm)	標準	0~7	0~15	0~23	
42D0707	60,000円	500GB	7200rpm 6Gbps NL 2.5型 SAS SFF Slim-HS HDD	6.0 Gbps SAS・ニアライン (7,200rpm)	標準	0~7	0~15	0~23	2.5型 HDD Hot Swap
44W2294	80,000円	146GB	15K 6Gbps 2.5型 SAS SFF Slim-HS SED	6.0 Gbps SAS (15,000rpm)	標準	0~7	0~15	0~23	
44W2264	85,000円	300GB	10K 6Gbps 2.5型 SAS SFF Slim-HS SED	6.0 Gbps SAS (10,000rpm)	標準	0~7	0~15	0~23	

●SED [Self Encrypting Drive:自己暗号化機能付きHDD]について

暗号化技術であるAES (Advanced Encryption Standard) を採用した、自己暗号化機能付きのハードディスク・ドライブです。ハードディスク・ドライブに暗号化機能が搭載されておりますので、サーバー本体のCPUに負荷をかけずにデータの暗号化が可能となっております。接続には、SEDをサポートしているアレイ・コントローラーが必要となります。SEDをサポートしているRAIDコントローラーと組み合わせることにより、RAID構成による信頼性と、暗号化によるデータセキュリティを強化することができます。

■SEDをサポートするアレイ・コントローラー (RAID拡張キーが必須です)

- ServeRAID-M1015 コントローラー (46M0831) + ServeRAID M1000 RAID拡張キー (46M0832)
- ServeRAID-M5014 コントローラー (46M0916) + ServeRAID M5000 RAID拡張キー (46M0930)
- ServeRAID-M5015 コントローラー (46M0829) + ServeRAID M5000 RAID拡張キー (46M0930)

- データを含んでいる論理ドライブに対して後から暗号化を行った場合、データを損失する可能性があります。暗号化構成をする場合は、必ずシステム導入前に設定してください。

詳しくは以下URLをご参照ください。

RETAIN tip: H123152 [ServeRAID data loss when enabling encryption on SED drives - IBM System x]

<http://www-947.ibm.com/systems/support/supportsite.wss/docdisplay?lnocid=MIGR-5084470&brandind=5000008>

●SATA HDDオプション

Model	Price	Capacity	Interface	Speed	Standard	69Y0895x1追加時	69Y0895x2追加時	Icon	
42D0747	31,000円	160GB	7200rpm NL 2.5型 SATA SFF Slim-HS HDD	3.0 Gbps SATA・ニアライン (7,200rpm)	標準	0~7	0~15	0~23	2.5型 HDD Hot Swap
42D0752	42,000円	500GB	7200rpm NL 2.5型 SATA SFF Slim-HS HDD	3.0 Gbps SATA・ニアライン (7,200rpm)	標準	0~7	0~15	0~23	



ネットワーク・カード

●ネットワーク・カード

システム装置・オンボードNIC…デュアル全二重Ethernet 10Base-T/100Base-TX/1000Base-T (Broadcom 5709C)



Ethernet 1
Ethernet 2

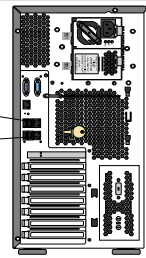

●FCoE対応10Gb Ethernet アダプター

番号	品名	IBMダイレクト価格(税別)	PCI/PCI-X	対応スロット							
				1	2	3	4	5	6	7	
42C1800	Qlogic 10Gb デュアルポート CNA	300,000円	PCI Express x8	○	○	—	—	—	—	—	—
 PCI EXPRESS PCI-e	サイズ	Lowprofile対応	2つのSFP+コネクタを標準搭載。10Gb CEE(Converged Enhanced Ethernet)および、Fibre Channel over Converged Enhanced Ethernet (FCoCEE)のサポート。PCI-Express 2.0 対応。SR Fiber (300m)。FCoCEEを利用しない場合には、SR Fiberのデュアルポート 10Gb イーサネット・アダプターとしてご利用いただけます。								
	サイズ	ハーフサイズ									



49Y4218	Qlogic 10Gb SFP+ SR トランシーバー	80,000円	
---------	-----------------------------	---------	--

番号	品名	IBMダイレクト価格(税別)	PCI/PCI-X	対応スロット							
				1	2	3	4	5	6	7	
42C1820	Brocade 10Gb デュアルポート CNA	300,000円	PCI Express x8	○	○	—	—	—	—	—	
 PCI EXPRESS PCI-e	サイズ	Lowprofile対応	2つのSFP+コネクタを標準搭載。10Gb CEE(Converged Enhanced Ethernet)および、Fibre Channel over Converged Enhanced Ethernet (FCoCEE)のサポート。PCI-Express 2.0 対応。SR Fiber (300m)。FCoCEEを利用しない場合には、SR Fiberのデュアルポート 10Gb イーサネット・アダプターとしてご利用いただけます。								
	サイズ	ハーフサイズ									



49Y4216	Brocade 10Gb SFP+ SR トランシーバー	80,000円	
---------	------------------------------	---------	--

FCoCEEを利用する場合は、CEE、FCoEに対応した10Gb Gateway スイッチが必要となります。

●2ポート 10Gb Ethernet

番号	品名	IBMダイレクト価格(税別)	PCI/PCI-X	対応スロット						
				1	2	3	4	5	6	7
Emulex製チップ										
49Y4250	Emulex 10 GbE バーチャルファブリックアダプター	88,000円	PCI Express2.0 x8	○	○	—	—	—	—	—
 PCI EXPRESS PCI-e	サイズ	Lowprofile対応	PCI Express2.0 x8 をサポート。Emulex OCE10102-NX-X同等品。2ポートの 10Gb Ethernet ファブリックをサポート。最大3枚まで導入可能です。							
	サイズ	ハーフサイズ								

※ SFP+ トランシーバーは同梱されません。以下のオプションをご選択ください。

49Y4218	Qlogic 10Gb SFP+ SR トランシーバー	80,000円	
49Y4216	Brocade 10Gb SFP+ SR トランシーバー	80,000円	

●10G Base-SR

番号	品名	IBMダイレクト価格(税別)	PCI/PCI-X	対応スロット						
				1	2	3	4	5	6	7
Broadcom製チップ										
42C1790	NetXtreme II 10GbE Express SR アダプター	200,000円	PCI Express x8	○	○	—	—	—	—	—
 PCI EXPRESS PCI-e	サイズ	Lowprofile対応	PCI Express x8(x8/x16互換)をサポート。XFP モジュール、LCコネクタ接続。TOE対応。							
	サイズ	ハーフサイズ								

ネットワーク・カード

●ネットワーク・カード

システム装置・オンボードNIC…デュアル全二重Ethernet 10Base-T/100Base-TX/1000Base-T (Broadcom 5709C)

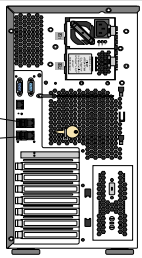

Ethernet 1
Ethernet 2

●10Base-T/100Base-TX/1000Base-T

■4ポート (RJ-45) x4

番号	品名	IBMダイレクト価格(税別)	PCI/PCI-X	対応スロット						
				1	2	3	4	5	6	7
Broadcom製チップ										
49Y4220	NetXtreme II 1000 Express クラッドポート Ethernet アダプター	58,000円	PCI Express x4	○	○	○	○	○	○	○
	サイズ: Lowprofile対応 / ハーフサイズ	PCI Express x4をサポート。オンボードEthernetとチーミング可能。TOE対応。iSCSIをサポート。Broadcom 5709Cチップ。空きスロット 3,4からスロット 1,5,2,7の優先順で導入してください。								
Intel製チップ										
49Y4240	インテル Ethernet クラッドポート サーバー・アダプター I340-T4	55,000円	PCI Express2.0 x4	○	○	○	○	○	○	○
	サイズ: Lowprofile対応 / ハーフサイズ	Intel 82580 ASIC ベース。空きスロット 3,4からスロット 1,5,2,7の優先順で導入してください。TOE/iSCSI(ソフトウェア iSCSI イニシエーター)/Intel I/OAT アクセラレーション/Intel VMDq対応。								
39Y6136	PRO/1000 PT クラッドポート サーバー・アダプター(PCI-E)	70,000円	PCI Express x4	○	○	○	○	○	○	○
	サイズ: Lowprofile対応 / ハーフサイズ	PCI Express x4(x4/x8/x16互換)をサポート。2xIntel 82571GB Gigabit コントローラー。空きスロット 3,4からスロット 1,5,2,7の優先順で導入してください。								

■2ポート (RJ-45) x2

番号	品名	IBMダイレクト価格(税別)	PCI/PCI-X	対応スロット						
				1	2	3	4	5	6	7
Broadcom製チップ										
42C1780	NetXtreme II 1000 Express デュアルポート Ethernet アダプター	35,000円	PCI Express x4	○	○	○	○	○	○	○
	サイズ: Lowprofile対応 / ハーフサイズ	PCI Express x4(x4/x8/x16互換)をサポート。オンボードEthernetとチーミング可能。TOE対応。空きスロット 3,4からスロット 1,5,2,7の優先順で導入してください。								
Intel製チップ										
49Y4230	インテル Ethernet デュアルポート サーバー・アダプター I340-T2	23,000円	PCI Express2.0 x4	○	○	○	○	○	○	○
	サイズ: Lowprofile対応 / ハーフサイズ	Intel 82580 ASIC ベース。空きスロット 3,4からスロット 1,5,2,7の優先順で導入してください。TOE/iSCSI(ソフトウェア iSCSI イニシエーター)/Intel I/OAT アクセラレーション/Intel VMDq対応。								
39Y6126	インテル PRO/1000 PT デュアルポートサーバアダプター	25,000円	PCI Express x4	○	○	○	○	○	○	○
	サイズ: Lowprofile対応 / ハーフサイズ	PCI Express x4(x4/x8/x16互換)をサポート。Intel 82571GB Gigabit コントローラー。空きスロット 3,4からスロット 1,5,2,7の優先順で導入してください。								

■1ポート (RJ-45) x1

番号	品名	IBMダイレクト価格(税別)	PCI/PCI-X	対応スロット						
				1	2	3	4	5	6	7
Broadcom製チップ										
39Y6066	NetXtreme II 1000 Express イーサネットアダプター	32,000円	PCI Express x4	○	○	○	○	○	○	○
	サイズ: Lowprofile対応 / ハーフサイズ	Broadcom BCM5708Cチップ。オンボードEthernetとチーミング可能。TOE対応。空きスロット 3,4からスロット 1,5,2,7の優先順で導入してください。								

■ファイバーチャネル接続

番号	品名	IBMダイレクト価格(税別)	PCI/PCI-X	対応スロット						
				1	2	3	4	5	6	7
Intel製チップ										
42C1750	PRO/1000 PF サーバー・アダプター(PCI-E)	50,000円	PCI Express x4	○	○	○	○	○	○	○
	サイズ: Lowprofile対応 / ハーフサイズ	PCI Express x4(x4/x8/x16互換)をサポート。Intel 82572GI Gigabit コントローラー。LCコネクタ接続。空きスロット 3,4からスロット 1,5,2,7の優先順で導入してください。								



内蔵型テープ・バックアップ装置

テープ装置の詳細スペックにつきましてはテープ装置スペック表(PDF)をご参照ください。
http://www-06.ibm.com/systems/jp/x/system/pdf/tape_spec.pdf

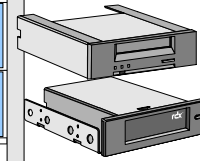
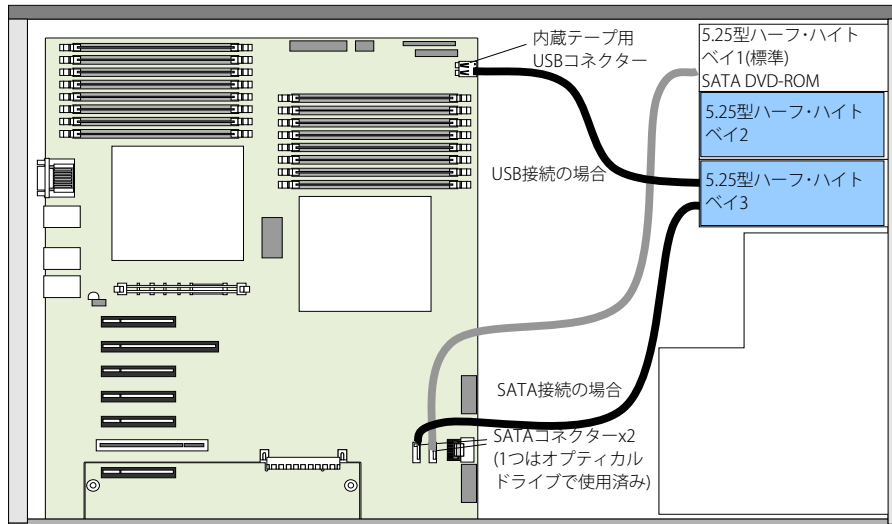

システム装置には
ハーフハイト・ドライブを
2台導入可能です。

オンボード・テープ用USBコネクタ



内蔵用USBケーブルはテープ装置に同梱

番号	品名	IBMダイレクト価格(税別)	高さ	サポート・ベイ
46C5399	36/72GB DDS G5 USB テープ・ドライブ ●最大容量(非圧縮/圧縮)：36GB/72GB●転送速度MB/sec(非圧縮/圧縮)：3.5/7●USB 2.0 ●USB typeB コネクタ×1、4pin電源コネクタ×1●クリーニング・カートリッジx1、内蔵用USBケーブルを同梱	85,000円	ハーフハイト	2、3
23K1750 ※1	36/72GB DDS-G5 USB/ARCserve r15 キット	253,000円	ハーフハイト	2、3
23K1751 ※2※3	36/72GB DDS-G5 USB/ARCserve r15+DRキット	341,000円	ハーフハイト	2、3
23K0571 ※1	36/72GB DDS-G5 USB/ARCserve r12.5 キット	253,000円	ハーフハイト	2、3
23K0572 ※2※3	36/72GB DDS-G5 USB/ARCserve r12.5+DRキット	341,000円	ハーフハイト	2、3

71P9158 IBM DDS G5 データカートリッジ 5巻パック 18,000円

39M5636	80/160GB DDS G6 USB テープ・ドライブ ●最大容量(非圧縮/圧縮)：80GB/160GB●転送速度MB/sec(非圧縮/圧縮)：6/12●USB 2.0 ●USB typeB コネクタ×1、4pin電源コネクタ×1●クリーニング・カートリッジx1、内蔵用USBケーブルを同梱	138,000円	ハーフハイト	2、3
23K1752 ※1	80/160GB DDS-G6 USB/ARCserve r15 キット	316,000円	ハーフハイト	2、3
23K1753 ※2※3	80/160GB DDS-G6 USB/ARCserve r15+DRキット	404,000円	ハーフハイト	2、3
23K0569 ※1	80/160GB DDS-G6 USB/ARCserve r12.5 キット	316,000円	ハーフハイト	2、3
23K0570 ※2※3	80/160GB DDS-G6 USB/ARCserve r12.5+DRキット	404,000円	ハーフハイト	2、3

44E8864 IBM DDS G6 データカートリッジ 5巻パック 28,000円

番号	品名	IBMダイレクト価格(税別)	高さ	サポート・ベイ
46C5364	IBM RDX 160GB 内蔵 USB ドライブ	63,000円	ハーフハイト	2、3
23K1758 ※1	IBM RDX 160GB USB/ARCserve r15 キット	246,000円		
23K1759 ※2	IBM RDX 160GB USB/ARCserve r15+DRキット	334,000円		
46C5387	IBM RDX 320GB 内蔵 USB ドライブ	85,000円		
46C5388	IBM RDX 500GB 内蔵 USB ドライブ	109,000円		
	●データ転送速度：25MB/秒●平均アクセス時間：15ms●USB 2.0●USB typeB コネクタ×1、電源コネクタ×1 ●内蔵用USBケーブル、メディア・カートリッジ(160GB[46C5364]/320GB[46C5387]/500GB[46C5388])を同梱。			

46C5366	IBM RDX 160GB データカートリッジ (1本)	33,000円
46C5367	IBM RDX 320GB データカートリッジ (1本)	55,000円
46C5368	IBM RDX 500GB データカートリッジ (1本)	79,000円

- ※1 CA ARCserve Backup for Windowsおよびメディア・カートリッジ5巻パックもしくはRDXデータカートリッジが同梱されます。
 ※2 CA ARCserve Backup for Windowsおよび Disaster Recovery Option、メディア・カートリッジ5巻パックもしくはRDXデータカートリッジが同梱されます。
 ※3 36/72GB DDS G5 USB テープ・ドライブ (46C5399)および、80/160GB DDS G6 USB テープ・ドライブ (39M5636)について、Windows Server 2008 (64bit)および Windows Server 2008 R2でDisaster Recovery Optionを使用する場合、OSをBIOSモードで導入してください。また、ServerGuideを利用してWindows Server 2008 R2を導入した場合は非対応となります。詳しくは以下のURLをご参照ください。
- Windows Server 2008 x64の導入におけるUEFIモードとBIOSモードの違いについて：
<http://www.ibm.com/jp/domino04/pc/support/Sylphd07.nsf/techinfo/SYJ0-014C664>
 - ServerGuideを利用すると、ARCserveによるWindows Server 2008 R2の惨事復旧に失敗する：
<http://www.ibm.com/jp/domino04/pc/support/Sylphd07.nsf/techinfo/SYJ0-032D4A3>



Windows Server 2008をご使用の場合、標準機能のWindows Server バックアップでは、テープ装置 (RDX除く)にバックアップできません。
 各ベンダーから提供されるWindows Server 2008対応のバックアップソフトウェアをご使用ください。
 詳しくはマイクロソフト社Webページをご参照ください。
[http://technet.microsoft.com/ja-jp/library/cc770266\(W5.10\).aspx](http://technet.microsoft.com/ja-jp/library/cc770266(W5.10).aspx)

なお、IBM提供のARCserve キットはWindows Server 2008に対応しております。

内蔵型テープ・バックアップ装置

テープ装置の詳細スペックにつきましてはテープ装置スペック表(PDF)をご参照ください。
http://www-06.ibm.com/systems/jp/x/system/pdf/tape_spec.pdf

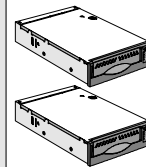
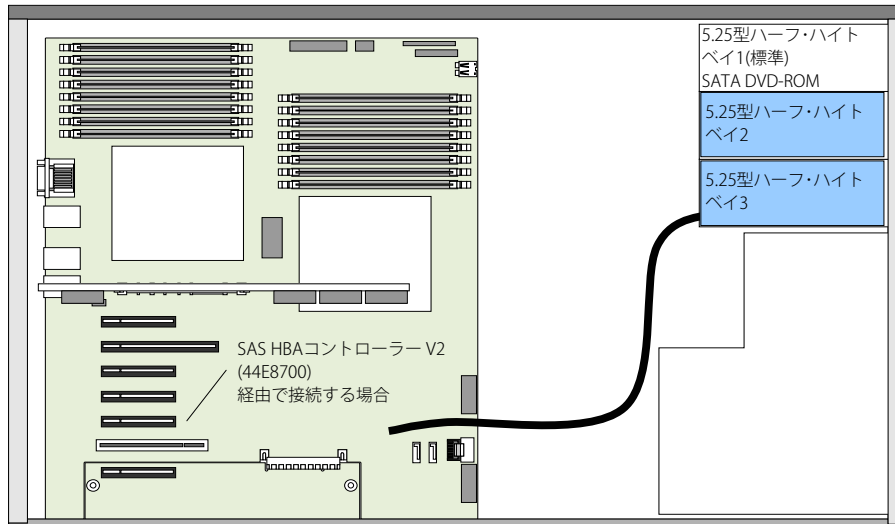

システム装置には
ハーフハイト・ドライブを
2台導入可能です。

44E8700 32,000円
SAS HBAコントローラー V2(PCI-Express)



接続用シグナル・ケーブルはテープ装置に同梱

番号	品名	IBMダイレクト価格(税別)	高さ	サポート・ベイ
43W8478	400/800GB ハーフハイト LTO Ultrium3 SAS テープドライブ ●最大容量(非圧縮/圧縮) : 400GB/800GB ●転送速度MB/sec(非圧縮/圧縮) : 60/120 ●SASインターフェイス ●クリーニング・カートリッジx1、内蔵SASケーブルを同梱	398,000円	ハーフハイト	2、3
23K1754 ※1	400/800GB LTO-3HH SAS/ARCserve r15 キット	600,000円	ハーフハイト	2、3
23K1755 ※2	400/800GB LTO-3HH SAS/ARCserve r15+DRキット	688,000円	ハーフハイト	2、3
23K0567 ※1	400/800GB LTO-3HH/ARCserve r12.5 キット	600,000円	ハーフハイト	2、3
23K0568 ※2	400/800GB LTO-3HH/ARCserve r12.5+DRキット	688,000円	ハーフハイト	2、3
25R0032	IBM LTO Ultrium3 データカートリッジ 5巻パック	52,000円		
44E8895	800/1600GB ハーフハイト LTO Ultrium4 SAS テープドライブ ●最大容量(非圧縮/圧縮) : 800GB/1.6TB ●転送速度MB/sec(非圧縮/圧縮) : 120/240 ●SASインターフェイス ●クリーニング・カートリッジx1、内蔵SASケーブルを同梱	448,000円	ハーフハイト	2、3
23K1756 ※1	800/1600GB LTO-4HH SAS/ARCserve r15 キット	718,000円	ハーフハイト	2、3
23K1757 ※2	800/1600GB LTO-4HH SAS/ARCserve r15+DRキット	806,000円	ハーフハイト	2、3
23K0565 ※1	800/1600GB LTO-4HH/ARCserve r12.5 キット	758,000円	ハーフハイト	2、3
23K0566 ※2	800/1600GB LTO-4HH/ARCserve r12.5+DRキット	846,000円	ハーフハイト	2、3
46C5359	IBM LTO Ultrium4 データカートリッジ 5巻パック	120,000円		

※1 CA ARCserve Backup for Windowsおよびメディア・カートリッジ5巻パックが同梱されます。
 ※2 CA ARCserve Backup for Windowsおよび Disaster Recovery Option、メディア・カートリッジ5巻パックが同梱されます。



外付けテープ・バックアップ装置

テープ装置の詳細スペックにつきましてはテープ装置スペック表(PDF)をご参照ください。
http://www-06.ibm.com/systems/jp/x/system/pdf/tape_spec.pdf

●外付け格納装置・接続ガイド

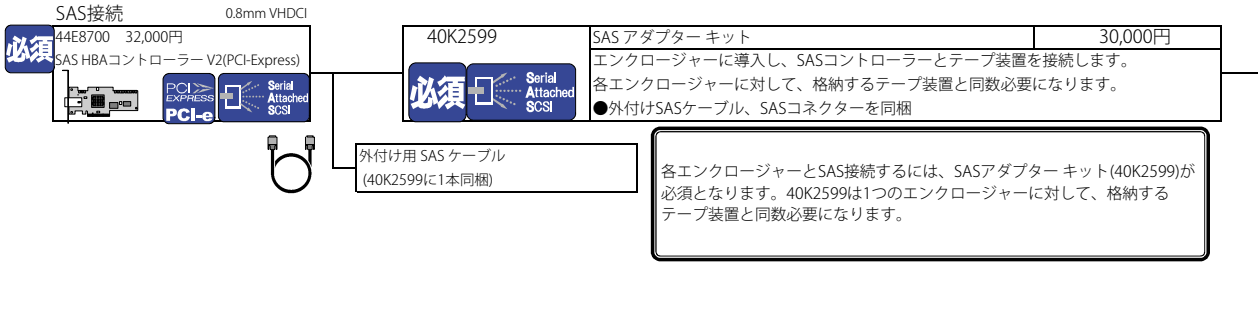

●外付け格納装置

番号	品名	IBMダイレクト価格(税別)	高さ	最大格納台数
① 8767HNX	ハーフ高さ テープ・エンクロージャー ●1台のハーフ高さ テープ・ドライブを格納可能。●ラック固定棚に設置した場合は2Uのスペースが必要になります。	41,400円	外置き(64mm)	ハーフ:1台
●電源コード(NEMA5-15P) (100V用電源コードは同梱されません。)				
23R6982	2.8m 電源コード (125V、日本)	1,500円	ストレージ事業部の製品です。	
39Y7926	NEMA5-15P to IEC C13 電源ケーブル(4.3m)	2,000円		
③ 87651NX	1U テープ・エンクロージャー ●ラックマウント型 (1U)。最大2台まで、ハーフ高さのテープ装置を格納可能。 ●2.8m電源ケーブル(IEC320-C14)を同梱	79,000円	ラック型(1U)	ハーフ:2台
●電源コード(NEMA5-15P) (100V用電源コードは同梱されません。)				
23R6982	2.8m 電源コード (125V、日本)	1,500円	ストレージ事業部の製品です。	
39Y7926	NEMA5-15P to IEC C13 電源ケーブル(4.3m)	2,000円		

●ハーフ高さ内蔵型テープ装置 (SASインターフェイス)

番号	品名	IBMダイレクト価格(税別)	高さ	エンクロージャー
43W8478	400/800GB ハーフ高さ LTO Ultrium3 SAS テープドライブ ●最大容量(非圧縮/圧縮) : 400GB/800GB ●転送速度MB/sec(非圧縮/圧縮) : 60/120 ●SASインターフェイス ●クリーニング・カートリッジx1、内蔵SASケーブルを同梱	398,000円	ハーフ高さ	①,③
23K1754 ※1	400/800GB LTO-3HH SAS/ARCserve r15 キット	600,000円	ハーフ高さ	①,③
23K1755 ※2	400/800GB LTO-3HH SAS/ARCserve r15+DRキット	688,000円	ハーフ高さ	①,③
23K0567 ※1	400/800GB LTO-3HH/ARCserve r12.5 キット	600,000円	ハーフ高さ	①,③
23K0568 ※2	400/800GB LTO-3HH/ARCserve r12.5+DRキット	688,000円	ハーフ高さ	①,③
25R0032	IBM LTO Ultrium3 データカートリッジ5巻パック	52,000円		
44E8895	800/1600GB ハーフ高さ LTO Ultrium4 SAS テープドライブ ●最大容量(非圧縮/圧縮) : 800GB/1.6TB ●転送速度MB/sec(非圧縮/圧縮) : 120/240 ●SASインターフェイス ●クリーニング・カートリッジx1、内蔵SASケーブルを同梱	448,000円	ハーフ高さ	①,③
23K1756 ※1	800/1600GB LTO-4HH SAS/ARCserve r15 キット	718,000円	ハーフ高さ	①,③
23K1757 ※2	800/1600GB LTO-4HH SAS/ARCserve r15+DRキット	806,000円	ハーフ高さ	①,③
23K0565 ※1	800/1600GB LTO-4HH/ARCserve r12.5 キット	758,000円	ハーフ高さ	①,③
23K0566 ※2	800/1600GB LTO-4HH/ARCserve r12.5+DRキット	846,000円	ハーフ高さ	①,③
46C5359	IBM LTO Ultrium4 データカートリッジ5巻パック	120,000円		

※1 CA ARCserve Backup for Windowsおよびメディア・カートリッジ5巻パックが同梱されます。
 ※2 CA ARCserve Backup for Windowsおよび Disaster Recovery Option、メディア・カートリッジ5巻パックが同梱されます。



外付けテープ・バックアップ装置

テープ装置の詳細スペックにつきましてはテープ装置スペック表(PDF)をご参照ください。
http://www-06.ibm.com/systems/jp/x/system/pdf/tape_spec.pdf

USB接続

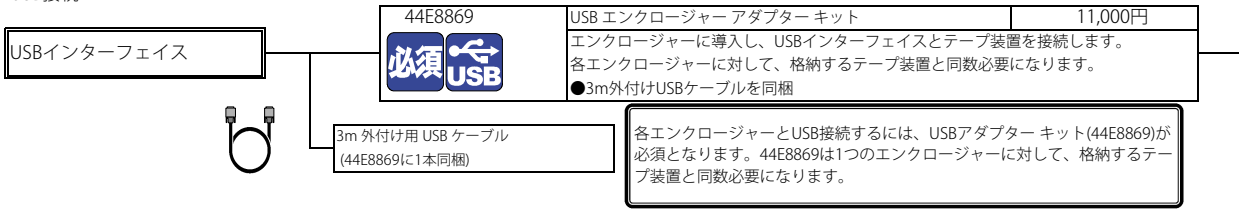

●外付け格納装置

番号	品名	IBMダイレクト価格(税別)	高さ	最大格納台数
① 8767HNX	ハーフハイトテープ・エンクロージャー ●1台のハーフハイトテープ・ドライブを格納可能。●ラック固定棚に設置した場合は2Uのスペースが必要になります。	41,400円	外置き(64mm)	ハーフ:1台

●電源コード(NEMA5-15P)(100V用電源コードは同梱されません。)

23R6982	2.8m 電源コード (125V、日本)	1,500円	ストレージ事業部の製品です。
39Y7926	NEMA5-15P to IEC C13 電源ケーブル(4.3m)	2,000円	

③ 87651NX	1Uテープ・エンクロージャー ●ラックマウント型(1U)。最大2台まで、ハーフハイトのテープ装置を格納可能。 ●2.8m電源ケーブル(IEC320-C14)を同梱	79,000円	ラック型(1U)	ハーフ:2台
-----------	---	---------	----------	--------

●電源コード(NEMA5-15P)(100V用電源コードは同梱されません。)

23R6982	2.8m 電源コード (125V、日本)	1,500円	ストレージ事業部の製品です。
39Y7926	NEMA5-15P to IEC C13 電源ケーブル(4.3m)	2,000円	

内蔵USBケーブル
テープ装置と同梱

●ハーフハイト内蔵型テープ装置 (USBインターフェイス)

番号	品名	IBMダイレクト価格(税別)	高さ	エンクロージャー
46C5399	36/72GB DDS G5 USB テープ・ドライブ ●最大容量(非圧縮/圧縮)：36GB/72GB●転送速度MB/sec(非圧縮/圧縮)：3.5/7●USB 2.0 ●USB typeBコネクターx1、4pin電源コネクターx1●クリーニング・カートリッジx1、内蔵用USBケーブルを同梱	85,000円	ハーフハイト	①,③
23K1750 ※1	36/72GB DDS-G5 USB/ARCserve r15 キット	253,000円	ハーフハイト	①,③
23K1751 ※2※3	36/72GB DDS-G5 USB/ARCserve r15+DRキット	341,000円	ハーフハイト	①,③
23K0571 ※1	36/72GB DDS-G5 USB/ARCserve r12.5 キット	253,000円	ハーフハイト	①,③
23K0572 ※2※3	36/72GB DDS-G5 USB/ARCserve r12.5+DRキット	341,000円	ハーフハイト	①,③
71P9158	IBM DDS G5 データカートリッジ 5巻パック	18,000円		

39M5636	80/160GB DDS G6 USB テープ・ドライブ ●最大容量(非圧縮/圧縮)：80GB/160GB●転送速度MB/sec(非圧縮/圧縮)：6/12●USB 2.0 ●USB typeBコネクターx1、4pin電源コネクターx1●クリーニング・カートリッジx1、内蔵用USBケーブルを同梱	138,000円	ハーフハイト	①,③
23K1752 ※1	80/160GB DDS-G6 USB/ARCserve r15 キット	316,000円	ハーフハイト	①,③
23K1753 ※2※3	80/160GB DDS-G6 USB/ARCserve r15+DRキット	404,000円	ハーフハイト	①,③
23K0569 ※1	80/160GB DDS-G6 USB/ARCserve r12.5 キット	316,000円	ハーフハイト	①,③
23K0570 ※2※3	80/160GB DDS-G6 USB/ARCserve r12.5+DRキット	404,000円	ハーフハイト	①,③
44E8864	IBM DDS G6 データカートリッジ 5巻パック	28,000円		

46C5364	IBM RDX 160GB 内蔵 USB ドライブ	63,000円	ハーフハイト	①,③
23K1758 ※1	IBM RDX 160GB USB/ARCserve r15 キット	246,000円		
23K1759 ※2	IBM RDX 160GB USB/ARCserve r15+DRキット	334,000円		
46C5387	IBM RDX 320GB 内蔵 USB ドライブ	85,000円		
46C5388	IBM RDX 500GB 内蔵 USB ドライブ	109,000円		
●データ転送速度：25MB/秒●平均アクセス時間：15ms●USB 2.0●USB typeBコネクターx1、電源コネクターx1 ●内蔵用USBケーブル、メディア・カートリッジ(160GB[46C5364]/320GB[46C5387]/500GB[46C5388])を同梱。				

46C5366	IBM RDX 160GB データカートリッジ (1本)	33,000円
46C5367	IBM RDX 320GB データカートリッジ (1本)	55,000円
46C5368	IBM RDX 500GB データカートリッジ (1本)	79,000円

- ※1 CA ARCserve Backup for Windowsおよびメディア・カートリッジ5巻パックもしくはRDXデータカートリッジが同梱されません。
- ※2 CA ARCserve Backup for Windowsおよび Disaster Recovery Option、メディア・カートリッジ5巻パックもしくはRDXデータカートリッジが同梱されません。
- ※3 36/72GB DDS G5 USB テープ・ドライブ (46C5399)および、80/160GB DDS G6 USB テープ・ドライブ (39M5636)について、Windows Server 2008 (64bit)および Windows Server 2008 R2でDisaster Recovery Optionを使用する場合、OSをBIOSモードで導入してください。また、ServerGuideを利用してWindows Server 2008 R2を導入した場合は非対応となります。詳しくは以下のURLをご参照ください。
 - Windows Server 2008 x64の導入におけるUEFIモードとBIOSモードの違いについて：
<http://www.ibm.com/jp/domino04/pc/support/Sylphd07.nsf/jtechinfo/SYJ0-014C664>
 - ServerGuideを利用すると、ARCserveによるWindows Server 2008 R2の惨事復旧に失敗する：
<http://www.ibm.com/jp/domino04/pc/support/Sylphd07.nsf/jtechinfo/SYJ0-032D4A3>



IBM OEM版 CA ARCserve® Backup for Windows

■ARCserve Backup r15 for Windows

●ARCserve Backup r15 for Windows D2D Option Basic Edition

Windows対応のディスクベースのイメージ・バックアップ製品です。システム全体、またはディスクやボリュームを素早く簡単に保護できるため、管理者の手薄な環境であってもすぐに導入して安定的な運用を実現します。

●ARCserve Backup r15 Client Agent for Windows

リモートのサーバーをネットワーク経由でバックアップ/リストアするためのエージェント製品です。

※Windows クライアント OS(XP/Vistaなど)をネットワーク経由でバックアップ/リストアする際には、当製品の購入は必要ありません。

●ARCserve Backup for Windows Agent for Open Files

システムや文書などさまざまな形態のファイルの整合性を確保してバックアップするためのエージェント製品です。本製品のオープンファイル機能により、使用中ファイルの整合性を保ちながらバックアップすることが可能であり、バックアップのためのサービスダウンタイムを排除することが可能です。VSS(ボリュームシャドウコピー)対応のアプリケーションと連携し、アプリケーションのスナップショットをバックアップすることが可能です。

●ARCserve Backup r15 Guest Based Virtual Machines Agent Bundle

VMwareおよびHyper-Vといった仮想環境を素早く確実にバックアップするための製品です。ファイルモードとrawモード、そして混在モードでの柔軟なバックアップ/リストアが可能です。

●ARCserve Backup r15 for Windows VM Agent per Host License

VMwareおよびHyper-Vといった仮想環境を効率的に保護する製品です。ホストサーバ1台に対して1ライセンスの購入形態で、ゲストOS数に制限なく導入可能です。

■製品一覧

番号	品名	IBMダイレクト価格(税別)	
ARCserve Backup r15 for Windows D2D Option Basic Edition			
23K1733	ARCserve r15 for Win D2D Option Basic Edition	68,000円	
ARCserve Backup r15 エージェント製品			
ARCserve r15(ベース製品)と組み合わせでの使用により、クライアント環境のファイルやシステムを最適な形でバックアップ/リストアいたします。			
23K1724	ARCserve Backup r15 for Windows Agent for Open Files	98,000円	
23K1725	ARCserve Backup r15 Client Agent for Windows	55,000円	
23K1730	ARCserve r15 Guest Based VM Agent Bundle	55,000円	
23K1732	ARCserve r15 for Win VM Agent per Host License	198,000円	
ARCserve Backup r11.5/r12 アップグレード・オプション (IBM OEM版 ARCserve r11.5 または r12 製品が対象となります。)			
23K1726	ARCserve Backup r15 for Win UPG(r12.x)	90,000円	ARCserve r12/r12.5 -> r15
23K1727	*1 ARCserve r15 for Win Disaster Recovery UPG(r12.x)	52,800円	ARCserve + DR r12/r12.5 -> r15
23K1728	ARCserve r15 for Win Agent for Open Files UPG(r12.x)	58,800円	ARCserve AOF r12/r12.5 -> r15
23K1729	ARCserve r15 Client Agent for Win UPG(r12.x)	33,000円	ARCserve CA r12/r12.5 -> r15
23K1731	ARCserve r15 Guest Based VM Agent Bundle UPG(r12.x)	33,000円	ARCserve GBVMA r12/r12.5 -> r15

*1 36/72GB DDS G5 USB テープ・ドライブ (46C5399)および、80/160GB DDS G6 USB テープ・ドライブ (39M5636)について、Windows Server 2008 (64bit)および Windows Server 2008 R2でDisaster Recovery Optionを使用する場合、OSをBIOSモードで導入してください。また、ServerGuideを利用してWindows Server 2008 R2を導入した場合は非対応となります。詳しくは以下のURLをご参照ください。

- Windows Server 2008 x64の導入におけるUEFIモードとBIOSモードの違いについて：
<http://www.ibm.com/jp/domino04/pc/support/Sylphd07.nsf/techinfo/SY10-014C664>
- ServerGuideを利用すると、ARCserveによるWindows Server 2008 R2の惨事復旧に失敗する：
<http://www.ibm.com/jp/domino04/pc/support/Sylphd07.nsf/techinfo/SY10-032D4A3>

■ARCserve Backup r12.5 for Windows

■製品一覧

番号	品名	IBMダイレクト価格(税別)	
ARCserve Backup r12.5 Enterprise Module			
23K1680	ARCserve Backup r12.5 for Windows Enterprise Module	236,000円	
ARCserve Backup r12.5対応オプション			
バックアップの際には、「IBM OEM版 CA ARCserve Backup r12.5 for Windows」がインストールされているサーバー(バックアップ先)が必要となります。			
23K1682	ARCserve Backup r12.5 Client Agent for Windows	45,000円	
23K1681	ARCserve Backup r12.5 for Windows Agent for Open Files	98,000円	
23K1695	ARCserve Backup r12.5 Agent for Virtual Machines	55,000円	
ARCserve Backup r11.5/r12 アップグレード・オプション (IBM OEM版 ARCserve r11.5 または r12 製品が対象となります。)			
23K1683	ARCserve r12.5 for Win UPG(r11.5/r12)	90,000円	ARCserve r11.5/r12 -> r12.5
23K1684	*1 ARCserve r12.5 for Win Disaster Recovery UPG(r11.5/r12)	52,800円	ARCserve + DR r11.5/r12 -> r12.5
23K1685	ARCserve r12.5 for Win Enterprise Module UPG(r11.5/r12)	141,600円	ARCserve Enterprise r11.5/r12 -> r12.5
23K1686	ARCserve r12.5 for Win Agent for Open Files UPG(r11.5/r12)	58,800円	ARCserve AOF r11.5/r12 -> r12.5
23K1687	ARCserve r12.5 Client Agent for Win UPG(r11.5/r12)	27,000円	ARCserve CA r11.5/r12 -> r12.5

*1 36/72GB DDS G5 USB テープ・ドライブ (46C5399)および、80/160GB DDS G6 USB テープ・ドライブ (39M5636)について、Windows Server 2008 (64bit)および Windows Server 2008 R2でDisaster Recovery Optionを使用する場合、OSをBIOSモードで導入してください。また、ServerGuideを利用してWindows Server 2008 R2を導入した場合は非対応となります。詳しくは以下のURLをご参照ください。

- Windows Server 2008 x64の導入におけるUEFIモードとBIOSモードの違いについて：
<http://www.ibm.com/jp/domino04/pc/support/Sylphd07.nsf/techinfo/SY10-014C664>
- ServerGuideを利用すると、ARCserveによるWindows Server 2008 R2の惨事復旧に失敗する：
<http://www.ibm.com/jp/domino04/pc/support/Sylphd07.nsf/techinfo/SY10-032D4A3>

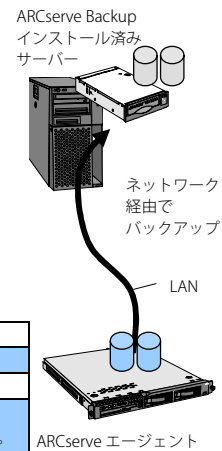



外付けテープ・ライブラリ/オートローダー

●ストレージ・テープ装置接続ガイド

SAS接続

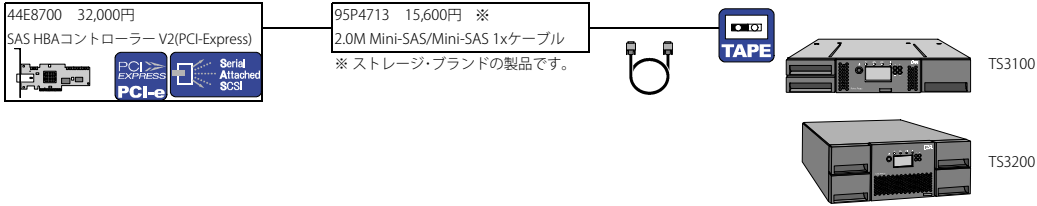

ファイバーチャネル接続

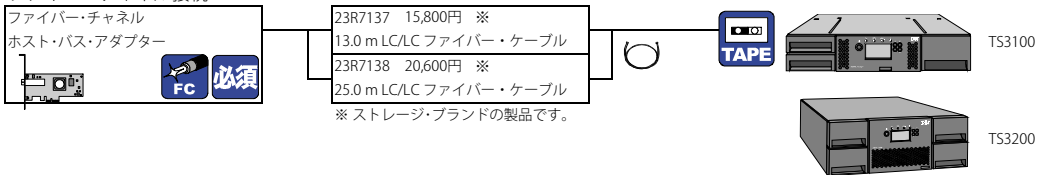

TS2900/TS3100/TS3200の構成に関しましては、ストレージ・テープ装置ガイドをご参照ください。
またTS2900/TS3100/TS3200のサポート状況につきましては、以下URLの
System Storage Interoperation Center (SSIC)にてご確認ください。
<http://www.ibm.com/systems/support/storage/config/ssic>

Others コンソール・その他オプション

ラックマウント・キット

最大ビデオ解像度は、85MHzで1280x1024となります。
表示可能な最大解像度は接続するモニターのサポートする解像度、OS、デバイス・ドライバーによって異なりますのでご注意ください。

各種ドライブ

キーボード・マウス (USB)
モニター

●他社製液晶モニター ラックマウントできません。外付けで使用してください。

番号	品名	IBMダイレクト価格(税別)
23K1714 ※1	三菱電機製17型TFTモニター RDT1711LM(黒)(他社製品)	27,000円
23K1719 ※2	17型 TFTモニター オンサイトバック3年保守バンドル(他社製品)	39,000円
23K1720 ※2	17型 TFTモニター オンサイトバック4年保守バンドル(他社製品)	43,000円
23K1721 ※2	17型 TFTモニター オンサイトバック5年保守バンドル(他社製品)	47,000円
17V型TFT液晶カラー・モニター。SXGA対応。アナログ・モニター・ケーブル、電源ケーブル(NEMA-5-15P)を同梱。		
23K1664 ※1	三菱電機製19型TFTモニター RDT196LM-BK(他社製品)	36,000円
23K1716 ※2	19型 TFTモニター オンサイトバック3年保守バンドル(他社製品)	52,000円
23K1717 ※2	19型 TFTモニター オンサイトバック4年保守バンドル(他社製品)	57,000円
23K1718 ※2	19型 TFTモニター オンサイトバック5年保守バンドル(他社製品)	62,000円
19V型TFT液晶カラー・モニター。SXGA対応。アナログ/デジタル・ケーブル、電源ケーブル(NEMA-5-15P)を同梱。		



※1 IBMが取り扱う他社製品。株式会社カナデンによる保証サービスが適用されます。
※2 日本アイ・ビー・エムから他社製品を購入頂く際、標準としているメーカー提供によるセンドバック保証が期間[3年/4年/5年]のIBMオンサイト保守となるものです。保守形式は24時間365日(月～日(8-8))契約です。

●キーボード・マウス システム装置には40K9200相当のマウスと、42C0120相当のキーボードが同梱されます。

40K9200	USB オプティカル ホイールマウス	2,600円
40K9201	USB オプティカル 3ボタンマウス	2,700円
42C0120	プリファード・プロ フルサイズ USBキーボード	2,000円
40K5386	NetBAY 1U モニター・キット 日本語キーボード USB	13,000円
40K5372	NetBAY 1U モニター・キット 英語キーボード USB	13,000円



●各種ドライブ 添付ソフトウェアについては、サポート対象外です。

40K1692	USB ポータブル・ディスク・ドライブ	8,800円
USBインターフェース 3.5インチ、1.44MB/720KBの読み書きが可能。USB Bus パワーサプライ。		



FDD使用上の注意点

USB FDDを使用し、Windows Server 2003 ASR機能(ARCserve Backup Disaster Recovery等で利用)を使用する際の不具合については、下記URLを参照願います。
<http://www-06.ibm.com/jp/domino04/pc/support/Sylphd07.nsf/jtechinfo/SYJ0-00590A9>

●タワー/ラック変換キット

69Y0893	タワー/ラック変換キット タワー型を5Uのラック型に変換するためのラック・レールキットです	32,000円
---------	--	---------

POWER 電源オプション

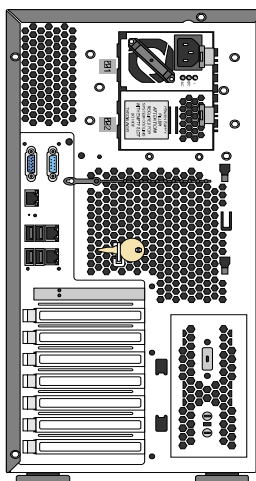

920W ホットスワップ・リダント電源 x 1

標準 システム装置に同梱される電源ケーブル
NEMA5-15P to IEC C13 電源ケーブル(2.8m)
100V

選択 電源ケーブル・オプション
延長および用途に応じてお選びください。

●冗長電源構成にする場合はこちらのオプションを追加してください。

番号	品名	IBMダイレクト価格(税別)
44X0381	920W ホットスワップ・リダント電源装置 追加することによって、リダント構成が可能です。電源ケーブルは別途ご用意いただく必要があります。ホットスワップ・ファン・オプションが付属します。電源装置の導入時にはファンも追加導入してください。	35,000円

必須 電源ケーブル・オプション(44X0381には電源ケーブルは同梱されません。) 延長および用途に応じてお選びください。

●電源ケーブル・オプション(延長および用途に応じてお選びください。)

選択	100V : IEC320 C13 - NEMA 5-15P 39Y7926 2,000円 NEMA5-15P to IEC C13 電源ケーブル(4.3m)	
	100-200V/PDU : IEC320 C13 - IEC320 C14 39Y7932 2,000円 IEC C13 to C14 ジャンパー・電源ケーブル(4.3m)	
	100-200V/PDU : IEC320 C13 - IEC320 C20 39Y7938 2,000円 IEC C13 to C20 ジャンパー・電源ケーブル(2.8m)	



電源コードに関する注意事項

- 製品やオプションと共に提供される電源コード・セットがある場合、それぞれその製品専用のものとなっています。他の機器には使用しないで下さい。
- IBMから入手した電源コード・セットがある場合、それを必要とする弊社製品以外では使用しないでください。



UPS(無停電電源装置)

UPSを選択する際の、指標としてご利用ください。自動シャットダウンのソフトウェア製品を使用する場合は5~10分のランタイムをお薦めいたします。
以下のガイドは最大消費電力を1000W程度として、表記しております。これはあくまでも概算であり運用に際して状況によっては時間が前後する場合があります。

●IBM製UPS

100V

- UPS 1000TJV (2130R8X)・・・1年間部品/1年間オンサイト修理・保証サービス(24時間×週7日/CRU)付き
UPS 1000TJVでは、600W程度までの接続を推奨いたします。導入する場合、出力とランタイムを十分考慮して構成してください。
- UPS 1500TJV (2130R9X)・・・1年間部品/1年間オンサイト修理・保証サービス(24時間×週7日/CRU)付き
UPS 1500TJVでは、750W程度までの接続を推奨いたします。導入する場合、出力とランタイムを十分考慮して構成してください。

標準	NEMA5-15P to IEC C13 電源ケーブル(2.8m) 100V	
必須	39Y7926 2,000円 NEMA5-15P to IEC C13 電源ケーブル(4.3m)	

冗長電源接続時、NEMA5-15P to IEC C13 電源ケーブル(39Y7926)が必要になります。

番号	品名	IBMダイレクト価格(税別)
2130R8X タワー型	IBM UPS 1000TJV ●標準入力電圧：100V AC (12A)●入力ケーブル：NEMA 5-15P (直付け) (1.8m) ●出力コンセント：NEMA 5-15R x 8●定格出力 (VA/W)：1000/700	50,000円
2130R9X タワー型	IBM UPS1500TJV ●標準入力電圧：100V AC (12A)●入力ケーブル：NEMA 5-15P (直付け) (1.8m) ●出力コンセント：NEMA 5-15R x 8●定格出力 (VA/W)：1200/1050	60,000円

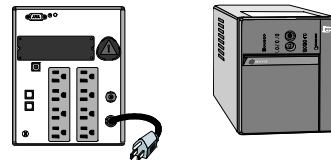

200V

- UPS 5000VA HV (24195KX)・・・3年間部品/3年間オンサイト修理・保証サービス(24時間×週7日/CRU)付き
UPS 拡張バッテリー・バック (39Y8857)にてランタイムの拡張が可能です。

必須	39Y7932 2,000円 IEC C13 to C14 ジャンパー・電源ケーブル(4.3m)	
-----------	---	---

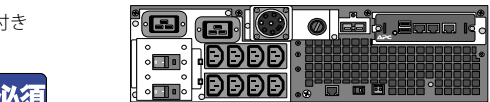

必須



入力電源プラグは、別売りとなりますので、IEC309 P+N+G (40K9612)もしくはNEMA L6-30P(40K9614)より選択してください。

システム装置1台で、約39分程度のランタイム、4台で、約6分程度のランタイム

番号	品名	IBMダイレクト価格(税別)
24195KX ラック型 3U	IBM UPS 5000VA HV ●標準入力電圧：200V AC (32A)●入力ケーブル：オプション ●出力コンセント：IEC320-C19x2、C13x8●定格出力 (VA/W)：5000/4500	360,000円
39Y8857	IBM UPS 拡張バッテリー・バック	200,000円

最大4台まで追加可能です。

選択

40K9612 25,000円	IBM DPI 32A ケーブル (IEC309 P+N+G)	
40K9614 20,000円	IBM DPI 30A ケーブル (NEMA L6-30P)	

UPSの詳細情報につきましては、「UPS選択の指標」をご参照ください。(PDF)
http://www.ibm.com/jp/servers/eserver/xseries/system/pdf/pdu_conf.pdf

ラック構成ガイド

詳しい構成方法については、『IBM NetBAY ラック・ソリューション(システム構成ガイド)』または、IBMホームページ (<http://www.ibm.com/systems/jp/x/system/guide.shtml>) 『NetBAY ラック・システム構成ガイド』(PDFファイル)を参照してください。

□...ダイレクト・ラック・マウント □...限定供給品

格納スペース：42U
93074RX 200,000円 ※1
S2 42U スタンダード・ラック

格納スペース：42U
93074XX 180,000円 ※1※2
S2 42U 拡張ラック

格納スペース：42U
99564RX 280,000円 ※9
S2 42U ダイナミック スタンダード・ラック

格納スペース：42U
99564XX 260,000円 ※2※9
S2 42U ダイナミック 拡張ラック

格納スペース：42U
93084PX 465,000円 ※1
エンタープライズ42U
スタンダード・ラック

格納スペース：42U
93084EX 420,000円 ※1※2
エンタープライズ42U
拡張ラック

格納スペース：25U
93072RX 164,000円 ※1
S2 25U スタンダード・ラック

●ラック変換キット
69Y0893 32,000円
タワーラック変換キット

コンソール・ポート
USB

39M2895 80,000円
USB変換オプション(4本セット)
43V6147 22,000円
USBコンソール変換ケーブル(1本)

System x 3500M3
ラック型

●コンソール・スイッチ

17351GX 300,000円 1U
ローカル・コンソール・マネージャ(2x8ポート)

17353LX 110,000円 1U
コンソール・スイッチ(1x8ポート)

17354LX 198,000円 1U
コンソール・スイッチ(2x16ポート)

172317X 230,000円 1U
1U 17型 フラットパネル モニター・コンソール・キット
(KBDなし)

42C0044/42C0030/40K5386/40K5372格納可能
40K5386 13,000円 ※6
NetBAY 1U モニター・キット 日本語キーボード USB

40K5372 13,000円 ※7
NetBAY 1U モニター・キット 英語キーボード USB

172319X 340,000円 1U
1U 19型 フラットパネル モニター・コンソール・キット
マルチバーナードライプ付(KBDなし)

42C0044/42C0030/40K5386/40K5372格納可能
40K5386 13,000円 ※6
NetBAY 1U モニター・キット 日本語キーボード USB

40K5372 13,000円 ※7
NetBAY 1U モニター・キット 英語キーボード USB

●Top of Rack Ethernet スイッチ

1Gb	0446-013 840,000円 1U BNT 1 Gb/10 Gb G8000 ラックスイッチ	10Gb	0446-017 2,200,000円 1U BNT バーチャル・ファブリック 10 Gb G8124 ラックスイッチ
	0563-022 920,000円 1U IBM イーサネット・スイッチ B48Y		0563-012 2,400,000円 1U IBM イーサネット・スイッチ B24X
	4273-48E 1,800,000円 1U IBM イーサネット・スイッチ J48E		

●PDU8**

39Y8905 25,000円 1U DPI 100/127V PDU NEMA L5-15P	39Y8951 32,000円 1U DPI 100/200V PDU L5-20P/L6-20P
39Y8938 60,000円 1U DPI FE PDU NEMA L5-30P	39Y8939 60,000円 1U DPI FE PDU NEMA L6-30P
39Y8940 120,000円 1U DPI FE PDU IEC 309 2P+G 60A	

インレット アウトレット

39Y8941 56,000円 1U
DPI C13 PDU (ケーブルなし)

39Y8948 55,000円 1U
DPI C19 PDU (ケーブルなし)

39M2816 140,000円 1U
DPI C13 PDU+ (ケーブルなし)

71762NX 90,000円 1U
DPI 9xC19 PDU (ケーブルなし)

71762MX 180,000円 1U
DPI 9xC19 PDU+ (ケーブルなし)

インレット アウトレット

42C0120 2,000円 ※5
プリファード・プロ フルサイズ USBキーボード

40K9200 2,600円
USB オプティカル ホイールマウス

40K9201 2,700円
USB オプティカル 3ボタンマウス

23K1714 27,000円 ※4
三菱電機製17型TFTモニター RDT1711LM(黒)(他社製品)

23K1719 39,000円 ※4
17型 TFTモニター オンサイトパック3年保守バンドル(他社製品)

23K1720 43,000円 ※4
17型 TFTモニター オンサイトパック4年保守バンドル(他社製品)

23K1721 47,000円 ※4
17型 TFTモニター オンサイトパック5年保守バンドル(他社製品)

23K1664 36,000円 ※4
三菱電機製19型TFTモニター RDT196LM-BK(他社製品)

23K1716 52,000円 ※4
19型 TFTモニター オンサイトパック3年保守バンドル(他社製品)

23K1717 57,000円 ※4
19型 TFTモニター オンサイトパック4年保守バンドル(他社製品)

23K1718 62,000円 ※4
19型 TFTモニター オンサイトパック5年保守バンドル(他社製品)

インレット・電源ケーブルは以下からお選びください。

40K9611 30,000円 IBM DPI 32A ケーブル (IEC309 3P+N+G)	40K9612 25,000円 IBM DPI 32A ケーブル (IEC309 P+N+G)
40K9613 45,000円 IBM DPI 63A ケーブル (IEC309 P+N+G)	40K9614 20,000円 IBM DPI 30A ケーブル (NEMA L6-30P)
40K9615 40,000円 IBM DPI 60A ケーブル (IEC309 2P+G)	

71763NU 140,000円 1U
DPI PDU 60A/208V 9xC19 3相 IEC309 ケーブル付き

71763MU 220,000円 1U
DPI PDU+ 60A/208V 9xC19 3相 IEC309 ケーブル付き

インレット アウトレット

25R5559 7,600円 1Ux5セット
1U フィラー・パネルセット ※3

25R5560 10,600円 3Ux5セット
3U フィラー・パネルセット ※3

23K1661 18,100円
1U奥行調整ユニットテーブル黒(他社製品) 1U~

23K1662 23,400円
1/2U奥行調整ユニットテーブル黒(他社製品) 1/2(0.5)U~

最大50kgまでの装置を設置可能。固定棚自体の高さ：1U
奥行調整用のねじ頭が、棚板表面に露出するので
棚面がフラットになりません。

最大50kgまでの装置を設置可能。固定棚自体の高さ：1/2(0.5)U
奥行き調整ねじを棚板の横でねじ止めするタイプなので
表面はフラットですが、横にスペースが必要です。

※1 1Uサーバーを格納可能なフロント・ドアを装備したラック。
 ※2 NetBAY 42を複数台増設するためのラックです。ロック付き左右2枚のサイド・パネルは含まれません。
 ※3 ラック内のすべてのオープン・スペースには冷却のためにフィルター・パネル・セット(25R5559/25R5560)を取り付けることを推奨いたします。
 ※4 ラックマウントできません。外付けで使用してください。
 ※5 バームレス付き109日本語キーボード。フラットパネル・コンソールキットには格納できません。
 ※6 トラックポイントおよびトラックパッドポイント装置機能付き日本語キーボード。17231JX/17231UX/17232NX/17231RX/17233RX/172317X/172319Xのキーボードトレイにのみ格納可能。
 ※7 トラックポイントおよびトラックパッドポイント装置機能付き英語キーボード。17231JX/17231UX/17232NX/17231RX/17233RX/172317X/172319Xのキーボードトレイにのみ格納可能。
 ※8 『IBM NetBAY ラック・ソリューション(システム構成ガイド)』でもご案内していますので参照ください。
 ※9 サーバ本体やオプションを搭載(最大950kgまで)したままでの移動が可能な、EIA規格の19型ラック。

保守サービス

System x 3500M3(7380) (3年間オンサイト保証) スタートアップ90(ヘルプライン簡易版)付き

導入支援/ソフトウェア・サポート

ハードウェア・サポート

●ServicePac ワランティ&メンテナンス・オプション

IBM製品をご購入のお客さまに、保証/保守サービスのサービス・レベルとサービス期間をアップグレードするものです。通常の保守サービスの料金に比べ割安な料金でアップグレードすることができます。

ServicePac商品内容

サービス提供方法 ①②③より選択	①Non_CRUオンサイト保守サービス
	②non_CRU対応オンサイト・スーパー・サービス
	③non_CRU対応オンサイト・スーパー・サービス・プラス
HDDお渡しサービス	機械の故障修理により取り外された部品 (IBM所有)を技術員が持ち帰らずにお客様所有物としてお渡しいたします。
サービス期間	機器の保証期間開始から 3年間/4年間/5年間 より選択
サービス時間帯	1. 12×6…月曜日～土曜日 08:00 - 20:00 (12時間×週6日) 2. 24×7…月曜日～日曜日 00:00 - 24:00 (24時間×週7日) より選択

ServicePacご購入についての注意点

- ServicePacは標準保証期間中に限り購入可能で、サービス内容の3年間、4年間、5年間は保証期間を含めての期間となります。
- ServicePac製品番号の料金はサービス提供期間中の保守サービスに対する一括払料金です。(1年分の料金ではありません)
- ServicePacの販売対象となる機器は追加・削除されていきます。ServicePacをご購入の際は、以下のURLのServicePac対象機器検索にて最新情報をご確認ください。検索結果ページに表示される「登録可能期限」以降に保証が開始される機器、または対象でない機器はサービスの登録ができません。

IBM ServicePac : http://www.ibm.com/jp/services/its/support/svcpack_new.html

①non_CRU対応保守サービス

84Y2560	74,100円 (税別)	登録期限	2015/12/01
4年間Non_CRUサービス/保証期間満了日の翌日より1年間オンサイト修理/12x6			
84Y2561	116,400円 (税別)	登録期限	2014/12/01
5年間Non_CRUサービス/保証期間満了日の翌日より2年間オンサイト修理/12x6			
84Y2562	31,800円 (税別)	登録期限	2016/12/01
3年間オンサイト修理/24x7 Non_CRU			
84Y2563	84,700円 (税別)	登録期限	2015/12/01
4年間オンサイト修理/24x7 Non_CRU			
84Y2564	137,600円 (税別)	登録期限	2014/12/01
5年間オンサイト修理/24x7 Non_CRU			

②non_CRU対応オンサイト・スーパー・サービス

84Y2565	48,600円 (税別)	登録期限	2016/12/01
3年間 オンサイトスーパー/24x7 Non_CRU+FW			
84Y2566	108,000円 (税別)	登録期限	2015/12/01
4年間 オンサイトスーパー/24x7 Non_CRU+FW			
84Y2567	167,400円 (税別)	登録期限	2014/12/01
5年間 オンサイトスーパー/24x7 Non_CRU+FW			

③non_CRU対応オンサイト・スーパー・サービス・プラス

84Y2574	84,600円 (税別)	登録期限	2016/12/01
3年間 オンサイトスーパープラス/24x7 Non_CRU+FW+PM			
84Y2575	156,000円 (税別)	登録期限	2015/12/01
4年間 オンサイトスーパープラス/24x7 Non_CRU+FW+PM			
84Y2576	227,400円 (税別)	登録期限	2014/12/01
5年間 オンサイトスーパープラス/24x7 Non_CRU+FW+PM			

①non_CRU対応保守サービス+HDDお渡しサービス

84Y2568	51,800円 (税別)	登録期限	2016/12/01
3年間オンサイト修理/24x7 Non_CRU + HDDお渡し			
84Y2569	111,700円 (税別)	登録期限	2015/12/01
4年間オンサイト修理/24x7 Non_CRU + HDDお渡し			
84Y2570	170,600円 (税別)	登録期限	2014/12/01
5年間オンサイト修理/24x7 Non_CRU + HDDお渡し			

②non_CRU対応オンサイト・スーパー・サービス+HDDお渡しサービス

84Y2571	68,600円 (税別)	登録期限	2016/12/01
3年間 オンサイトスーパー/24x7 Non_CRU+FW+HDDお渡し			
84Y2572	135,000円 (税別)	登録期限	2015/12/01
4年間 オンサイトスーパー/24x7 Non_CRU+FW+HDDお渡し			
84Y2573	200,400円 (税別)	登録期限	2014/12/01
5年間 オンサイトスーパー/24x7 Non_CRU+FW+HDDお渡し			

③non_CRU対応オンサイト・スーパー・サービス・プラス+HDDお渡しサービス

84Y2577	104,600円 (税別)	登録期限	2016/12/01
3年間 オンサイトスーパープラス/24x7 Non_CRU+FW+PM+HDDお渡し			
84Y2578	183,000円 (税別)	登録期限	2015/12/01
4年間 オンサイトスーパープラス/24x7 Non_CRU+FW+PM+HDDお渡し			
84Y2579	260,400円 (税別)	登録期限	2014/12/01
5年間 オンサイトスーパープラス/24x7 Non_CRU+FW+PM+HDDお渡し			

●年間保守契約 (IBM契約書が必要です。)

サービス内容	月～日[08:00～20:00](6x12)	月～日[08:00～20:00](7x12)	月～日[08:00～02:00](7x18)	月～日[08:00～08:00](7x24)
4年目以降(年額)	43,200円 (税別)/年	45,360円 (税別)/年	49,680円 (税別)/年	54,000円 (税別)/年

●スタートアップ 90(システム装置に標準添付)

サービス登録日 (機械据付完了日)から3ヵ月間、導入時に発生する対象プログラムのお問い合わせ対応、および問題切り分けの支援を行います。サービス期間終了後の期間延長もしくは拡張契約をご希望の場合、は、ServicePac for System x-SWをご購入ください。

- 導入方法に関する技術的なお問い合わせ、および問題切り分けの支援。
- 構成方法に関する技術的なお問い合わせ、および問題切り分けの支援。
- 同梱されている技術資料の疑問点に対する支援。
- 製品の製造元、Microsoft社、およびLinux ディストリビューター各社が公開している情報に基づいた範囲での問題を切り分けの支援、および、IBMが対象プログラム製品の不具合による障害と判断し、かつ修正プログラムが提供されている場合の当該プログラムの入手の支援。

サービス提供時間 月曜日～金曜日 09:00～18:00 (祝日、12月30日～1月3日を除く)。

●ServicePac for System x - SW (ソフトウェア)

System xの導入、設置作業に対して、技術支援が必要であり、障害発生時の問題切り分けについての支援を、インシデント・フリー制でご提供いたします。Systems Directorなどの対象製品/ソフトウェアに対して、電話またはeメールにより提供します。

サービス	期間	標準時間帯		拡張時間帯	
		製品番号	料金(税別)	製品番号	料金(税別)
ServicePac for System x ミッドレンジ (2CPUソケット)	1年	84Y1537	43,000円	84Y1543	64,500円
	3年	84Y1540	118,700円	84Y1546	178,000円

標準時間帯 …祝日を除く月曜日から金曜日の午前9時から午後5時まで

拡張時間帯 …月曜日から土曜日の午前9時から午後9時まで、および日曜日の午前9時から午後5時まで

本サービス登録時にスタートアップ90に加入している場合、サービス期間にはスタートアップ90のサービス期間が加算されます。

詳しくは以下URLをご参照ください。 <http://www.ibm.com/services/jp/index.wss/offering/its/b1333897>



OS別オプション IBM動作検証済み一覧

以下表は、システム装置がサポートしているOSについて、ServerProvenに掲載されている各オプション製品のTest Informationをまとめたものです。
<http://www.ibm.com/servers/eserver/serverproven/compat/us/>
 ファームウェア/デバイスドライバについてにつきましては、技術情報のWebサイトをご参照ください。
http://www.ibm.com/jp/servers/eserver/xseries/tech/firmdriver/list_x.shtml

OS	P/N	オプション製品
Microsoft Windows Server 2008 R2	48Y4250	Emulex 10 GbE ハーチャルファブリックアダプター
Microsoft Windows Server 2008, Datacenter x64 Edition	42C1790	NetXtreme II 10GbE Express SR アダプター
Microsoft Windows Server 2008, Datacenter x86 Edition	48Y4220	NetXtreme II 1000 Express クラウドポート Ethernet アダプター
Microsoft Windows Server 2008, Enterprise x64 Edition	42C1780	NetXtreme II 1000 Express テュアルポート Ethernet アダプター
Microsoft Windows Server 2008, Enterprise x86 Edition	39Y8086	NetXtreme II 1000 Express イーサネットアダプター
Microsoft Windows Server 2008, Standard x64 Edition	48Y4230	Intel Ethernet テュアルポート サーバーアダプター
Microsoft Windows Server 2008, Standard x86 Edition	48Y4240	Intel Ethernet クラウドポート サーバーアダプター
Microsoft Windows Server 2008, Web x64 Edition	39Y6126	Intel PRO/1000 PT テュアルポート サーバーアダプター (PCI-E)
Microsoft Windows Server 2008, Web x86 Edition	39Y6136	PRO/1000 PT クラウドポート サーバーアダプター (PCI-E)
Windows Essential Business Server 2008 Premium Edition	42C1750	PRO/1000 PF サーバーアダプター (PCI-E)
Windows Essential Business Server 2008 Standard Edition	44E8700	SAS HBA コントローラー V2 (PCI-Express)
Windows Small Business Server 2008 Premium Edition	46M0831	Server RAID-M1015 コントローラー
Windows Small Business Server 2008 Standard Edition	46M0816	Server RAID-M5014 コントローラー
Microsoft Windows Server 2003, Web Edition	46M0829	Server RAID-M5015 コントローラー
Microsoft Windows Server 2003/2003 R2, Datacenter Edition	43W4296	Server RAID-MR101 コントローラー
Microsoft Windows Server 2003/2003 R2, Datacenter x64 Edition	44E8825	Server RAID-MR10M コントローラー (バスブリークケーブル付き)
Microsoft Windows Server 2003/2003 R2, Enterprise Edition	44E8689	Server RAID-BR101 コントローラー
Microsoft Windows Server 2003/2003 R2, Enterprise x64 Edition	39Y6146	Logic iSCSI シングルポート HBA (PCI-E)
Microsoft Windows Server 2003/2003 R2, Standard Edition	42C1770	Logic iSCSI テュアルポート HBA (PCI-E)
Microsoft Windows Server 2003/2003 R2, Standard x64 Edition	39M6894	DS4000 4Gbps 1ポート PCI-X ホストバスアダプター
Windows Small Business Server 2003/2003 R2 Premium Edition	59Y1987	Brocade 4Gb FC シングルポート HBA (PCI-E)
Windows Small Business Server 2003/2003 R2 Standard Edition	59Y1987	Brocade 4Gb FC シングルポート HBA (PCI-E)
Red Hat Enterprise Linux 5 Server Edition	59Y1983	Brocade 4Gb FC テュアルポート HBA (PCI-E)
Red Hat Enterprise Linux 5 Server Edition with Xen	39R6525	Logic 4Gb ファイバーチャネルシングルポート HBA (PCI-E)
Red Hat Enterprise Linux 5 Server x64 Edition	39R6527	Logic 4Gb ファイバーチャネルデュアルポート HBA (PCI-E)
Red Hat Enterprise Linux 5 Server with Xen x64 Edition	42C2069	Emulex 4Gb シングルポート FC HBA (PCI-E)
Red Hat Enterprise Linux 4 AS for AMD64/EM64T	42C2071	Emulex 4Gb テュアルポート FC HBA (PCI-E)
Red Hat Enterprise Linux 4 ES for AMD64/EM64T	46M6049	Brocade 8Gb FC シングルポート HBA (PCI-E)
Red Hat Enterprise Linux 4 WS/HPC for AMD64/EM64T	46M6050	Brocade 8Gb FC テュアルポート HBA (PCI-E)
SUSE LINUX Enterprise Server 11 for AMD64/EM64T	42D0501	Logic 8Gb ファイバーチャネルシングルポート HBA (PCI-E)
SUSE LINUX Enterprise Server 11 with Xen for AMD64/EM64T	42D0510	Logic 8Gb ファイバーチャネルデュアルポート HBA (PCI-E)
SUSE LINUX Enterprise Server 10 for AMD64/EM64T	42D0485	Emulex 8Gb シングルポート FC HBA (PCI-E)
SUSE LINUX Enterprise Server 10 with Xen for AMD64/EM64T	42D0494	Emulex 8Gb テュアルポート FC HBA (PCI-E)
VMware ESX 4.1	42C1800	Logic 10Gb テュアルポート CNA
VMware ESXi 4.1	42C1820	Brocade 10Gb テュアルポート CNA
VMware ESX 4.0		
VMware ESXi 4.0		



IBM System x 提供OS製品情報 一覧

以下は、IBM System xが提供するOS製品の一覧です。OSのサポートにつきましてはシステム装置のサポートOSをご確認ください。
製品の詳しい情報は以下、URLをご参照ください。(PDF)

IBM System x提供OS製品情報 http://www-06.ibm.com/jp/servers/eserver/xseries/system/pdf/sq_ibm_os.pdf

● OSオプション・キット

製品番号	製品名	IBMダイレクト価格(税別)	備考
4849MSM	Windows Server 2008 R2 Standard (1-4CPU、5CAL) IBM版	※	1-4CPU/5CAL
4849MTM	Windows Server 2008 R2 Enterprise (1-8CPU、10CAL) IBM版	※	1-8CPU/10CAL
4849MEM	Windows Server 2008 R2 Enterprise (1-8CPU、25CAL) IBM版	※	1-8CPU/25CAL
4849MGM	Windows Server 2008 R2 Datacenter (2CPU、5CAL) IBM版	※	2CPU/5CAL
4849MHM	Windows Server 2008 R2 Datacenter (4CPU、5CAL) IBM版	※	4CPU/5CAL
4849DSJ	Windows Server 2008 SE 32/64bit(1-4CPU) IBM版	※	1-4CPU/5CAL
4849DTJ	Windows Server 2008 EE 32/64bit(1-8CPU、10CAL) IBM版	※	1-8CPU/10CAL
4849DEJ	Windows Server 2008 EE 32/64bit(1-8CPU) IBM版	※	1-8CPU/25CAL
4849EGJ	Windows Server 2008 DCE 32/64bit(2CPU) IBM版	※	2CPU/0CAL
4849EHJ	Windows Server 2008 DCE 32/64bit(4CPU) IBM版	※	4CPU/0CAL
4849H7J	Windows HPC Server 2008 IBM版	※	1-4CPU/0CAL
4849F2J	Windows Small Business Server 2008 Standard IBM版	※	1-4CPU/5CAL
4849F4J	Windows Small Business Server 2008 Premium IBM版	※	1-4CPU/5CAL

※ ご購入に関する詳細は、IBM製品お取り扱い店にご確認ください。

● Windows Server 2008 Client Access License

製品番号	製品名	IBMダイレクト価格(税別)	備考
4849KCM	Windows Server 2008 Client Access License 5ユーザー	18,800円	5CAL
4849KDM	Windows Server 2008 Client Access License 5デバイス	18,800円	5CAL
4849KCA	Windows SBS 2008 R2 Client Access License 1ユーザー	7,000円	1CAL
4849KDA	Windows SBS 2008 R2 Client Access License 1デバイス	7,000円	1CAL
4849KCB	Windows SBS 2008 R2 Client Access License 1プレミアムユーザー	17,000円	1CAL
4849KDB	Windows SBS 2008 R2 Client Access License 1プレミアムデバイス	17,000円	1CAL

※ 当製品は単体で購入していただくことが可能です。

● Red Hat Enterprise Linux (RHEL 4, RHEL5)問題解決支援サービスバンドル製品

※ 本製品は、ソフトウェア単体では購入できません。

システム製品と下記のサブスクリプションを同時にご購入ください。サブスクリプションの更新時には同等製品(期間は1年/3年選択可能)をご購入ください。発注後のキャンセルはできませんので、ご注意ください。

製品番号	製品名	IBMダイレクト価格(税別)	備考
4815CHJ	RHEL UP to 2 Sockets for x86 Standard 1年サブスクリプション	99,800円	
4815DHJ	RHEL UP to 2 Sockets for x86 Standard 3年サブスクリプション	274,400円	
4815EHJ	RHEL UP to 2 Sockets for x86 Premium 1年サブスクリプション	197,000円	
4815FHJ	RHEL UP to 2 Sockets for x86 Premium 3年サブスクリプション	546,400円	
4815KHJ	RHEL Advanced Platform Standard 1年サブスクリプション	198,000円	
4815LHJ	RHEL Advanced Platform Standard 3年サブスクリプション	544,300円	
4815NHJ	RHEL Advanced Platform Premium 1年サブスクリプション	388,800円	
4815OHJ	RHEL Advanced Platform Premium 3年サブスクリプション	1,078,500円	

インストールメディアについては、Red Hat Network から iso イメージがダウンロード可能です。最新版が必要な場合は、Red Hat Networkからisoイメージを入手してください。

【Vmware製品について】

サブスクリプションは1ライセンスあたり1サブスクリプションが必要となりますので、必ず同時購入してください。

サブスクリプションは、契約期間(1年/3年/5年)が満了する前にご購入ください。サブスクリプション製品のみご購入可能です。

● VMware ESXi 4.0 アップグレード

製品番号	製品名	IBMダイレクト価格(税別)	備考
4817Z07	VMware ESXi4.0 to vSphere4.0 Std UPG 1プロセッサライセンス	76,000円	
4817Z08	VMware ESXi4.0 to vSphere4.0 Adv UPG 1プロセッサライセンス	213,000円	
4817Z09	VMware ESXi4.0 to vSphere4.0 EntPlus UPG 1プロセッサライセンス	331,000円	

● VMware vSphere4.1 エッセンシャル

製品番号	製品名	IBMダイレクト価格(税別)	備考
4817VA8	VMware vSphere4.1 エッセンシャル 3ホスト(2プロセッサ)ライセンス	48,000円	
4817SA8	VMware vSphere4.1 エッセンシャル 3ホスト1年サブスクリプション	13,000円	
4817TA8	VMware vSphere4.1 エッセンシャル 3ホスト3年サブスクリプション	38,000円	
4817UA8	VMware vSphere4.1 エッセンシャル 3ホスト5年サブスクリプション	64,000円	
4817VA9	VMware vSphere4.1 エッセンシャルPlus 3ホスト(2プロセッサ)ライセンス	331,000円	
4817SA9	VMware vSphere4.1 エッセンシャルPlus 3ホスト 1年サブスクリプション	48,000円	
4817TA9	VMware vSphere4.1 エッセンシャルPlus 3ホスト 3年サブスクリプション	155,000円	
4817UA9	VMware vSphere4.1 エッセンシャルPlus 3ホスト 5年サブスクリプション	263,000円	

● VMware vSphere4.1 Standard およびアップグレードライセンス

製品番号	製品名	IBMダイレクト価格(税別)	備考
4817VA5	VMware vSphere4.1 Std 1プロセッサライセンス	95,000円	
4817SA5	VMware vSphere4.1 Std 1プロセッサ 1年サブスクリプション	18,000円	
4817TA5	VMware vSphere4.1 Std 1プロセッサ 3年サブスクリプション	58,000円	
4817UA5	VMware vSphere4.1 Std 1プロセッサ 5年サブスクリプション	90,000円	
4817Z00	VMware vSphere4.1 Std UPG w/データリカバリー 1プロセッサライセンス	67,000円	
4817S20	VMware vSphere4.1 Std to Std w/DR UPG 1年サブスクリプション	28,000円	
4817T20	VMware vSphere4.1 Std to Std w/DR UPG 3年サブスクリプション	88,000円	
4817U20	VMware vSphere4.1 Std to Std w/DR UPG 5年サブスクリプション	149,000円	
4817Z10	VMware vSphere4.1 Std UPG Adv 1プロセッサライセンス	134,000円	
4817SAZ	VMware vSphere4.1 Std to Adv UPG 1年サブスクリプション	31,000円	
4817TAZ	VMware vSphere4.1 Std to Adv UPG 3年サブスクリプション	99,000円	
4817UAZ	VMware vSphere4.1 Std to Adv UPG 5年サブスクリプション	168,000円	
4817Z11	VMware vSphere4.1 Std UPG EntPlus 1プロセッサライセンス	261,000円	
4817SZB	VMware vSphere4.1 Std to EntPlus UPG 1年サブスクリプション	48,000円	
4817TZB	VMware vSphere4.1 Std to EntPlus UPG 3年サブスクリプション	155,000円	
4817UZB	VMware vSphere4.1 Std to EntPlus UPG 5年サブスクリプション	262,000円	

● VMware vSphere4.1 Standard with データリカバリー およびアップグレードライセンス

製品番号	製品名	IBMダイレクト価格(税別)	備考
4817VB0	VMware vSphere4.1 Std w/データリカバリー 1プロセッサライセンス	161,000円	
4817SB0	VMware vSphere4.1 Std w/データリカバリー 1年サブスクリプション	28,000円	
4817TB0	VMware vSphere4.1 Std w/データリカバリー 3年サブスクリプション	88,000円	
4817UB0	VMware vSphere4.1 Std w/データリカバリー 5年サブスクリプション	149,000円	
4817Z01	VMware vSphere4.1 Std w/データリカバリー UPG Adv 1プロセッサライセンス	58,000円	
4817SZ1	VMware vSphere4.1 Std w/DR to Adv UPG 1年サブスクリプション	31,000円	
4817TZ1	VMware vSphere4.1 Std w/DR to Adv UPG 3年サブスクリプション	99,000円	
4817UZ1	VMware vSphere4.1 Std w/DR to Adv UPG 5年サブスクリプション	168,000円	
4817Z02	VMware vSphere4.1 Std w/データリカバリー UPG EntPlus 1プロセッサライセンス	190,000円	
4817SZ2	VMware vSphere4.1 Std w/DR to Ent Plus UPG 1年サブスクリプション	48,000円	
4817TZ2	VMware vSphere4.1 Std w/DR to Ent Plus UPG 3年サブスクリプション	155,000円	
4817UZ2	VMware vSphere4.1 Std w/DR to Ent Plus UPG 5年サブスクリプション	262,000円	

● VMware vSphere4.0 Advanced およびアップグレードライセンス

製品番号	製品名	IBMダイレクト価格(税別)	備考
4817VA6	VMware vSphere4.1 Adv 1プロセッサライセンス	214,000円	
4817SA6	VMware vSphere4.1 Adv 1プロセッサ 1年サブスクリプション	31,000円	
4817TA6	VMware vSphere4.1 Adv 1プロセッサ 3年サブスクリプション	99,000円	
4817UA6	VMware vSphere4.1 Adv 1プロセッサ 5年サブスクリプション	168,000円	
4817Z12	VMware vSphere4.1 Adv UPG EntPlus 1プロセッサライセンス	131,000円	
4817SZC	VMware vSphere4.1 Adv to EntPlus UPG 1年サブスクリプション	48,000円	
4817TZC	VMware vSphere4.1 Adv to EntPlus UPG 3年サブスクリプション	155,000円	
4817UZC	VMware vSphere4.1 Adv to EntPlus UPG 5年サブスクリプション	262,000円	

● VMware vSphere4.1 Enterprise およびアップグレードライセンス

製品番号	製品名	IBMダイレクト価格(税別)	備考
4817VB7	VMware vSphere4.1 Ent 1プロセッサライセンス	273,000円	
4817SB7	VMware vSphere4.1 Ent 1プロセッサ 1年サブスクリプション	39,000円	
4817TB7	VMware vSphere4.1 Ent 1プロセッサ 3年サブスクリプション	128,000円	
4817UB7	VMware vSphere4.1 Ent 1プロセッサ 5年サブスクリプション	216,000円	
4817Z13	VMware vSphere4.1 Ent UPG EntPlus 1プロセッサライセンス	66,000円	
4817SZD	VMware vSphere4.1 Ent to EntPlus UPG 1年サブスクリプション	48,000円	
4817TZD	VMware vSphere4.1 Ent to EntPlus UPG 3年サブスクリプション	155,000円	
4817UZD	VMware vSphere4.1 Ent to EntPlus UPG 5年サブスクリプション	262,000円	

● VMware vSphere4.1 Enterprise Plus

製品番号	製品名	IBMダイレクト価格(税別)	備考
4817VA7	VMware vSphere4.1 EntPlus 1プロセッサライセンス	332,000円	
4817SA7	VMware vSphere4.1 EntPlus 1プロセッサ 1年サブスクリプション	48,000円	
4817TA7	VMware vSphere4.1 EntPlus 1プロセッサ 3年サブスクリプション	155,000円	
4817UA7	VMware vSphere4.1 EntPlus 1プロセッサ 5年サブスクリプション	262,000円	

● VMware vCenter Server4.1 Foundation およびアップグレードライセンス

製品番号	製品名	IBMダイレクト価格(税別)	備考
4817VB2	VMware vCenter Server4.1 Foundation 1インスタンスライセンス	142,000円	
4817SB2	VMware vCenter Server4.1 Foundation 1インスタンス 1年サブスクリプション	36,000円	
4817TB2	VMware vCenter Server4.1 Foundation 1インスタンス 3年サブスクリプション	114,000円	
4817UB2	VMware vCenter Server4.1 Foundation 1インスタンス 5年サブスクリプション	194,000円	
4817Z03	VMware vCenter Server4.1 Foundation UPG Std 1インスタンスライセンス	364,000円	
4817SZ3	VMware vCenter Server4.1 Fdn toStd UPG 1インスタンス 1年サブスクリプション	68,000円	
4817TZ3	VMware vCenter Server4.1 Fdn toStd UPG 1インスタンス 3年サブスクリプション	221,000円	
4817UZ3	VMware vCenter Server4.1 Fdn toStd UPG 1インスタンス 5年サブスクリプション	374,000円	

● VMware vSphere 4.1 アクセラレーションキット

製品番号	製品名	IBMダイレクト価格(税別)	備考
6プロセッサ分のvSphere Advanced および vCenter Foundation (up to 3 servers)			
4817VB5	VMware vSphere4.1 Adv アクセラレーション 6プロセッサライセンス	992,000円	
4817SB5	VMware vSphere4.1 Adv アクセラレーション 6プロセッサ 1年サブスクリプション	140,000円	
4817TB5	VMware vSphere4.1 Adv アクセラレーション 6プロセッサ 3年サブスクリプション	462,000円	
4817UB5	VMware vSphere4.1 Adv アクセラレーション 6プロセッサ 5年サブスクリプション	785,000円	
8プロセッサ分のvSphere Enterprise Plus および vCenter Standard			
4817VB3	VMware vSphere4.1 EntPlus アクセラレーション 8プロセッサライセンス	2,494,000円	
4817SB3	VMware vSphere4.1 EntPlus アクセラレーション 8プロセッサ 1年サブスクリプション	350,000円	
4817TB3	VMware vSphere4.1 EntPlus アクセラレーション 8プロセッサ 3年サブスクリプション	1,160,000円	
4817UB3	VMware vSphere4.1 EntPlus アクセラレーション 8プロセッサ 5年サブスクリプション	1,969,000円	

● VMware vCenter Server4.1 Standard

製品番号	製品名	IBMダイレクト価格(税別)	備考
4817VB1	VMware vCenter Server4.1 Std 1インスタンスライセンス	473,000円	
4817SB1	VMware vCenter Server4.1 Std 1インスタンス 1年サブスクリプション	68,000円	
4817TB1	VMware vCenter Server4.1 Std 1インスタンス 3年サブスクリプション	221,000円	
4817UB1	VMware vCenter Server4.1 Std 1インスタンス 5年サブスクリプション	374,000円	

● VMware vCenter Server Heartbeat /Site Recovery Manager/Lab Manager

製品番号	製品名	IBMダイレクト価格(税別)	備考
4817VC0	VMware vCenter Server Heartbeat 6.3 1vCenter Serverライセンス	1,018,000円	
4817SC0	VMware vCenter Server Heartbeat 6.3 1vC Server 1年サブスクリプション	142,000円	
4817TC0	VMware vCenter Server Heartbeat 6.3 1vC Server 3年サブスクリプション	428,000円	
4817UC0	VMware vCenter Server Heartbeat 6.3 1vC Server 5年サブスクリプション	713,000円	
4817VC1	VMware vCenter Lab Manager 4.0 1プロセッサライセンス	152,000円	
4817SC1	VMware vCenter Lab Manager 1年サブスクリプション	21,000円	
4817TC1	VMware vCenter Lab Manager 3年サブスクリプション	64,000円	
4817UC1	VMware vCenter Lab Manager 5年サブスクリプション	107,000円	
4817VC2	VMware vCenter SRM4 1プロセッサライセンス	178,000円	
4817SC2	VMware vCenter Site Recovery Manager 4 1年サブスクリプション	25,000円	
4817TC2	VMware vCenter Site Recovery Manager 4 3年サブスクリプション	75,000円	
4817UC2	VMware vCenter Site Recovery Manager 4 5年サブスクリプション	125,000円	

● VMware vCenter Server Site Recovery Manager 拡張パック/アクセラレーションキット

製品番号	製品名	IBMダイレクト価格(税別)	備考
1プロセッサ分のvSphere Advanced および VMware vCenter Server Site Recovery Manager			
4817VC5	VMware vCenter SRM4 Exp/パック for vSphere 4 Advライセンス	407,000円	
4817SC5	VMware vCenter SRM4 Exp/パック for vSphere Adv 1年サブスクリプション	57,000円	
4817TC5	VMware vCenter SRM4 Exp/パック for vSphere Adv 3年サブスクリプション	171,000円	
4817UC5	VMware vCenter SRM4 Exp/パック for vSphere Adv 5年サブスクリプション	285,000円	
1プロセッサ分のvSphere Enterprise Plus および VMware vCenter Server Site Recovery Manager			
4817VC6	VMware vCenter SRM4 Exp/パック for vSphere 4 EntPlusライセンス	534,000円	
4817SC6	VMware vCenter SRM4 Exp/パック for vSphere EntPlus 1年サブスクリプション	75,000円	
4817TC6	VMware vCenter SRM4 Exp/パック for vSphere EntPlus 3年サブスクリプション	225,000円	
4817UC6	VMware vCenter SRM4 Exp/パック for vSphere EntPlus 5年サブスクリプション	374,000円	
6プロセッサ分のvSphere Advanced および vCenter Server Standard、 VMware vCenter Site Recovery Manager			
4817VC3	VMware vCenter SRM4アクセルキット for vSphere 4 Advライセンス	2,647,000円	
4817SC3	VMware vCenter SRM4アクセルキット for vSphere Adv 1年サブスクリプション	371,000円	
4817TC3	VMware vCenter SRM4アクセルキット for vSphere Adv 3年サブスクリプション	1,112,000円	
4817UC3	VMware vCenter SRM4アクセルキット for vSphere Adv 5年サブスクリプション	1,853,000円	
6プロセッサ分のvSphere Enterprise Plus および vCenter Server Standard、 VMware vCenter Site Recovery Manager			
4817VC4	VMware vCenter SRM4アクセルキット for vSphere 4 EntPlusライセンス	3,207,000円	
4817SC4	VMware vCenter SRM4アクセルキット for vSphere EntPlus 1年サブスクリプション	449,000円	
4817TC4	VMware vCenter SRM4アクセルキット for vSphere EntPlus 3年サブスクリプション	1,347,000円	
4817UC4	VMware vCenter SRM4アクセルキット for vSphere EntPlus 5年サブスクリプション	2,245,000円	

● VMware Site Recovery Manager/VMware Lab Manager/VMware Lifecycle Manager/VMware Stage Manager

製品番号	製品名	IBMダイレクト価格(税別)	備考
4817V91	VMware vCenter Lifecycle Manager 1ソケットライセンス	90,000円	
4817S91	VMware vCenter Lifecycle Manager 1ソケット用1年サブスクリプション	14,000円	
4817T91	VMware vCenter Lifecycle Manager 1ソケット用3年サブスクリプション	39,000円	
4817U91	VMware vCenter Lifecycle Manager 1ソケット用5年サブスクリプション	70,000円	

● VMware View Enterprise/Premier

製品番号	製品名	IBMダイレクト価格(税別)	備考
4817VC9	VMware View 4 Enterprise バンドルスターターキットライセンス	153,000円	
4817SC9	VMware View 4 Enterprise バンドルスターターキット 1年サブスクリプション	21,000円	
4817TC9	VMware View 4 Enterprise バンドルスターターキット 3年サブスクリプション	64,000円	
4817UC9	VMware View 4 Enterprise バンドルスターターキット 5年サブスクリプション	107,000円	
4817VD1	VMware View 4 Enterprise バンドル10/パックライセンス	153,000円	
4817SD1	VMware View 4 Enterprise バンドル10/パック 1年サブスクリプション	21,000円	
4817TD1	VMware View 4 Enterprise バンドル10/パック 3年サブスクリプション	64,000円	
4817UD1	VMware View 4 Enterprise バンドル10/パック 5年サブスクリプション	107,000円	
4817VD0	VMware View 4 Enterprise バンドル100/パックライセンス	1,527,000円	
4817SD0	VMware View 4 Enterprise バンドル100/パック 1年サブスクリプション	214,000円	
4817TD0	VMware View 4 Enterprise バンドル100/パック 3年サブスクリプション	641,000円	
4817UD0	VMware View 4 Enterprise バンドル100/パック 5年サブスクリプション	1,069,000円	
4817VD2	VMware View 4 Premier バンドルスターターキットライセンス	254,000円	
4817SD2	VMware View 4 Premier バンドルスターターキット 1年サブスクリプション	36,000円	
4817TD2	VMware View 4 Premier バンドルスターターキット 3年サブスクリプション	107,000円	
4817UD2	VMware View 4 Premier バンドルスターターキット 5年サブスクリプション	178,000円	
4817VD3	VMware View 4 Premier バンドル100/パックライセンス	2,545,000円	
4817SD3	VMware View 4 Premier バンドル100/パック 1年サブスクリプション	356,000円	
4817TD3	VMware View 4 Premier バンドル100/パック 3年サブスクリプション	1,069,000円	
4817UD3	VMware View 4 Premier バンドル100/パック 5年サブスクリプション	1,782,000円	
4817VD4	VMware View 4 Premier バンドル10/パックライセンス	254,000円	
4817SD4	VMware View 4 Premier バンドル10/パック 1年サブスクリプション	36,000円	
4817TD4	VMware View 4 Premier バンドル10/パック 3年サブスクリプション	107,000円	
4817UD4	VMware View 4 Premier バンドル10/パック 5年サブスクリプション	178,000円	
4817VC7	VMware View 4 Enterprise アドオン10/パックライセンス	51,000円	
4817SC7	VMware View 4 Enterprise アドオン10/パック 1年サブスクリプション	8,000円	
4817TC7	VMware View 4 Enterprise アドオン10/パック 3年サブスクリプション	21,000円	
4817UC7	VMware View 4 Enterprise アドオン10/パック 5年サブスクリプション	36,000円	
4817VC8	VMware View 4 Enterprise アドオン100/パックライセンス	509,000円	
4817SC8	VMware View 4 Enterprise アドオン100/パック 1年サブスクリプション	71,000円	
4817TC8	VMware View 4 Enterprise アドオン100/パック 3年サブスクリプション	214,000円	
4817UC8	VMware View 4 Enterprise アドオン100/パック 5年サブスクリプション	356,000円	
4817VD5	VMware View 4 Premier アドオン10/パックライセンス	153,000円	
4817SD5	VMware View 4 Premier デスクトップアドオン10デスクトップVMs 1年サブスクリプション	21,000円	
4817TD5	VMware View 4 Premier デスクトップアドオン10デスクトップVMs 3年サブスクリプション	64,000円	
4817UD5	VMware View 4 Premier デスクトップアドオン10VMs 5年サブスクリプション	107,000円	
4817VD6	VMware View 4 Premier アドオン100/パックライセンス	1,527,000円	
4817SD6	VMware View 4 Premier デスクトップアドオン100デスクトップVMs 1年サブスクリプション	214,000円	
4817TD6	VMware View 4 Premier デスクトップアドオン100デスクトップVMs 3年サブスクリプション	641,000円	
4817UD6	VMware View 4 Premier デスクトップアドオン100VMs 5年サブスクリプション	1,069,000円	
4817VD7	VMware View 4 Enterprise to Premier UPG 10/パックライセンス	102,000円	
4817SD7	VMware View Premier UPG 10VMs 1年サブスクリプション	14,000円	
4817TD7	VMware View Premier UPG 10デスクトップVMs 3年サブスクリプション	43,000円	
4817UD7	VMware View Premier UPG 10デスクトップVMs 5年サブスクリプション	71,000円	
4817VD8	VMware View 4 Enterprise to Premier UPG 100/パックライセンス	1,018,000円	
4817SD8	VMware View Premier UPG 100VMs 1年サブスクリプション	142,000円	
4817TD8	VMware View Premier UPG 100デスクトップVMs 3年サブスクリプション	428,000円	
4817UD8	VMware View Premier UPG 100デスクトップVMs 5年サブスクリプション	713,000円	

お問い合わせ窓口一覧

法人のお客様向け IBM 製品、製品仕様に関するお問い合わせ

コンシェルジュ・ダイヤル：**0120-03-9966**

受付時間月曜～金曜 9:30-17:30（土・日・祝、12月30日-1月3日を除く）

当窓口はお客様のご質問に対するご相談窓口です。

ビジネス・パートナー様は、下記 IBM ビジネス・パートナー様向け窓口をご利用下さい。

IBM ビジネスパートナーからご購入ご希望の方

IBM ビジネスパートナーのご紹介

<http://www.ibm.com/partnerworld/jp/bplist/>

より詳しい情報は・・・

製品のカatalogやお役に立つ情報をインターネットを使ってご覧いただくことが可能です

IBM システム製品情報 ----- **ibm.com/systems/jp/**

IBM Express Advantage オフライン ----- **ibm.com/systems/jp/x/express/**

ソリューションのご紹介 ----- **ibm.com/systems/jp/x/solutions/**

キャンペーン一覧 ----- **ibm.com/systems/jp/x/campaign/**

法人のお客様向け障害受付窓口

IBM サービス・ライン：**0120-34-0000**

（フリーダイヤル）ガイダンスに従って窓口を選択してください。受付時間:24時間（お客様のご契約内容により個々の窓口の受付時間は異なります）

IBM ビジネスパートナー様向け販売前お問い合わせ窓口

IBM システム製品に関する製品・サービス販売のご相談窓口

IBM ビジネスパートナーのご紹介

<http://www.ibm.com/partnerworld/jp/webqa/>

PartnerWorld メンバー専用サイトです。（IBM ID が必要です）

BP コンタクト IBM：**0120-07-2004**（フリーダイヤル）ガイダンスに従って窓口を選択してください

受付時間：月曜～金曜 9:00～12:00 および 13:00～17:00（土・日・祝、6月17日、12月30日-1月3日を除く）

技術的な質問については、IBM 技術認定者番号（ICP-BP も含みます）が必要になります。System x の技術質問の場合のみ必要ありません。

IBM グローバルファイナンス

<http://www.ibm.com/financing/jp/>

フリーダイヤル：**0120-47-3301**

受付時間：月曜～金曜 9:00～12:00 および 13:00～17:00（土・日・祝、6月17日、12月30日-1月3日を除く）

このカタログで使用されている製品の写真は、出荷時のものと一部異なる場合があります。また、仕様は事前の予告なしに変更する場合があります。表示画面および印刷帳票の出力例のうち、特に断り書きのない出力例のデータ部分はすべて架空のもの
です。画面および組み立て実際の表示とは異なります。製品、サービス等詳細については、弊社もしくは IBM ビジネス・パートナーの営業担当員にご相談ください。このカタログに掲載されている IBM 標準価格および料金は、2010年9月現在のものと
事前の予告なしに変更する場合があります。最新の価格に関しては、弊社インターネット・ホームページをご参照ください。「IBM ダイレクト価格」は、IBM の直販による提供価格であり、ビジネス・パートナーなど再販者の販売価格を拘束するものではありません。
当カタログ記載の製品にプリインストールあるいは添付されているソフトウェア製品につきましては、その梱包方法および内容物に関し、市販されているものとは異なる場合があります。
BM、BM ロゴ、BladeCenter、DB2、Lotus、Domino、Lotus Notes、Lotus Sametime、PartnerWorld、PurifyPlus、Rational、ServerAD、System Storage、System x、Tivoli、Total Storage、WebSphere、Workplace は International Business Machines Corporation
の商標。
Microsoft、Windows、Windows NT および Windows ロゴは Microsoft Corporation の米国およびその他の国における商標。
UNIX は The Open Group の米国およびその他の国における登録商標。
他の会社名、製品名およびサービス名等はそれぞれ各社の商標。



日本アイ・ビー・エム株式会社

〒103-8510 東京都中央区日本橋箱崎町 19-21

09-10 Produced in Japan