



IBM System x™ 3550 (7978)

System Guide



3.5型ホットスワップ SATA/SAS HDDモデル

●このカタログに記載されているオプション・サポート状況および価格は、2008年01月23日現在のもの、事前の予告なしに変更する場合があります。表示金額は、事業者向けの本体価格であり消費税は含まれません。

IBM System x 3550 Express Spec

IBM express advantage		IBM System x 3550 Express		
モデル		3.5型ホットスワップ SATA/SAS HDDモデル		
製品番号	7978-PVT	7978-PVU	7978-PVW	
IBMダイレクト価格 (税別)	334,000円	381,000円	621,000円	
タイプ	ラック(1U)			
プロセッサ	搭載CPU数	1 (最大2)		
	タイプ	クアッドコア インテル® Xeon® プロセッサ E5310	クアッドコア インテル® Xeon® プロセッサ E5335	クアッドコア インテル® Xeon® プロセッサ X5365
	2次キャッシュ	クアッドコア、インテル® 64対応 8MB ECC (フルスピード) ^{*1}		
	動作周波数	1.60GHz	2GHz	3GHz
	フロント・サイド・バス	1066MHz	1333MHz	1333MHz
チップセット	熱設計電力	80W	80W	120W
	SMPアップグレード	1.6GHz (2ソケット)	2GHz (2ソケット)	3GHz (2ソケット)
主記憶 (PC2-5300 DDR2 SDRAM FBDIMM対応)	標準容量	Intel 5000X (Chipkill機能付き) 4GB ECC Chipkill		
	DIMM装着状況	2 x 2GB		
	DIMMソケット数(空き)	8(6)		
	最大容量	32GB ^{*2}		
ビデオ・サブシステム	SVGA (ATI-RN50(ES1000))			
ビデオ・メモリー	16 MB			
ディスク・インターフェース	タイプ	SATA/SAS (ServeRAID-8k-i:RAID 0,1,10機能付き)		
	内部ポート数	2		
	外部コネクタ	0		
補助記憶装置 (内蔵)	FDD	N/A		
	標準HDD容量	オープン		
	最大HDD容量 ^{*3} オプティカルドライブ	2TB(SATA)/600GB(SAS) ^{*4} 8倍速/24倍速 IDE DVD-ROM/CD-RW		
ストレージ・ベイ (空き)	5.25型スリムハイト	1(0)		
	3.5型スリムハイト	2(2):ホットスワップ		
拡張スロット (空き)	PCI Express x8	ハーフサイズ 1(1)		
	PCI Express x8	ハーフサイズ 1(1) オプションにより133MHz/64bit PCI-X 1(1)		
インターフェース	シリアル(16550A互換) x1、USB2.0 x4 (フロント x2、リア x2)、システム管理ポート x1、モニター (フロント x1、リア x1)			
ネットワーク・インターフェース	Ethernet コネクタ (RJ-45) x2:デュアル全二重 Ethernet 10Base-T/100Base-TX/1000Base-T (Broadcom 5708 x2)			
システム管理機能	標準装備 (BMC、IPMI 2.0準拠)			
本体寸法 (mm)	440 (W) X 711 (D) X 43 (H)			
質量 (kg)	12.7 (最小構成)、15.6 (最大構成)			
環境対応	RoHS指令準拠			
ホットスワップ電源ユニット (標準/最大)	1/2 (670W) (オートリスタート機能付 ^{*5})			
電源	AC 100-240V ^{**6} /47-63Hz(入力電圧を自動的に検知し、適切なモードで移動します)			
発熱量 (最大構成 / 出荷構成)	700W (2,390 Btu/Hr) / 240W (819 Btu/Hr)			
入力電力量 (最大/最小)	0.700kVA / 0.240kVA			
消費電力 (最大/出荷)	700W / 240W			
IBM PowerExecutive ^{*7}	対応			
エネルギー消費効率 ^{*8}	c区分、0.005	掲載対象外	掲載対象外	
サポートOS ^{*9}	Windows Server™ 2003(SP1) / 2003 R2 Enterprise x64 Edition、Windows Server™ 2003(SP1) / 2003 R2 Standard x64 Edition、Windows Server™ 2003(SP1) / 2003 R2 Enterprise Edition(32bit)、Windows Server™ 2003(SP1) / 2003 R2 Standard Edition(32bit)、Windows Server™ 2003 Web Edition、Windows® 2000 Server(SP4) ^{*10} 、Windows® 2000 Advanced Server(SP4) ^{*10} 、Windows® Small Business Server 2003/2003 R2 Standard Edition、Windows® Small Business Server 2003/2003 R2 Premium Edition、Red Hat Enterprise Linux 5 /Xen (32bit) ^{*11} 、Red Hat Enterprise Linux 5 /Xen (64bit) ^{*11} 、Red Hat Enterprise Linux AS/ES/WS 4 for x86 (Update3以降) ^{*11} 、Red Hat Enterprise Linux AS/ES/WS 4 for AMD64/EM64T (Update3以降) ^{*11} 、Red Hat Enterprise Linux AS/ES/WS 3 for x86 (Update8以降) ^{*11} 、Red Hat Enterprise Linux AS/ES/WS 3 for AMD64/EM64T (Update8以降) ^{*11} 、SUSE LINUX Enterprise Server 9 for x86 (SP3以降) ^{*11} 、SUSE LINUX Enterprise Server 9 for AMD64/EM64T (SP3以降) ^{*11} 、SUSE LINUX Enterprise Server 10/Xen for AMD64/EM64T ^{*11} 、SUSE LINUX Enterprise Server 10/Xen for x86 ^{*11} 、Vmware ESX Server 3.0.1、Vmware ESX Server 3.5			
添付ソフトウェア	IBM Director、ServerGuide			
付属品	電源コード (NEMA 5-15P x1、IEC320-C14 x1)、ラック・キット、インストール・ガイド、ユーザズ・ガイド、ドキュメントCD/バック			
サービス	スタートアップ 90 (ヘルプライン簡易版) ^{*15}			
保証	国内での修理	3年間部品/3年間オンサイト修理・保証サービス (24時間×週7日/CRU)		
	海外での修理	あり:修理依頼国での修理方法 (IWS/ハードウェア国際保証サービス)に準ずる		

*1 コアの各ペアにつき4MBのL2インテル®アドバンスド スマート キャッシュを搭載。
 *2 4GBメモリーを8つ装着した場合、標準で装着されているメモリーを取り外し、4GBメモリーに付け替える必要があります。
 *3 ハードドライブ容量に関しては、MBは100万/バイトを表し、GBは10億/バイトを表します。ユーザーがアクセスできる総容量は作業環境によって変化します。
 *4 SATAの場合1TBのハードディスク、SASの場合300GBのホットスワップハードディスクをそれぞれ2台装着した場合、SATA HDDとSAS HDDは混在できません。
 *5 電源障害 (停電等)からの復電時にサーバーが自動再始動する機能。
 *6 入力電圧に適した電源ケーブルをご使用ください。
 *7 IBM Power Executiveソリューションは、IBM Director上よりサーバーに標準搭載された専用ツープを使用して、実際の消費電力と温度をリアルタイムで監視できます。詳しくは以下のURLをご参照ください。
<http://www-03.ibm.com/systems/management/director/extensions/powerexec.html>
 *8 エネルギー消費効率とは、エネルギーの使用の合理化に関する法律(昭和54年法律第49号。以下「省エネルギー法」という。)で定める測定方法により測定された消費電力を省エネルギー法で定める複合理論性能で除したものです。
 *9 これらのOSはサポートOSであり、使用にあたっては別途購入の必要があります。最新のサポートOS状況および、制限事項につきましては下記URLのOSを検討する*をご参照ください。
<http://www.ibm.com/systems/ip/xi/config/>
 *10 Windows 2000(SP4)用の更新プログラム ロールアップ 1(Windows2000-KB891861-v2-x86-JPN EXE)の適用が必須となります。
 *11 基本OS部分のみ。
 *12 リモート管理アダプターはサポートされません。シンプルスワップSATA HDDモデルはサポートされません。
 *13 OS標準のドライバーでインストールを行った後、ServeRAID Manager 8.30以降のドライバーをコンパイルして更新する必要があります。
 *14 with Xenの場合、リモート管理アダプターおよびシンプルスワップ SATA HDDモデルはサポートされません。
 *15 システム本体及びサービスを単体で提供することも可能です。詳しくは以下URLをご参照ください。 <http://www.ibm.com/jp/servers/eserver/xseries/ss90/>



IBM System x™ 3550 (7978)

System Guide

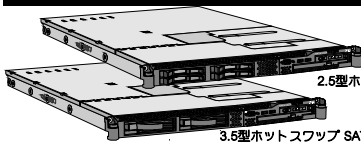

2.5型ホットスワップ SAS HDDモデル

3.5型ホットスワップ SATA/SAS HDDモデル



IBM System x 3550 Spec

		System x 3550					
		3.5型ホットスワップ SATA/SAS HDDモデル			2.5型ホットスワップ SAS HDDモデル		
モデル	製品番号	7978-B1J	7978-B4J	7978-B7J	7978-BAJ	7978-BDJ	7978-BGJ
	IBMダイレクト価格 (税別)	340,000円	410,000円	590,000円	330,000円	400,000円	580,000円
		Windows Server 2003 R2 Standard Edition (32bit) 同梱モデル					
モデル	製品番号	7978-PYQ	7978-PYL	7978-PYF	7978-PYN	7978-PYM	7978-PYG
	IBMダイレクト価格 (税別)	430,000円	500,000円	680,000円	420,000円	490,000円	670,000円
タイプ		ラック(1U)					
プロセッサ	搭載CPU数	1 (最大2)					
	タイプ	クアッドコア インテル® Xeon® プロセッサ E5405	クアッドコア インテル® Xeon® プロセッサ E5430	クアッドコア インテル® Xeon® プロセッサ X5460	クアッドコア インテル® Xeon® プロセッサ E5405	クアッドコア インテル® Xeon® プロセッサ E5430	クアッドコア インテル® Xeon® プロセッサ X5460
	2次キャッシュ	クアッドコア、インテル® 64対応 12MB ECC (フルスピード)					
	動作周波数	2GHz	2.66GHz	3.16GHz	2GHz	2.66GHz	3.16GHz
	フロント・サイド・バス	1333MHz					
	熱設計電力	80W	80W	120W	80W	80W	120W
SMPアップグレード	2GHz (2ソケット)	2.66GHz (2ソケット)	3.16GHz (2ソケット)	2GHz (2ソケット)	2.66GHz (2ソケット)	3.16GHz (2ソケット)	
チップセット		Intel 5000X (Chipkill機能付き)					
主記憶 (PC2-5300 DDR2 SDRAM FBDIMM対応)	標準容量	2GB ECC Chipkill					
	DIMM装着状況	2 x 1GB					
ビデオ・サブシステム	DIMMソケット数(空き)	8(6)					
	最大容量	32GB ^{*1}					
ビデオ・メモリー		SVGA (ATI-RN50(ES1000))					
ディスク・インターフェース	タイプ	SATA/SAS (ServeRAID-8k-I:RAID 0,1,10機能付き)			SAS (ServeRAID-8k-I:RAID 0,1,10機能付き)		
	内部ポート数	2			4		
	外部コネクタ	0			0		
補助記憶装置 (内蔵)	FDD	N/A					
	標準HDD容量	オープン					
	最大HDD容量 ^{*2} オプティカルドライブ	2TB(SATA)/600GB(SAS) ^{*3}			587.2GB(SAS) ^{*4}		
ストレージ・ベイ (空き)	5.25型スリムハイ	1(0)					
	3.5型スリムハイ	2(2):ホットスワップ					
	2.5型スリムハイ	4(4):ホットスワップ					
拡張スロット (空き)	PCI Express x8	ハーフサイズ 1(1)					
	PCI Express x8	ハーフサイズ 1(1) オプションにより133MHz/64bit PCI-X (1)					
インターフェース		シリアル(16550A互換) x1、USB2.0 x4 (フロント x2、リア x2)、システム管理ポート x1、モニター(フロント x1、リア x1)					
ネットワーク・インターフェース		Ethernet コネクタ (RJ-45) x2:デュアル全二重Ethernet 10Base-T/100Base-TX/1000Base-T (Broadcom 5708 x2)					
システム管理機能		標準装備 (BMC、IPMI 2.0準拠)					
本体寸法 (mm)		440 (W) X 711 (D) X 43 (H)					
質量 (kg)		12.7 (最小構成)、15.6 (最大構成)					
環境対応		RoHS指令準拠					
ホットスワップ電源ユニット (標準/最大)		1/2 (670W) (オートリスタート機能付 ^{*5})					
電源		AC 100-240V ^{*6} /47-63Hz(入力電圧を自動的に検知し、適切なモードで移動します)					
発熱量 (最大構成 / 出荷構成)		700W (2,390 Btu/Hr) / 240W (819 Btu/Hr)					
入力電力量 (最大/最小)		0.700kVA / 0.240kVA					
消費電力 (最大/出荷)		700W / 240W					
IBM PowerExecutive ^{*7}		対応					
エネルギー消費効率 ^{*8}		掲載対象外	掲載対象外	掲載対象外	掲載対象外	掲載対象外	掲載対象外
サポートOS ^{*9}		Windows Server™ 2003(SP1) / 2003 R2 Enterprise x64 Edition、Windows Server™ 2003(SP1) / 2003 R2 Standard x64 Edition、Windows Server™ 2003(SP1) / 2003 R2 Enterprise Edition(32bit)、Windows Server™ 2003(SP1) / 2003 R2 Standard Edition(32bit)、Windows Server™ 2003 Web Edition、Windows® 2000 Server(SP4) ^{*10} 、Windows® 2000 Advanced Server(SP4) ^{*10} 、Windows® Small Business Server 2003/2003 R2 Standard Edition、Windows® Small Business Server 2003/2003 R2 Premium Edition、Red Hat Enterprise Linux 5 /Xen (32bit) ^{*11} 、Red Hat Enterprise Linux 5 /Xen (64bit) ^{*11} 、Red Hat Enterprise Linux AS/ES/WS 4 for x86 (Update3以降) ^{*11} 、Red Hat Enterprise Linux AS/ES/WS 4 for AMD64/EM64T (Update3以降) ^{*11} 、Red Hat Enterprise Linux AS/ES/WS 3 for x86 (Update8以降) ^{*11} 、Red Hat Enterprise Linux AS/ES/WS 3 for AMD64/EM64T (Update8以降) ^{*11} 、SUSE LINUX Enterprise Server 9 for x86 (SP3以降) ^{*13} 、SUSE LINUX Enterprise Server 9 for AMD64/EM64T (SP3以降) ^{*13} 、SUSE LINUX Enterprise Server 10/Xen for AMD64/EM64T ^{*11} 、SUSE LINUX Enterprise Server 10/Xen for x86 ^{*11} 、Vmware ESX Server 3.0.1、Vmware ESX Server 3.5					
添付ソフトウェア		IBM Director、ServerGuide					
付属品		電源コード (NEMA 5-15P x1、IEC320-C14 x1)、ラック・キット、インストール・ガイド、ユーザーズ・ガイド、ドキュメントCD/パック、プロダクト CD-ROM (OS同梱モデルのみ)					
サービス		スタートアップ 90 (ヘルプライン簡易版) ^{*15}					
保証	国内での修理	3年間部品/3年間オンサイト修理・保証サービス (24時間×週7日/CRU)					
	海外での修理	あり:修理依頼国での修理方法 (IWS/ハードウェア国際保証サービス)に準ずる					

*1 4GBメモリーを8つ装着した場合、(標準で装着されているメモリーを取り外し、4GBメモリーに付け替える必要があります。)

*2 ハードドライブ容量に関しては、MBは100万バイトを表し、GBは10億バイトを表します。ユーザーがアクセスできる総容量は作業環境によって変化します。

*3 SATAの場合1TBの3.5型ホットスワップハードディスク、SASの場合300GBの3.5型ホットスワップハードディスクをそれぞれ2台装着した場合。SATA HDDとSAS HDDは混在できません。

*4 2.5型146.8GBのスリムハードディスクを4台装着した場合。

*5 電源障害(停電等)からの復電時にサーバーが自動再始動する機能。

*6 入力電圧に適した電源ケーブルをご使用ください。

*7 IBM Power Executiveソリューションは、IBM Director上よりサーバーに標準搭載された専用チップを使用して、実際の消費電力と温度をリアルタイムで監視できます。詳しくは以下のURLをご参照ください。
<http://www-03.ibm.com/systems/management/director/extensions/powerexec.html>

*8 エネルギー消費効率とは、エネルギーの使用の合理化に関する法律(昭和54年法律第49号。以下「省エネルギー法」という。)で定める測定方法により測定された消費電力を省エネルギー法で定める複合理論性能で除したものです。

*9 これらのOSはサポートOSであり、使用にあたっては別途購入の必要があります。最新のサポートOS状況および、制限事項につきましては下記URLのOSを検査するをご参照ください。
<http://www.ibm.com/systems/jp/x/config/>

*10 Windows 2000(SP4)用の更新プログラムロールアップ1(Windows2000-KB981861-v2-x86-JPN.EXE)の適用が必須となります。

*11 基本OS部分のみ。

*12 リモート管理アダプターはサポートされません。シンプルスワップSATA HDDモデルはサポートされません。

*13 OS標準のドライバーでインストールを行った後、ServeRAID Manager 8.30以降のドライバーをコンパイルして更新する必要があります。

*14 with Xenの場合、リモート管理アダプターおよびシンプルスワップSATA HDDモデルはサポートされません。

*15 システム本体及びサービスを単体で提供することも可能です。詳しくは以下URLをご参照ください。 <http://www.ibm.com/jp/servers/eserver/xseries/ss90/>



IBM System x™ 3550 (7978)

System Guide

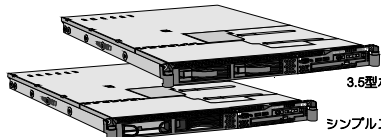

3.5型ホットスワップ SATA/SAS HDDモデル

シンプルスワップ SATA HDDモデル

IBM System x 3550 Spec

		System x 3550										
		シンプルスワップ SATA HDDモデル				3.5型ホットスワップ SATA/SAS HDDモデル						
		Dual Core	3.5型 HDD	Simple Swap	SERIAL ATA	Dual Core	3.5型 HDD	Hot Swap	SERIAL ATA	Serial Attached SCSI		
モデル	製品番号	7978-22J	7978-21J	7978-71J	7978-A2J	7978-C2J	7978-C3J	7978-C4J				
	IBMダイレクト価格(税別)	266,000円	284,000円	460,000円	380,000円	420,000円	500,000円	620,000円				
	Windows Server 2003 R2 Standard Edition (32bit) 同梱モデル											
	製品番号	7978-PBP	7978-PAT	7978-PAV	7978-PNR	—	7978-PLF	7978-PPR				
	IBMダイレクト価格(税別)	346,000円	364,000円	470,000円	—	590,000円	710,000円					
Red Hat Enterprise Linux ES 4 for x86 (Update1) 同梱モデル												
	製品番号	7978-PLX	7978-PME	7978-PMB	7978-PNQ	—	7978-PMC	7978-PPP				
	IBMダイレクト価格(税別)	551,000円	569,000円	745,000円	665,000円	—	785,000円	905,000円				
タイプ		ラック(1U)										
プロセッサ	搭載CPU数	1 (最大2)										
	タイプ	デュアルコア インテル® Xeon® プロセッサ - E5110		デュアルコア インテル® Xeon® プロセッサ - E5160		クアドコア インテル® Xeon® プロセッサ - E5335		クアドコア インテル® Xeon® プロセッサ - E5345		クアドコア インテル® Xeon® プロセッサ - X5355		
	2次キャッシュ	デュアルコア、インテル® 64対応				クアドコア、インテル® 64対応						
	動作周波数	4MB ECC (フルスピード) ^{*1}				8MB ECC (フルスピード) ^{*2}						
	フロント・サイド・バス	1.60GHz				3GHz		2GHz		2.33GHz	2.66GHz	3GHz
	熱設計電力	1066MHz				1333MHz		1333MHz		1333MHz	1333MHz	1333MHz
SMPアップグレード	65W				80W		80W		80W	120W	120W	
チップセット		Intel 5000X (Chipkill機能付き)										
主記憶 (PC2-5300 DDR2 SDRAM FBDIMM対応)	標準容量	1GB ECC Chipkill				2GB ECC Chipkill						
	DIMM装着状況	2 x 512MB				2 x 1GB						
	DIMMソケット数(空き)					8(6)						
	最大容量	32GB ^{*3}										
ビデオ・サブシステム		SVGA (ATI-RN50(ES1000))										
ビデオ・メモリー		16 MB										
ディスク・インターフェース	タイプ	SATA (オンボード: RAID 0,1機能付き)		SATA/SAS (ServeRAID-8k-i:RAID 0,1,10機能付き)								
	内部ポート数	2		2								
	外部コネクタ	0		0								
補助記憶装置 (内蔵)	FDD	N/A										
	標準HDD容量	オープン										
	最大HDD容量 ^{*4}	1.5TB(SATA) ^{*5}		2TB(SATA)/600GB(SAS) ^{*6}								
ストレージ・ベイ (空き)	5.25型スリムハイ	8倍速/24倍速 IDE DVD-ROM/CD-RW										
	3.5型スリムハイ	2(2):シンプルスワップ		2(2):ホットスワップ								
拡張スロット (空き)	PCI Express x8	ハーフサイズ 1(1)										
	PCI Express x8	ハーフサイズ 1(1)										
インターフェース		シリアル(16550A互換) x1, USB2.0 x4 (フロント x2, リア x2), システム管理ポート x1, モニター(フロント x1, リア x1)										
ネットワーク・インターフェース		Ethernet コネクタ (RJ-45) x2:デュアル全二重Ethernet 10Base-T/100Base-TX/1000Base-T (Broadcom 5708 x2)										
システム管理機能		標準装備 (BMC、IPMI 2.0準拠)										
本体寸法 (mm)		440 (W) X 711 (D) X 43 (H)										
質量 (kg)		12.7 (最小構成)、15.6 (最大構成)										
環境対応		RoHS指令準拠										
ホットスワップ電源ユニット (標準/最大)		1/2 (670W) (オートリスタート機能付 ^{*7})										
電源		AC 100-240V ^{*8} /47-63Hz(入力電圧を自動的に検知し、適切なモードで稼働します)										
発熱量 (最大構成 / 出荷構成)		700W (2,390 Btu/Hr) / 194W (662 Btu/Hr)				700W (2,390 Btu/Hr) / 240W (819 Btu/Hr)						
入力電力量 (最大/最小)		0.700kVA / 0.194kVA				0.700kVA / 0.240kVA						
消費電力 (最大/出荷)		700W / 194W				700W / 240W						
IBM PowerExecutive ^{*9}		対応										
エネルギー消費効率 ^{*10}		c区分、0.010	c区分、0.005	掲載対象外	掲載対象外	掲載対象外	掲載対象外	掲載対象外	掲載対象外	掲載対象外		
サポート OS ^{*11}		Windows Server™ 2003(SP1) / 2003 R2 Enterprise x64 Edition、Windows Server™ 2003(SP1) / 2003 R2 Standard Edition(32bit)、Windows Server™ 2003(SP1) / 2003 R2 Standard Edition(32bit)、Windows Server™ 2003 Web Edition、Windows® 2000 Server(SP4) ^{*12} 、Windows® 2000 Advanced Server(SP4) ^{*12} 、Windows® Small Business Server 2003/2003 R2 Standard Edition、Windows® Small Business Server 2003/2003 R2 Premium Edition、Red Hat Enterprise Linux 5 /Xen (32bit) ^{*13} 、Red Hat Enterprise Linux 5 /Xen (64bit) ^{*13} 、Red Hat Enterprise Linux AS/ES/WS 4 for x86 (Update3以降) ^{*13} 、Red Hat Enterprise Linux AS/ES/WS 4 for AMD64/EM64T (Update3以降) ^{*13} 、Red Hat Enterprise Linux AS/ES/WS 3 for x86 (Update8以降) ^{*13} 、Red Hat Enterprise Linux AS/ES/WS 3 for AMD64/EM64T (Update8以降) ^{*13} 、SUSE LINUX Enterprise Server 9 for x86 (SP3以降) ^{*13} 、SUSE LINUX Enterprise Server 9 for AMD64/EM64T (SP3以降) ^{*13} 、SUSE LINUX Enterprise Server 10/Xen for AMD64/EM64T ^{*13} 、SUSE LINUX Enterprise Server 10/Xen for x86 ^{*13} 、Vmware ESX Server 3.0.1、Vmware ESX Server 3.5										
添付ソフトウェア		IBM Director、ServerGuide										
付属品		電源コード (NEMA 5-15P x1、IEC320-C14 x1)、ラック・キット、インストール・ガイド、ユーザーズ・ガイド、ドキュメントCD/パック、プロダクト CD-ROM (OS同梱モデルのみ)										
サービス		スタートアップ 90 (ヘルプライン簡易版) ^{*17}										
保証	国内での修理	3年部品/3年間オンサイト修理・保証サービス (24時間×週7日/CRU)										
	海外での修理	あり:修理依頼国での修理方法 (IWS/ハードウェア国際保証サービス)に準ずる										

*1 1コア当たり2MBのL2 キャッシュ。合計4MB。
 *2 コアの各ペアにつき4MBのL2インテル® アドバンスド スマート キャッシュを搭載。
 *3 4GBメモリーを8つ装着した場合。(標準で装着されているメモリーを取り外し、4GBメモリーに付け替える必要はありません。)
 *4 ハードドライブ容量に関しては、MBは100万バイトを表し、GBは10億バイトを表します。ユーザーがアクセスできる総容量は作業環境によって変化します。
 *5 3.5型750GBのシンプルスワップ・スリム・ハードディスクを2台装着した場合。
 *6 SATAの場合1TBのハードディスク、SASの場合300GBのホットスワップハードディスクをそれぞれ2台装着した場合。SATA HDDとSAS HDDは混在できません。
 *7 電源障害(停電等)からの復電時にサーバーが自動再始動する機能。
 *8 入力電圧に適した電源ケーブルをご使用ください。
 *9 IBM Power Executiveソリューションは、IBM Director上よりサーバーに標準搭載された専用チップを使用して、実際の消費電力と温度をリアルタイムで監視できます。詳しくは以下のURLをご参照ください。
<http://www-03.ibm.com/systems/management/director/extensions/powerexec.html>
 *10 エネルギー消費効率とは、エネルギーの使用の合理化に関する法律(昭和54年法律第49号。以下「省エネルギー法」という。)で定める測定方法により測定された消費電力を省エネルギー法で定める複合理論性能で除したものです。
 *11 これらのOSはサポートOSであり、使用にあたっては別途購入の必要があります。最新のサポートOS状況および、制限事項につきましては下記URLのOSを検討するをご参照ください。
<http://www.ibm.com/systems/ip/x/config/>
 *12 Windows 2000(SP4)用の更新プログラム ロールアップ 1(Windows2000-KB891861-v2-x86-JPN.EXE)の適用が必須となります。
 *13 基本OS部分のみ。
 *14 リモート管理アダプターはサポートされません。シンプルスワップSATA HDDモデルはサポートされません。
 *15 OS標準のドライバーでインストールを行った後、ServeRAID Manager 8.30以降のドライバーをコンパイルして更新する必要があります。
 *16 with Xenの場合、リモート管理アダプターおよびシンプルスワップ SATA HDDモデルはサポートされません。
 *17 システム本体及びサービスを単体で提供することも可能です。詳しくは以下URLをご参照ください。 <http://www.ibm.com/jp/servers/eserver/xseries/ss90/>



IBM System x™ 3550 (7978)

System Guide

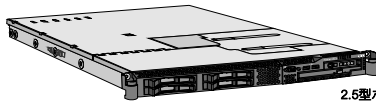

2.5型ホットスワップ SAS HDDモデル

IBM System x 3550 Spec

		System x 3550 2.5型ホットスワップ SAS HDDモデル								
		Dual Core	2.5型 HDD	Hot Swap	Serial Attached SCSI	Quad Core	Quad Core	Quad Core	低電圧	
モデル	製品番号	7978-7AJ				7978-CBJ		7978-CDJ		7978-JAJ
	IBMダイレクト価格 (税別)	500,000円				420,000円		620,000円		370,000円
	Windows Server 2003 R2 Standard Edition (32bit) 同梱モデル									
タイプ	製品番号	7978-PAX				7978-PLU		7978-PPS		7978-PLS
	IBMダイレクト価格 (税別)	580,000円				510,000円		710,000円		460,000円
	Red Hat Enterprise Linux ES 4 for x86 (Update1) 同梱モデル									
タイプ	製品番号	7978-PMA				7978-PMF		7978-PPN		7978-PLY
	IBMダイレクト価格 (税別)	785,000円				705,000円		905,000円		655,000円
タイプ	搭載CPU数	ラック(1U) 1 (最大2)								
プロセッサ	タイプ	デュアルコアインテル® Xeon® プロセッサ E5160		クアッドコアインテル® Xeon® プロセッサ E5345		クアッドコアインテル® Xeon® プロセッサ X5365		クアッドコアインテル® Xeon® プロセッサ L5310		
	2次キャッシュ	デュアルコア、インテル® 64対応 4MB ECC (フルスピード) ^{*1}		クアッドコア、インテル® 64対応 8MB ECC (フルスピード) ^{*2}		クアッドコア、インテル® 64対応 8MB ECC (フルスピード) ^{*2}		クアッドコア、インテル® 64対応 8MB ECC (フルスピード) ^{*2}		
	動作周波数	3GHz		2.33GHz		3GHz		3GHz		
	フロント・サイド・バス	1333MHz		1333MHz		1333MHz		1066MHz		
	熱設計電力	80W		80W		120W		50W		
	SMPアップグレード	3GHz (2ソケット)		2.33GHz (2ソケット)		3GHz (2ソケット)		1.60GHz (2ソケット)		
チップセット	標準容量	1GB ECC Chipkill		2GB ECC Chipkill		Intel 5000X (Chipkill機能付き)				
主記憶 (PC2-5300 DDR2 SDRAM FBDIMM対応)	DIMM装着状況	2 x 512MB		2 x 1GB						
	DIMMソケット数(空き)	8(6)		2 x 1GB						
	最大容量	32GB ^{*3}		2 x 1GB						
ビデオ・サブシステム		SVGA (ATI-RN50(ES1000))								
ビデオ・メモリー		16 MB								
ディスク・インターフェース	タイプ	SAS (ServeRAID-8k-I-RAID 0,1,10機能付き) ^{*6}								
	内部コネクタ	4								
	外部コネクタ	0								
補助記憶装置 (内蔵)	FDD	N/A								
	標準HDD容量	オープン								
	最大HDD容量 ^{*4}	587.2GB(SAS) ^{*5}								
ストレージ・ベイ (空き)	オプションドライブ	8倍速/24倍速 IDE DVD-ROM/CD-RW								
	5.25型スリムドライブ	1(0)								
拡張スロット (空き)	2.5型スリムドライブ	4(4):ホットスワップ								
	PCI Express x8	PCI Express x8								
インターフェース	PCI Express x8	PCI Express x8								
ネットワーク・インターフェース		イーサネット 10/100/1000Base-T (Broadcom 5708 x2)								
システム管理機能		標準装備 (BMC、IPMI 2.0準拠)								
本体寸法 (mm)		440 (W) X 711 (D) X 43 (H)								
質量 (kg)		12.7 (最小構成)、15.6 (最大構成)								
環境対応		RoHS指令準拠								
ホットスワップ電源ユニット (標準/最大)		1/2 (670W) (オートリスタート機能付 ^{*5})								
電源		AC 100-240V ^{**} /47-63Hz(入力電圧を自動的に検知し、適切なモードで稼働します)								
発熱量 (最大構成 / 出荷構成)	700W (2,390 Btu/Hr) / 194W (662 Btu/Hr)									700W (2,390 Btu/Hr) / 240W (819 Btu/Hr)
入力電力量 (最大/最小)	0.700kVA / 0.194kVA									0.700kVA / 0.240kVA
消費電力 (最大/出荷)	700W / 194W									700W / 240W
IBM PowerExecutive ^{*8}		対応								
エネルギー消費効率 ^{*9}		c区分、0.005	掲載対象外		掲載対象外		掲載対象外		c区分、0.005	
サポート OS ^{*10}		Windows Server™ 2003(SP1) / 2003 R2 Enterprise x64 Edition、Windows Server™ 2003(SP1) / 2003 R2 Standard x64 Edition、Windows Server™ 2003(SP1) / 2003 R2 Enterprise Edition(32bit)、Windows Server™ 2003(SP1) / 2003 R2 Standard Edition(32bit)、Windows Server™ 2003 Web Edition、Windows® 2000 Server(SP4) ^{*11} 、Windows® 2000 Advanced Server(SP4) ^{*11} 、Windows® Small Business Server 2003/2003 R2 Standard Edition、Windows® Small Business Server 2003/2003 R2 Premium Edition、Red Hat Enterprise Linux 5 /Xen (32bit) ^{*12} 、Red Hat Enterprise Linux 5 /Xen (64bit) ^{*12} 、Red Hat Enterprise Linux AS/ES/WS 4 for x86 (Update3以降) ^{*12} 、Red Hat Enterprise Linux AS/ES/WS 4 for AMD64/EM64T (Update3以降) ^{*12} 、Red Hat Enterprise Linux AS/ES/WS 3 for x86 (Update8以降) ^{*12} 、Red Hat Enterprise Linux AS/ES/WS 3 for AMD64/EM64T (Update8以降) ^{*12} 、SUSE LINUX Enterprise Server 9 for x86 (SP3以降) ^{*12} 、SUSE LINUX Enterprise Server 9 for AMD64/EM64T (SP3以降) ^{*12} 、SUSE LINUX Enterprise Server 10 for AMD64/EM64T ^{*12} 、SUSE LINUX Enterprise Server 10 for x86 ^{*12} 、Vmware ESX Server 3.0.1、Vmware ESX Server 3.5								
添付ソフトウェア		IBM Director、ServerGuide								
付属品		電源コード (NEMA 5-15P x1、IEC320-C14 x1)、ラック・キット、インストール・ガイド、ユーザーズ・ガイド、ドキュメント CD/バック、プロダクト CD-ROM (PAY/PAX/PLU/PLSのみ)								
サービス		スタートアップ 90 (ヘルプライン簡易版) ^{*16}								
保証	国内での修理	3年間部品/3年間オンサイト修理・保証サービス (24時間×週7日/CRU)								
	海外での修理	あり:修理依頼国での修理方法 (IWS/ハードウェア国際保証サービス)に準ずる								

*1 1コア当たり2MBのL2キャッシュ。合計4MB。
 *2 コアの各ペアにつき4MBのL2インテル®アドバンスド スマート キャッシュを搭載。
 *3 4GBメモリーを8つ装着した場合。(標準で装着されているメモリーを取り外し、4GBメモリーに付け替える必要があります。)
 *4 ハードドライブ容量に関しては、MBは100万バイトを表し、GBは10億バイトを表します。ユーザーがアクセスできる総容量は作業環境によって変化します。
 *5 2.5型146.8GBのスリム・ハードディスクを4台装着した場合。
 *6 電源障害 (停電等)からの復電時にサーバーが自動再始動する機能。
 *7 入力電圧に適した電源ケーブルをご使用ください。
 *8 IBM Power Executiveソリューションは、IBM Director上よりサーバーに標準搭載された専用チップを使用して、実際の消費電力と温度をリアルタイムで監視できます。詳しくは以下のURLをご参照ください。
<http://www-03.ibm.com/systems/management/director/extensions/powerexec.html>
 *9 エネルギー消費効率とは、エネルギーの使用の合理化に関する法律(昭和54年法律第49号。以下「省エネルギー法」という。)で定める測定方法により測定された消費電力を省エネルギー法で定める複合理論性能で除したものです。
 *10 これらのOSはサポート OSであり、使用にあたっては別途購入の必要があります。最新のサポート OS状況および、制限事項につきましては下記URLのOSを検討するをご参照ください。
<http://www.ibm.com/systems/jp/x/config/>
 *11 Windows 2000(SP4)用の更新プログラム ロールアップ 1(Windows2000-KB981861-v2-x86-JPN.EXE)の適用が必須となります。
 *12 基本OS部分のみ。
 *13 リモート管理アダプターはサポートされません。シンプルスワップSATA HDDモデルはサポートされません。
 *14 OS標準のドライバーでインストールを行った後、ServeRAID Manager 8.30以降のドライバーをコンパイルして更新する必要があります。
 *15 with Xenの場合、リモート管理アダプターおよびシンプルスワップ SATA HDDモデルはサポートされません。
 *16 システム本体及びサービスを単体で提供することも可能です。詳しくは以下URLをご参照ください。 <http://www.ibm.com/jp/servers/eserver/xseries/ss90/>



内部構成図

本書におけるイラストのサイズ、製品の取り付け位置等は実際の製品と異なる場合があります。

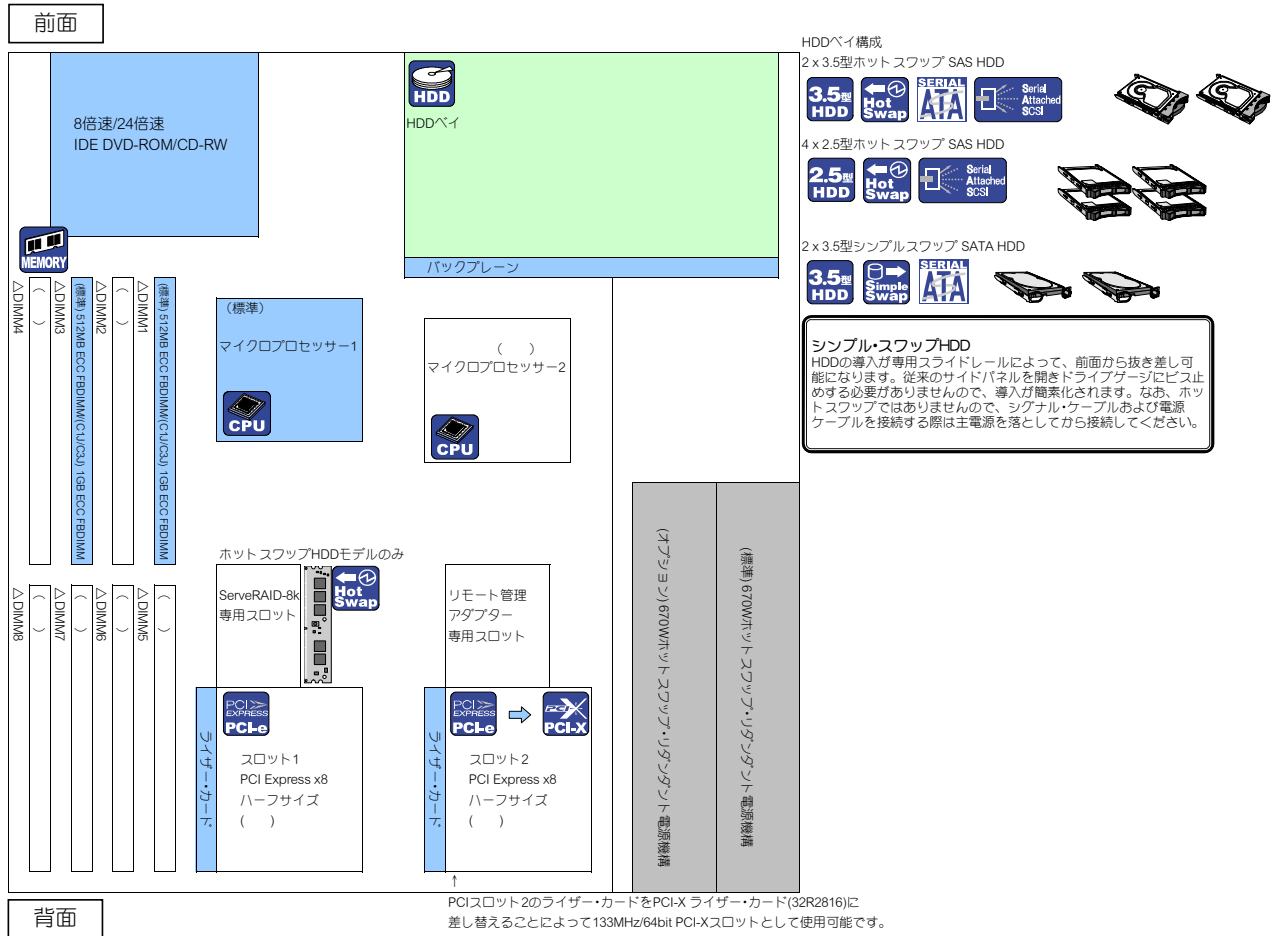

●前面インターフェイス

●3.5型HDD モデル

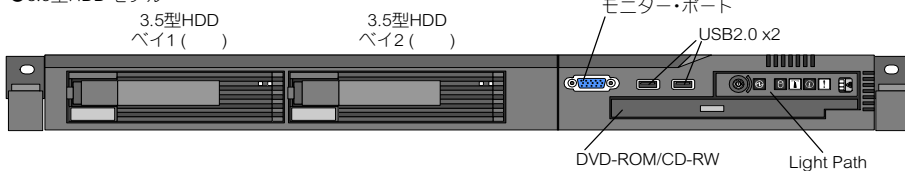

●2.5型ホットスワップSAS HDD モデル

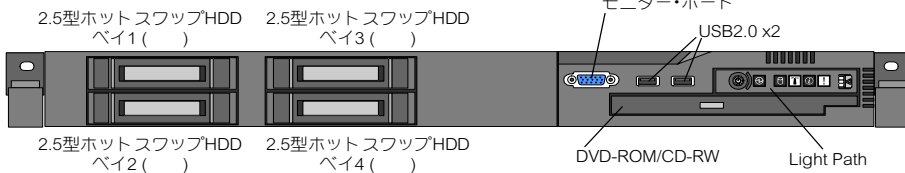

●背面インターフェイス

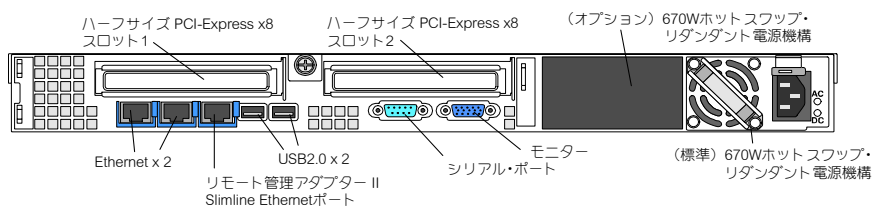

OS 付属OS情報 (OS同梱/初期導入済みモデルのみ)

●同梱されるWindows Server 2003 のライセンス

Windows Server 2003 R2 Standard Edition (32bit)
 1 Server ライセンス(1-4 Processor)
 5 クライアントライセンス

●Windows Server 2003 R2 Standard Edition(32bit) プリインストール・モデルのドライブ情報

ドライブ情報

ドライブ名	C
ドライブ・サイズ	20 GB (残りは空きスペースです。)
ファイルシステム	NTFS
ボリューム名	IBM_PRELOAD

ライセンス情報

Windows Server 2003
 1 Server ライセンス(1-4 Processor)
 5 クライアントライセンス

サービスパック・レベルはSP1以降

●Windows Server 2003 サポート情報

Windows Server 2003 がサポートされているシステム装置について、SP1をサポートします。
 SP1およびR2がサポートされているシステム装置について、SP2はサポートされます。

●Red Hat Linux ES 4 for x86 同梱モデルについて

Red Hat Linux ES 4 for x86 (Update1)が同梱されております。システム装置がサポートされているアップデートレベルをご確認ください。
 販売時または導入時にご留意願います。

■ ライセンスについて

1 Server ライセンス

■ その他、同梱物などについて

Red Hat Enterprise Linux ES CD-ROM/Red Hat Enterprise Linux ES ドキュメントCD/Red Hat Enterprise Linux ES インストール ガイド
 RedHatサービス登録カード^{※1}/Red Hat Enterprise Linux ES/AS v.4の導入につきまして^{※2}問題解決支援サービス for Linux 登録書

※1 Redhat社からのサービスを受けるために、当登録カードが必要です。保証書同様、大切に保管してください。

※2 System x Linux サポート情報のURLと、Red Hat Enterprise Linux導入時のガイダンスをまとめたご案内です。

■ 含まれるサポート

Red Hat Network へのアクセス 3年間

Red Hat Networkへアクセスしてパッチのダウンロードが可能です。ただし、Redhat社による電話 WebによるQAサービスは含まれておりません。
 Redhat Networkを利用するには、Redhatサービス登録カードを利用して、Redhat社のUSのWebサイトからサポート情報の登録を行うことが必要です。

問題解決支援サービス for Linux

お客様のシステム管理者を対象として、登録票で登録されたサービス対象機械で稼動する対象Linuxプログラムに対して、電話などによる以下のサービスを提供します。

- (1) 使用方法に関する技術上の疑問点、および障害に対する問題の切り分けを支援します。
- (2) 使用方法に関する技術上の疑問点、および再現性のある障害に関する問い合わせについて、LinuxディストリビューターもしくはLinuxサポート提供会社へ取り次ぎます。
- (3) 取り次ぎ先からの回答結果に関する疑問点についての支援

問題解決支援サービスを利用するには、パッケージ到着後、登録用紙に必要事項を記入し、登録窓口に送付してください。

当サービスの詳細につきましては、付属の登録書にてご確認ください。

サービスの開始日は、IBMが登録書を受領した日とします。ただし、開始日はIBMから本製品を出荷した日より60日以内とし、受領日が60日を超えた場合、出荷日より60日目をサービス開始日となります。サービスの終了日はサービス開始日より3年後です。

サービス提供時間：月曜日～金曜日 09:00～17:00 (祝日、12月30日～1月3日を除く)。

サービス内容に関しましては、製品発表レターをご参照ください。



本同梱OSは、お買い上げになられた製品のみ導入可能となっております。
 ご購入のハードウェア機器のBIOS、ファームウェアは、日々更新されております。それに合わせた初期導入 Windows デバイスドライバーは、最新版ではない可能性があります。ご使用になる前に、必ず、下記の URL より最新版を Download して更新してください。

更新サイト <http://www.ibm.com/products/finder/jp/finders?pg=ddfindex>



システム装置 & CPU オプション



マイクロプロセッサ-1

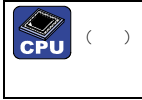

マイクロプロセッサ-2

SMPアップグレード



●SMPアップグレードを行なう場合、同じタイプ、同一周波数、同一キャッシュ・サイズのプロセッサを導入することによって最大2基搭載可能(標準搭載含む)。

●3.5型ホットスワップ SATA/SAS HDDモデル



モデル	OS	IBMダイレクト価格(税別)	主な標準スペック	
7978-PVT		334,000円	クアッドコア Xeon E5310 1.60GHz/8MB L2、4GBメモリー、3.5型ホットスワップ SATA/SAS HDD、標準HDDなし。	HDD Open
●CPUアップグレード・オプション				
CPU	40K1257	72,000円	クアッドコア インテル Xeon プロセッサ E5310 1.6GHz/8MB-L2	Quad Core
7978-PVU		381,000円	クアッドコア Xeon E5335 2GHz/8MB L2、4GBメモリー、3.5型ホットスワップ SATA/SAS HDD、標準HDDなし。	HDD Open
●CPUアップグレード・オプション				
CPU	40K1258	100,000円	クアッドコア インテル Xeon プロセッサ E5335 (2.0GHz/x3550用)	Quad Core
7978-PVV		621,000円	クアッドコア Xeon X5365 3GHz/8MB L2、4GBメモリー、3.5型ホットスワップ SATA/SAS HDD、標準HDDなし。	HDD Open
●CPUアップグレード・オプション				
CPU	44E5036	350,000円	クアッドコア インテル Xeon プロセッサ X5365(3GHz)	Quad Core

モデル	OS	IBMダイレクト価格(税別)	主な標準スペック
7978-B1J		340,000円	クアッドコア Xeon E5405 2GHz/12MB L2、2GBメモリー、3.5型ホットスワップ SATA/SAS HDD、標準HDDなし。
7978-PYQ	Windows	430,000円	Windows Server 2003 R2 Standard Edition同梱(PYQのみ)。
●CPUアップグレード・オプション			
CPU	44E5074	78,000円	クアッドコア インテル Xeon プロセッサ E5405 (2.0GHz/x3550用)
7978-B4J		410,000円	クアッドコア Xeon E5430 2.66GHz/12MB L2、2GBメモリー、3.5型ホットスワップ SATA/SAS HDD、標準HDDなし。
7978-PYL	Windows	500,000円	Windows Server 2003 R2 Standard Edition同梱(PYLのみ)。
●CPUアップグレード・オプション			
CPU	44E5077	150,000円	クアッドコア インテル Xeon プロセッサ E5430 (2.66GHz/x3550用)
7978-B7J		590,000円	クアッドコア Xeon X5460 3.16GHz/12MB L2、2GBメモリー、3.5型ホットスワップ SATA/SAS HDD、標準HDDなし。
7978-PYF	Windows	680,000円	Windows Server 2003 R2 Standard Edition同梱(PYFのみ)。
●CPUアップグレード・オプション			
CPU	44E5080	330,000円	クアッドコア インテル Xeon プロセッサ X5460 (3.16GHz/x3550用)

モデル	OS	IBMダイレクト価格(税別)	主な標準スペック
7978-21J		284,000円	
7978-PAT		364,000円	デュアルコア Xeon 5110 1.60GHz/4MB L2、1GBメモリー、3.5型ホットスワップ SATA/SAS HDD、標準HDDなし。
7978-PME		569,000円	Windows Server 2003 R2 Standard Edition同梱(PATのみ)。 Red Hat Enterprise Linux ES 4 for x86 (Update1)同梱(PMEのみ)。

●CPUアップグレード・オプション

 40K1237 68,000円

デュアルコア Xeon 5110 プロセッサ 1.6GHz/4MB L2キャッシュ



7978-71J		460,000円	
7978-PAV		540,000円	デュアルコア Xeon 5160 3GHz/4MB L2、1GBメモリー、3.5型ホットスワップ SATA/SAS HDD、標準HDDなし。
7978-PMB		745,000円	Windows Server 2003 R2 Standard Edition同梱(PAVのみ)。 Red Hat Enterprise Linux ES 4 for x86 (Update1)同梱(PMBのみ)。

●CPUアップグレード・オプション

 40K1242 190,000円

デュアルコア Xeon 5160 プロセッサ 3GHz/4MB L2キャッシュ



7978-A2J		380,000円	
7978-PNR		470,000円	クアッドコア Xeon E5335 2GHz/8MB L2、2GBメモリー、3.5型ホットスワップ SATA/SAS HDD、標準HDDなし。
7978-PNQ		665,000円	Windows Server 2003 R2 Standard Edition同梱(PNRのみ)。 Red Hat Enterprise Linux ES 4 for x86 (Update1)同梱(PNQのみ)。

●CPUアップグレード・オプション

 40K1258 100,000円

クアッドコア インテル Xeon プロセッサ E5335 (2.0GHz/x3550用)



7978-C2J		420,000円	クアッドコア Xeon E5345 2.33GHz/8MB L2、2GBメモリー、3.5型ホットスワップ SATA/SAS HDD、標準HDDなし。
----------	--	----------	--

●CPUアップグレード・オプション

 40K1272 140,000円

クアッドコア インテル Xeon プロセッサ E5345 (2.33GHz/x3550用)



7978-C3J		500,000円	
7978-PLF		590,000円	クアッドコア Xeon X5355 2.66GHz/8MB L2、2GBメモリー、3.5型ホットスワップ SATA/SAS HDD、標準HDDなし。
7978-PMC		785,000円	Windows Server 2003 R2 Standard Edition同梱(PLFのみ)。 Red Hat Enterprise Linux ES 4 for x86 (Update1)同梱(PMCのみ)。

●CPUアップグレード・オプション

 40K1251 220,000円

クアッドコア インテル Xeon プロセッサ X5355 2.66GHz/8MB-L2



7978-C4J		620,000円	
7978-PPR		710,000円	クアッドコア Xeon X5365 3GHz/8MB L2、2GBメモリー、3.5型ホットスワップ SATA/SAS HDD、標準HDDなし。
7978-PPP		905,000円	Windows Server 2003 R2 Standard Edition同梱(PPRのみ)。 Red Hat Enterprise Linux ES 4 for x86 (Update1)同梱(PPPのみ)。

●CPUアップグレード・オプション

 44E5036 350,000円

クアッドコア インテル Xeon プロセッサ X5365(3GHz)



●3.5型シンプルスワップ SATA HDDモデル

モデル	IBMダイレクト価格(税別)	主な標準スペック
7978-22J	266,000円	
7978-PBP	346,000円	デュアルコア Xeon 5110 1.60GHz/4MB L2、1GBメモリー、3.5型シンプルスワップSATAHDD、標準HDDなし。
7978-PBP	346,000円	Windows Server 2003 R2 Standard Edition同梱(PBPのみ)。 Red Hat Enterprise Linux ES 4 for x86 (Update1)同梱(PLXのみ)。

●CPUアップグレード・オプション

 40K1237 68,000円

デュアルコア Xeon 5110 プロセッサ 1.6GHz/4MB L2キャッシュ



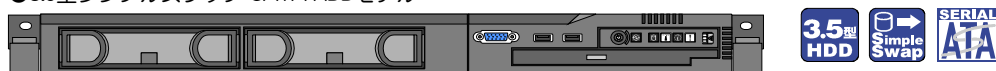

●2.5型ホットスワップ SAS HDDモデル



モデル	OS	IBMダイレクト価格(税別)	主な標準スペック
7978-BAJ		330,000円	クアッドコア Xeon E5405 2GHz/12MB L2、2GB×メモリー、 2.5型ホットスワップ SAS HDD、標準HDDなし。
7978-PYN		420,000円	Windows Server 2003 R2 Standard Edition同梱(PYNのみ)。

●CPUアップグレード・オプション

	44E5074	78,000円	クアッドコア インテル Xeon プロセッサー E5405 (2.0GHz/x3550用)	
--	---------	---------	---	--

7978-BDJ		400,000円	クアッドコア Xeon E5430 2.66GHz/12MB L2、2GB×メモリー、 2.5型ホットスワップ SAS HDD、標準HDDなし。
7978-PYM		490,000円	Windows Server 2003 R2 Standard Edition同梱(PYMのみ)。

●CPUアップグレード・オプション

	44E5077	150,000円	クアッドコア インテル Xeon プロセッサー E5430 (2.66GHz/x3550用)	
--	---------	----------	--	--

7978-BGJ		580,000円	クアッドコア Xeon X5460 3.16GHz/12MB L2、2GB×メモリー、 2.5型ホットスワップ SAS HDD、標準HDDなし。
7978-PYG		670,000円	Windows Server 2003 R2 Standard Edition同梱(PYGのみ)。

●CPUアップグレード・オプション

	44E5080	330,000円	クアッドコア インテル Xeon プロセッサー X5460 (3.16GHz/x3550用)	
--	---------	----------	--	--

モデル	OS	IBMダイレクト価格(税別)	主な標準スペック
7978-7AJ		500,000円	デュアルコア Xeon 5160 3GHz/4MB L2、1GB×メモリー、 2.5型ホットスワップ SAS HDD、標準HDDなし。
7978-PAX		580,000円	Windows Server 2003 R2 Standard Edition同梱(PAXのみ)。
7978-PMA		785,000円	Red Hat Enterprise Linux ES 4 for x86 (Update1)同梱(PMAのみ)。

●CPUアップグレード・オプション

	40K1242	190,000円	デュアルコア Xeon 5160 プロセッサー 3GHz/4MB L2キャッシュ	
--	---------	----------	--	--

7978-CBJ		420,000円	クアッドコア Xeon E5345 2.33GHz/8MB L2、2GB×メモリー、 3.5型ホットスワップ SATA/SAS HDD、標準HDDなし。
7978-PLU		510,000円	Windows Server 2003 R2 Standard Edition同梱(PLUのみ)。
7978-PMF		705,000円	Red Hat Enterprise Linux ES 4 for x86 (Update1)同梱(PMFのみ)。

●CPUアップグレード・オプション

	40K1272	140,000円	クアッドコア インテル Xeon プロセッサー E5345 (2.33GHz/x3550用)	
--	---------	----------	--	--

7978-CDJ		620,000円	クアッドコア Xeon X5365 3GHz/8MB L2、2GB×メモリー、 2.5型ホットスワップ SAS HDD、標準HDDなし。
7978-PPS		710,000円	Windows Server 2003 R2 Standard Edition同梱(PPSのみ)。
7978-PPN		905,000円	Red Hat Enterprise Linux ES 4 for x86 (Update1)同梱(PPNのみ)。

●CPUアップグレード・オプション

	44E5036	350,000円	クアッドコア インテル Xeon プロセッサー X5365(3GHz)	
--	---------	----------	-------------------------------------	--

7978-JAJ		370,000円	クアッドコア Xeon L5310 1.60GHz/8MB L2、2GB×メモリー、 3.5型ホットスワップ SATA/SAS HDD、標準HDDなし。
7978-PLS		460,000円	Windows Server 2003 R2 Standard Edition同梱(PLSのみ)。
7978-PLY		655,000円	Red Hat Enterprise Linux ES 4 for x86 (Update1)同梱(PLYのみ)。

●CPUアップグレード・オプション

	43W5909	90,000円	クアッドコア インテル Xeon プロセッサー L5310 (1.60GHz/x3550用)		
--	---------	---------	--	--	--



メモリー

39M5782 31,000円 1GB(2X512MB) PC2-5300 CL5 ECC DDR2 Chipkill FBDIMM	このオプションはDIMM 2枚1組のセットです。
39M5785 60,000円 2GB(2X1GB) PC2-5300 CL5 ECC DDR2 Chipkill FBDIMM	このオプションはDIMM 2枚1組のセットです。
39M5791 100,000円 4GB(2X2GB) PC2-5300 CL5 ECC DDR2 Chipkill FBDIMM	このオプションはDIMM 2枚1組のセットです。
39M5797 500,000円 8GB(2X4GB) PC2-5300 CL5 ECC DDR2 Chipkill FBDIMM	このオプションはDIMM 2枚1組のセットです。

メモリー・ソケット数 : 8 (空きソケット 6)

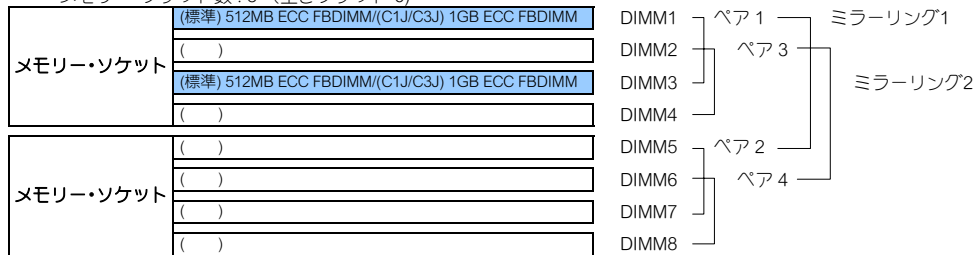

メモリー構成ガイド

メモリー・ミラーリングなし

導入順	導入スロット
1	ペア1(DIMM1、DIMM3)
2	ペア2(DIMM5、DIMM7)
3	ペア3(DIMM2、DIMM4)
4	ペア4(DIMM6、DIMM8)

2Way インターリーブをサポートしています。
ペア1(DIMM1、DIMM3)、ペア2(DIMM5、DIMM7)、
ペア3(DIMM2、DIMM4)、ペア4(DIMM6、DIMM8)
に同タイプ、同サイズ2枚を組み合わせて導入してください。

メモリー・ミラーリング構成

導入順	導入スロット	有効DIMM	ミラーリングDIMM
1	DIMM 1、DIMM3、DIMM 5、DIMM7	DIMM 1、DIMM3	DIMM 5、DIMM7
2	DIMM 2、DIMM4、DIMM 6、DIMM8	DIMM 2、DIMM4	DIMM 6、DIMM8

メモリー・ミラーリング
2つのペア(ペア1&ペア2、ペア3&ペア4)にデータを同時に保管しま
す。障害が発生すると、メモリー・コントローラーは有効DIMMから
ミラーリングDIMMに切り替えます。メモリー・ミラーリング構成に
すると、使用可能なDIMM容量は実際のDIMM搭載容量の半分になり
ます。

メモリー構成例※1

番号	品名	IBMダイレクト価格(税別)	総容量	1GB	2GB	3GB	4GB	6GB	8GB	8GB	16GB	32GB
標準	1GB(2X512MB) PC2-5300 CL5 DDR2 Chipkill FBDIMM	—	—	○	○	○	○	○	—	—	—	—
39M5782	1GB(2X512MB) PC2-5300 CL5 ECC DDR2 Chipkill FBDIMM	31,000円	組数	—	1	2	3	1	—	—	—	—
39M5785	2GB(2X1GB) PC2-5300 CL5 ECC DDR2 Chipkill FBDIMM	60,000円	組数	—	—	—	—	2	4※2	—	—	—
39M5791	4GB(2X2GB) PC2-5300 CL5 ECC DDR2 Chipkill FBDIMM	100,000円	組数	—	—	—	—	—	—	2※2	4※2	—
39M5797	8GB(2X4GB) PC2-5300 CL5 ECC DDR2 Chipkill FBDIMM	500,000円	組数	—	—	—	—	—	—	—	—	4※2
			総枚数	2	4	6	8	8	8	4	8	8

※1 このメモリー構成例はこのモデルで構成可能な構成をすべて示しているわけではありません。
※2 標準メモリーを取り外す必要があります。

PCI アダプター・オプション

スロット1
 ()
 △PCI-Express x8 ハーフレンゲス、フルハイト

スロット2
 ()
 △PCI-Express x8 ハーフレンゲス、フルハイト

● スロット2のライザーカードをPCI-X ライザーカード (32R2816)に差し替えることによって、133MHz/64bit PCI-X スロットとして使用可能です。



ライザーカード・オプション				
番号	品名	IBMダイレクト価格(税別)	PCI/PCI-X	
			1	2
32R2816	PCI-X ライザーカード スロット2のライザーカードと差し替えることによって、133MHz/64bit PCI-Xスロットに変換するためのオプション。	4,000円	64bit	133MHz PCI-X
			—	○

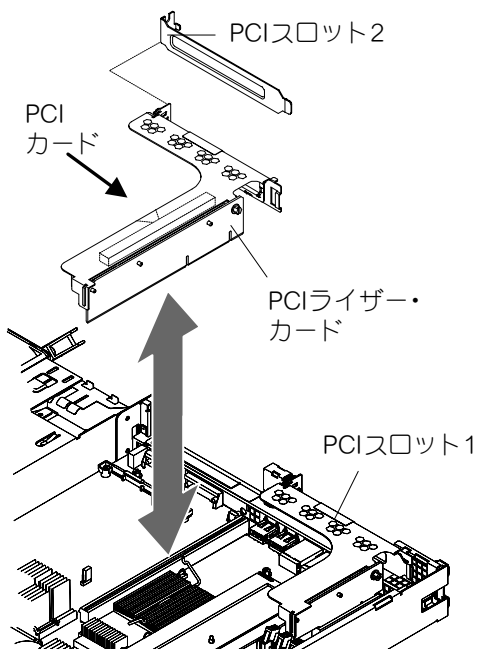



ディスク・アレイ・コントローラー

●内蔵HDDのRAID構成用オプション

ホットスワップHDDモデルには標準でServeRAID-8k-I(RAID 0,1,10機能付き)が導入済みです。

番号	品名	IBMダイレクト価格(税別)	PCI/PCI-X	対応スロット	
				1	2
標準装備 	ServeRAID-8k-I コントローラー	—	PCI Express x4	専用スロット	
	キャッシュ	—	システム装置本体のオンボードSASコントローラーを		
	RAIDレベル	0,1,10	活用するRAIDコントローラー。		

内蔵ホットスワップ
SATA/SAS HDD

↓より冗長性、拡張性の高いRAID構成を組みたい場合

標準装備のServeRAID-8k-Iと差し替え(2.5型/3.5型ホットスワップHDDモデルのみのサポートです。)

25R8064 	ServeRAID-8k コントローラー	35,000円	PCI Express x4	専用スロット	
キャッシュ	256MB (バッテリー・バックアップ付き)	システム装置本体のオンボードSASコントローラーを			
RAIDレベル	0,1,5,1E,6,10	活用するRAIDコントローラー。			

内蔵ホットスワップ
SATA/SAS HDD

●外部ストレージ拡張装置用オプション

番号	品名	IBMダイレクト価格(税別)	PCI/PCI-X	対応スロット	
				1	2
39R8850 	MegaRAID 8480 アダプター	128,000円	PCI Express x8	○	○
	キャッシュ	256MB (バッテリー・バックアップ付き)	2個のSAS外付けポートを装備。EXP3000を最大4台接続可能(48台のHDD)。		
	RAIDレベル	0, 1, 5, 10, 50	MegaRAID ストレージ・マネージャー(英語)を標準添付。 IBM Director、クラスタリングは現在サポートされておりません。		
43W4339 	ServeRAID-MR10M コントローラー	158,000円	PCI Express x8	○	○
	キャッシュ	256MB (バッテリー・バックアップ付き)	SASインターフェイスRAIDコントローラー、外付けポートx2 (SFF-8088)。		
	RAIDレベル	0,1,10,5,6,50,60	ハーフサイズ/Low profile。		

EXP3000

EXP3000のスペック、構成に関しましてはEXP3000構成ガイドをご参照ください。



●SCSIコントローラー

番号	品名	IBMダイレクト価格(税別)	PCI/PCI-X	対応スロット	
				1	2
39R8743 	Ultra320 SCSI コントローラー-2	20,000円	64bit 133MHz PCI-X	—	○※
	68ピンの内部コネクタと1つの外部VHDCIコネクタを装備。1チャンネル。データ転送速度 320Mbps。 内蔵用 4ドロッツ68ピンSCSIケーブル付属。				
43W4324 	Ultra320 SCSI コントローラー(PCI-E)	32,000円	PCI Express x1	○	○
	68ピンの内部コネクタと1つの外部VHDCIコネクタを装備。1チャンネル。データ転送速度 320Mbps。 Low-Profileブラケット付属。				

外付けSCSI テープ装置

外付けSCSI テープ装置



Ultra320 SCSI コントローラー(43W4324) 導入時の注意事項

サポートOS

Windows 2000、Windows Server 2003
Red Hat Enterprise Linux 3 (Update8)
Red Hat Enterprise Linux 4 (Update3,4,5)
Red Hat Enterprise Linux 5
SUSE LINUX Enterprise Server 10 (SPなし)
SUSE LINUX Enterprise Server 9 (SP3)
VMware ESX Server 3

Linux ではバイナリーコードでのインストールのみサポート。
src.rpm からのビルドはサポートされません。



●iSCSIコントローラー

番号	品名	IBMダイレクト価格(税別)	PCI/PCI-X			対応スロット	
			64bit	133MHz	PCI-X	1	2
30R5201	iSCSI Server TX アダプター ストレージデータをIPプロトコルに変換します。 RJ45ポート、CAT5/6ケーブルリングを提供します。	90,000円	64bit	133MHz	PCI-X	—	○※
30R5501	iSCSI Server SX アダプター ストレージデータをIPプロトコルに変換します。 LC接続と共に標準のオプティカル・ファイバー・マルチモードSXケーブルリングを提供します。	99,000円	64bit	133MHz	PCI-X	—	○※



DS3300



DS3300



※ スロット2のライザー・カードを32R2816に交換する必要があります。

番号	品名	IBMダイレクト価格(税別)	PCI/PCI-X			対応スロット	
			PCI Express	PCI-E	PCI-X	1	2
39Y6146	Qlogic iSCSI シングルポート HBA (PCI-E) ストレージデータをIPプロトコルに変換します。Qlogic QLE4060C同等品。 RJ45ポート、CAT5/6ケーブルリングを提供します。Low-Profileブラケット付属。	98,000円	PCI Express x4			○	○
42C1770	Qlogic iSCSI デュアルポート HBA (PCI-E) ストレージデータをIPプロトコルに変換します。Qlogic QLE4062C同等品。 RJ45ポートx2、CAT5/6ケーブルリングを提供します。Low-Profileブラケット付属。	148,000円	PCI Express x4			○	○



DS3300



DS3300



●SAS ホスト・バス・アダプター

番号	品名	IBMダイレクト価格(税別)	PCI/PCI-X			対応スロット	
			PCI Express	PCI-E	PCI-X	1	2
25R8060	SAS HBAコントローラー (PCI-Express) SAS 3Gbps 内部4ポート、外部1ポートのSASコネクタを装備 RAIDレベル 0,1,1E 8レーン、2.5Gbps PCI-Express をサポート。	86,000円	PCI Express x8			○	○



DS3200



外付けSASテープ装置



●ファイバー・チャネル・アダプター

番号	品名	IBMダイレクト価格(税別)	PCI/PCI-X			対応スロット	
			PCI Express	PCI-E	PCI-X	1	2
39R6525	Qlogic 4Gb ファイバーチャネルシングルポート HBA(PCI-Express) PCI Express x4対応、ハーフサイズの1ポート・ホスト・バス・アダプター。4Gbpsファイバーチャネル。 Low-Profile対応、Qlogic QLE2460同等品。	160,000円	PCI Express x4			○	○
39R6527	Qlogic 4Gb ファイバーチャネルデュアルポート HBA(PCI-Express) PCI Express x4対応、ハーフサイズの2ポート・ホスト・バス・アダプター。4Gbpsファイバーチャネル。 Low-Profile対応、Qlogic QLE2462同等品。	246,000円	PCI Express x4			○	○
42C2069	Emulex 4Gb シングルポート FC HBA(PCI-E) PCI Express x4対応、ハーフサイズの1ポート・ホスト・バス・アダプター。4Gbpsファイバーチャネル。 Low-Profile対応、Emulex LPe11000同等品。	158,000円	PCI Express x4			○	○
42C2071	Emulex 4Gb デュアルポート FC HBA(PCI-E) PCI Express x4対応、ハーフサイズの2ポート・ホスト・バス・アダプター。4Gbpsファイバーチャネル。 Low-Profile対応、Emulex LPe11002同等品。	240,000円	PCI Express x4			○	○
39M5894	DS4000 4Gbps 1ポート PCI-X ホスト・バス・アダプター 64bit/266MHz PCI-X対応、ハーフサイズの1ポート・ホスト・バス・アダプター。4Gbpsファイバーチャネル。 Qlogic QLA2460同等品。ストレージ事業部の製品です。	156,000円	64bit	266MHz	PCI-X	—	○※
39M5895	DS4000 4Gbps 2ポート PCI-X ホスト・バス・アダプター 64bit/266MHz PCI-X対応、ハーフサイズの2ポート・ホスト・バス・アダプター。4Gbpsファイバーチャネル。 Qlogic QLA2462同等品。ストレージ事業部の製品です。	261,000円	64bit	266MHz	PCI-X	—	○※

Total Storage
DS Family

DS3400



DS3400



DS3400



DS3400



DS3400



DS3400



DS3400



DS3400

DS3200/DS3300/DS3400、ファイバー・チャネル・ディスク製品の構成に関しましては、各構成ガイドをご参照ください。



※ スロット2のライザー・カードを32R2816に交換する必要があります。



ハードディスク・ドライブ

●3.5型ホットスワップ SATA/SAS HDDモデル



SATA HDDとSAS HDDは混在できません。

モデル	価格	容量	回転数	サポート・ベイ
39M4522	16,000円	160GB	(7,200rpm)	サポート・ベイ 1~2
39M4526	22,000円	250GB	(7,200rpm)	サポート・ベイ 1~2
39M4530	50,000円	500GB	(7,200rpm)	サポート・ベイ 1~2
43W7576	90,000円	750GB	(7,200rpm)	サポート・ベイ 1~2
43W7626	105,000円	1TB	(7,200rpm)	サポート・ベイ 1~2
40K1043	48,000円	73GB 15K	(15,000rpm)	サポート・ベイ 1~2
40K1044	68,000円	146GB 15K	(15,000rpm)	サポート・ベイ 1~2
43X0802	134,000円	300GB 15K	(15,000rpm)	サポート・ベイ 1~2

●2.5型ホットスワップ SAS HDDモデル

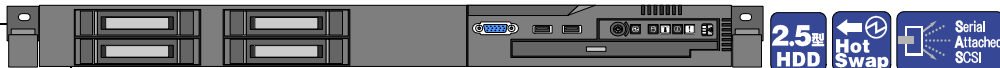

モデル	価格	容量	回転数	サポート・ベイ
40K1052	40,000円	73.4GB 10K	(10,000rpm)	サポート・ベイ 1~4
43X0824	60,000円	146.8GB 10K	(10,000rpm)	サポート・ベイ 1~4
43X0837	68,000円	73GB 15K	(15,000rpm)	サポート・ベイ 1~4

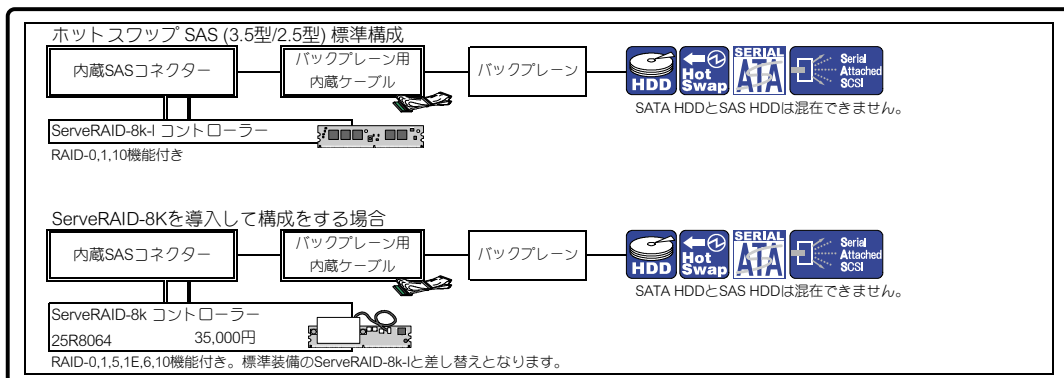

●3.5型シンプルスワップ SATA HDDモデル

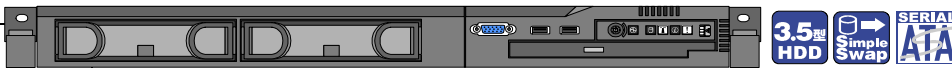

モデル	価格	容量	回転数	サポート・ベイ
39M4504	16,000円	160GB	(7,200rpm)	サポート・ベイ 1~2
39M4508	22,000円	250GB	(7,200rpm)	サポート・ベイ 1~2
39M4514	50,000円	500GB	(7,200rpm)	サポート・ベイ 1~2
43W7572	90,000円	750GB	(7,200rpm)	サポート・ベイ 1~2

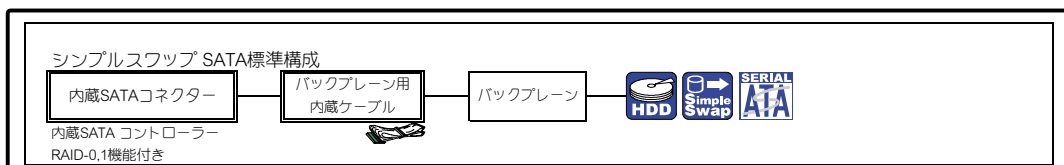



ネットワーク・カード & システム管理



●ネットワーク カード

システム装置・オンボードNIC…デュアル全二重Ethernet 10Base-T/100Base-TX/1000Base-T (Broadcom 5708 x2)
標準装備されるデュアル Ethernet でネットワークのリダンダント構成を組むことができます。

番号	品名	IBMダイレクト価格(税別)	PCI/PCI-X	対応スロット	
				1	2
39Y6098	NetXtreme 1000 Express Ethernet アダプター PCI Express x1 をサポート。標準PCIブラケットとLow Profile PCIブラケットの両方に対応可能。 オンボードEthernetとチーミング可能。	20,000円	PCI Express x1	○	○
39Y6066	NetXtreme II 1000 Express イーサネット アダプター Broadcom BCM5708Cチップ。標準PCIブラケットとLow Profile PCIブラケットの両方に対応可能。 PCI Express x4 をサポート。オンボードEthernetとチーミング可能。TOE対応。	35,000円	PCI Express x4	○	○
42C1760	10GbE SR サーバー・アダプター (PCI-E) シングルポート・ファイバーアダプター with XPAK モジュールおよびLCコネクタ。最大伝送距離 (62.5 μmケーブル:33m、50 μmケーブル:300m)。標準PCIブラケットとLow Profile PCIブラケットの両方に対応可能。	650,000円	PCI Express x8	○	○
39Y6136	PRO/1000 PT クアッドポート サーバー・アダプター (PCI-E) PCI Express x4(x4/x8/x16互換) をサポート。標準PCIブラケットとLow Profile PCIブラケットの両方に対応可能。 2xIntel 82571GB Gigabit コントローラー。	70,000円	PCI Express x4	○	○
39Y6126	インテル PRO/1000 PT デュアルポートサーバーアダプター PCI Express x4(x4/x8/x16互換) をサポート。標準PCIブラケットとLow Profile PCIブラケットの両方に対応可能。 Intel 82571GB Gigabit コントローラー。	30,000円	PCI Express x4	○	○
42C1750	PRO/1000 PF サーバー・アダプター (PCI-E) PCI Express x4(x4/x8/x16互換) をサポート。標準PCIブラケットとLow Profile PCIブラケットの両方に対応可能。 Intel 82572GI Gigabit コントローラー。LCコネクタ接続。	50,000円	PCI Express x4	○	○
73P5101	IBM PRO/1000 GT デュアルポート Ethernet アダプター インテル 82546GB チップのデュアル・ポート Gigabit Ethernet アダプター。標準PCIブラケットとLow Profile PCI ブラケットの両方に対応可能。3.3V/5V ユニバーサル電源対応。	35,000円	64bit 133MHz PCI-X	—	○※
73P5201	PRO/1000 GT Quad Port イーサネット・サーバー・アダプター インテル 82546GB チップの4ポート Gigabit Ethernet アダプター。 フルハイト、ハーフサイズ、3.3V電源対応。	80,000円	64bit 133MHz PCI-X	—	○※
39Y6105	PRO/1000 GT サーバー・アダプター インテル 82545 チップのGigabit Ethernet アダプター。Low Profile対応ブラケットを同梱。 3.3V/5V ユニバーサル電源対応。	20,000円	64bit 133MHz PCI-X	—	○※
39Y6088	NetXtreme 1000 SX+ Ethernet アダプター ファイバー接続により対ノイズ性を向上し、長距離伝送が可能。SCコネクタ接続。 3.3V/5V ユニバーサル電源対応。	50,000円	64bit 133MHz PCI-X	—	○※
39Y6079	NetXtreme 1000 T+ Ethernet アダプター Broadcom BCM5703チップ。オンボードLANとのリダンダント構成可能。 3.3V/5V ユニバーサル電源対応。オンボードEthernetとチーミング可能。	20,000円	64bit 133MHz PCI-X	—	○※
39Y6093	NetXtreme 1000 T+ デュアルポート Ethernet アダプター Broadcom BCM5704チップ。デュアル・ポート Gigabit Ethernet。オンボードLANとのリダンダント構成可能。 3.3V/5V ユニバーサル電源対応。オンボードEthernetとチーミング可能。	30,000円	64bit 133MHz PCI-X	—	○※



※ スロット2のライザー・カードを32R2816に交換する必要があります。



●システム管理

番号	品名	IBMダイレクト価格(税別)	選択回数	PCI/PCI-X	対応スロット
39Y9566	リモート管理アダプター II SlimLine	61,000円	x ()	32bit 33MHz PCI	専用スロット
フルタイムのリモート・アクセスを提供し、リモート管理を単純にします。 インターコネクト接続はできません。導入することによって遠隔地より障害検知および、システム管理を行います。					

●ハードウェア障害検知項目

【x3550 (シンプルスワップモデル)】	PFA ※1											
	ファン	温度	電圧	冗長電源	HDD	メモリー	CPU	メモリー	CPU・VRM	ファン	HDD	電源
LightPath 点灯	○	○	○	○	×	○	○	○	○	×	×	×
ベースボード管理コントローラーイベントログへの書き込み	○	○	○	○	×	○	○	○	○	×	×	×
ベースボード管理コントローラーからの E-mail 送信	-	-	-	-	-	-	-	-	-	-	-	-
ベースボード管理コントローラーからの SNMP トラップ送信	-	-	-	-	-	-	-	-	-	-	-	-
ベースボード管理コントローラーから IBM Director サーバーへのアラート通知	○	○	○	○	×	○	○	○	○	×	×	×
IBM Director エージェントによる検知	○	○	○	○	○※3.4	○※2	○※3	○	○	×	○※4	×

●ハードウェア障害検知項目

【x3550 (シンプルスワップモデル) + リモート管理アダプター II】	PFA ※1											
	ファン	温度	電圧	冗長電源	HDD	メモリー	CPU	メモリー	CPU・VRM	ファン	HDD	電源
LightPath 点灯	○	○	○	○	×	○	○	○	○	×	×	○
リモート管理アダプターII イベントログへの書き込み	○	○	○	○	×	○	○	○	○	○	×	○
リモート管理アダプターII からの E-mail 送信	○	○	○	○	×	○	○	○	○	○	×	○
リモート管理アダプターII からの SNMP トラップ送信	○	○	○	○	×	○	○	○	○	○	×	○
リモート管理アダプターII から IBM Director サーバーへのアラート通知	○	○	○	○	×	○	○	○	○	○	×	○
IBM Director エージェントによる検知	○	○	○	○	○※3	○※2	○※3	○	○	○	○※4	○

●ハードウェア障害検知項目

【x3550 (ホットスワップモデル)】	PFA ※1											
	ファン	温度	電圧	冗長電源	HDD	メモリー	CPU	メモリー	CPU・VRM	ファン	HDD	電源
LightPath 点灯	○	○	○	○	○	○	○	○	○	×	○	○
ベースボード管理コントローラーイベントログへの書き込み	○	○	○	○	○	○	○	○	○	×	○	○
ベースボード管理コントローラーからの E-mail 送信	-	-	-	-	-	-	-	-	-	-	-	-
ベースボード管理コントローラーからの SNMP トラップ送信	-	-	-	-	-	-	-	-	-	-	-	-
ベースボード管理コントローラーから IBM Director サーバーへのアラート通知	○	○	○	○	○	○	○	○	○	×	○	○
IBM Director エージェントによる検知	○	○	○	○	○※4	○※2	○※3	○	○	×	○※4	○

●ハードウェア障害検知項目

【x3550 (ホットスワップモデル) + リモート管理アダプター II】	PFA ※1											
	ファン	温度	電圧	冗長電源	HDD	メモリー	CPU	メモリー	CPU・VRM	ファン	HDD	電源
LightPath 点灯	○	○	○	○	○	○	○	○	○	○	○	○
リモート管理アダプターII イベントログへの書き込み	○	○	○	○	○	○	○	○	○	○	○	○
リモート管理アダプターII からの E-mail 送信	○	○	○	○	○	○	○	○	○	○	○	○
リモート管理アダプターII からの SNMP トラップ送信	○	○	○	○	○	○	○	○	○	○	○	○
リモート管理アダプターII から IBM Director サーバーへのアラート通知	○	○	○	○	○	○	○	○	○	○	○	○
IBM Director エージェントによる検知	○	○	○	○	○※4	○※2	○※3	○	○	○	○※4	○

- ※ 1 PFA (Predictive Failure Analysis) 障害障害予知機能:
色々な状況を監視し、総合的に判断し、24時間から48時間以内に障害が発生する可能性が高いことを事前に通知するものです。
PFAの警告は、ServeRAID ManagerやIBM Directorで検出可能です。
- ※ 2 メモリーサイズの変更のみ
- ※ 3 CPU 個数の変更のみ
- ※ 4 ServeRAID Manager Extension が必須



外付けテープ・バックアップ装置

テープ・バックアップ装置を接続する場合、SCSI コントローラーが別途必要となります。また内蔵型テープ装置を接続する場合、別途外付けSCSIテープ格納装置が必要になります。

●外付け格納装置・接続ガイド

SCSI接続 0.8mm VHDCI

選択 43W4324 32,000円
Ultra320 SCSI コントローラー(PCI-E)

選択 39R8743 20,000円 ※
Ultra320 SCSI コントローラー2

42C3910

SCSI アダプター キット 19,800円

必須 SCSI

0.8mm VHDCI
3m 外付け用 LVD SCSI ケーブル (42C3910に1本同梱)

各エンクロージャーとSCSI接続するには、SCSI アダプター キット (42C3910)が必須となります。42C3910は1つのエンクロージャーに対して、格納するテープ装置と同数必要になります。
例：4U テープ・エンクロージャー (87664UX)にDDS-G5を3台導入する場合
Ultra320 SCSI コントローラー2 (39R8743)…3枚
4U テープ・エンクロージャー (87664UX)…1台
SCSI アダプター キット(42C3910)…3枚
36/72GB DDS G5 (39M5656)…3台

※ スロット2のライザー・カードを32R2816に交換する必要があります。

●外付け格納装置

番号	品名	IBMダイレクト価格(税別)	高さ	最大格納台数
③ 87651UX	1U テープ・エンクロージャー ●ラックマウント型(1U)。最大2台まで、ハーフ高のテープ装置を格納可能。●2.8m電源ケーブル(NEMA-5-15P)、2.8m電源ケーブル(IEC320-C14)を同梱●テープ装置の接続には42C3910が必要になります。	81,000円	ラック型(1U)	ハーフ・2台
④ 87664UX	4U テープ・エンクロージャー ●最大4台のフルハイット テープ・ドライブ、または6台のハーフ高のテープ・ドライブを格納可能(混在可)。 ●2.8m電源ケーブル(NEMA-5-15P)、2.8m電源ケーブル(IEC320-C14)を同梱●テープ装置の接続には42C3910が必要になります。	112,400円	ラック型(4U)	ハーフ・6台/フル・4台

内蔵SCSIケーブル
テープ装置に同梱

●ハーフ高内蔵型テープ装置 (SCSIインターフェイス)

番号	品名	IBMダイレクト価格(税別)	高さ	エンクロージャー
39M5656	36/72GB DDS G5 テープ・ドライブ ●最大容量(非圧縮/圧縮)：36GB/72GB●転送速度MB/sec(非圧縮/圧縮)：3.5/7●Ultra2 SCSI ●クリーニング・カートリッジx1、1ドロップ内蔵SCSIケーブルを同梱	95,000円	ハーフ高	③,④
23K0464 ※1	36/72GB DDS-G5/ARCserve R11.5 キット	193,000円	ハーフ高	③,④
23K0465 ※2	36/72GB DDS-G5/ARCserve R11.5+DRキット	234,000円	ハーフ高	③,④

71P9158 IBM DDS G5 データカートリッジ 5巻パック 26,000円

25R0045	VXA-320 160/320GB テープ・ドライブ ●最大容量(非圧縮/圧縮)：160GB/320GB●転送速度MB/sec(非圧縮/圧縮)：12/24●Ultra160 SCSI ●クリーニング・カートリッジx1、1ドロップ内蔵SCSIケーブルを同梱●RoHS指令準拠	174,000円	ハーフ高	③,④
---------	--	----------	------	-----

71P9160 IBM VXA2 データカートリッジ 5巻パック 87,000円
(VXA-320 フォーマットにより倍容量となります)

39M5658	200/400GB ハーフ高 LTO Ultrium2 テープ・ドライブ ●最大容量(非圧縮/圧縮)：200GB/400GB●転送速度MB/sec(非圧縮/圧縮)：24/48●Ultra160 SCSI ●クリーニング・カートリッジx1、1ドロップ内蔵SCSIケーブルを同梱	298,000円	ハーフ高	③,④
23K0468 ※1	200/400GB LTO-2HH/ARCserve R11.5 キット	432,000円	ハーフ高	③,④
23K0469 ※2	200/400GB LTO-2HH/ARCserve R11.5+DRキット	475,000円	ハーフ高	③,④

71P9159 IBM LTO Ultrium2 データカートリッジ 5巻パック 65,000円

●フル高内蔵型テープ装置 (SCSIインターフェイス)

番号	品名	IBMダイレクト価格(税別)	高さ	エンクロージャー
39M5657	400/800GB LTO Ultrium3 テープ・ドライブ ●最大容量(非圧縮/圧縮)：400GB/800GB●転送速度MB/sec(非圧縮/圧縮)：80/160●Ultra160 SCSI ●クリーニング・カートリッジx1、1ドロップ内蔵SCSIケーブルを同梱	498,000円	フル高	④
23K0466 ※1	400/800GB LTO-3/ARCserve R11.5 キット	682,000円	フル高	④
23K0467 ※2	400/800GB LTO-3/ARCserve R11.5+DRキット	725,000円	フル高	④

25R0032 IBM LTO Ultrium3 データカートリッジ 5巻パック 120,000円

※1 BrightStor ARCserve Backup R11.5 for Windowsおよびメディア・カートリッジ5巻パックが同梱されます。

※2 BrightStor ARCserve Backup R11.5 Disaster Recovery Option for Windowsおよびメディア・カートリッジ5巻パックが同梱されます。

TAPE 外付けテープ・バックアップ装置

●外付け格納装置・接続ガイド

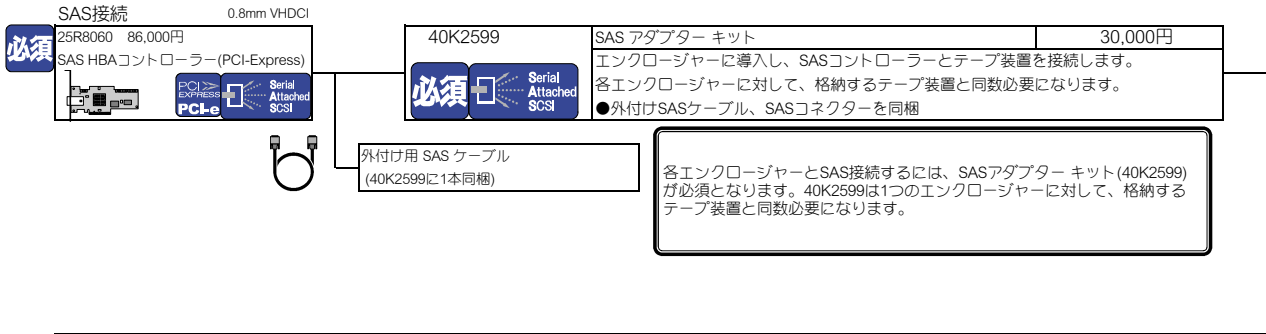

●外付け格納装置

番号	品名	IBMダイレクト価格(税別)	高さ	最大格納台数
③ 87651UX	1U テープ・エンクロージャー ●ラックマウント型 (1U)。最大2台まで、ハーフ高のテープ装置を格納可能。●2.8m電源ケーブル(NEMA-5-15P)、2.8m電源ケーブル(IEC320-C14)を同梱	81,000円	ラック型(1U)	ハーフ:2台
④ 87664UX	4U テープ・エンクロージャー ●最大4台のフルハイト テープ・ドライブ、または6台のハーフ高のテープ・ドライブを格納可能 (混在可)。●2.8m電源ケーブル(NEMA-5-15P)、2.8m電源ケーブル(IEC320-C14)を同梱	112,400円	ラック型(4U)	ハーフ:6台/フル:4台

内蔵型 テープ装置

●ハーフ高内蔵型テープ装置 (SASインターフェイス)

番号	品名	IBMダイレクト価格(税別)	高さ	エンクロージャー
43W8480	36/72GB DDS G5 SATA テープ・ドライブ ●最大容量(非圧縮/圧縮) : 36GB/72GB ●転送速度MB/sec(非圧縮/圧縮) : 3.5/7 ●SATAインターフェイス ●クリーニング・カートリッジx1、SATA シグナル・ケーブルを同梱	95,000円	ハーフ高	③,④
71P9158	IBM DDS G5 データカートリッジ 5巻パック	26,000円		
43W8478	400/800GB ハーフ高 LTO Ultrium3 SAS テープドライブ ●最大容量(非圧縮/圧縮) : 400GB/800GB ●転送速度MB/sec(非圧縮/圧縮) : 60/120 ●SASインターフェイス ●クリーニング・カートリッジx1、内蔵SASケーブルを同梱	398,000円	ハーフ高	③,④
25R0032	IBM LTO Ultrium3 データカートリッジ 5巻パック	120,000円		



電源ケーブル・オプション(延長および用途に応じてお選びください。)



選択

100V : IEC320 C13 - NEMA 5-15P	
39Y7926 2,000円	
NEMA5-15P to IEC C13 電源ケーブル(4.3m)	
100-200V/PDU : IEC320 C13 - IEC320 C14	
39Y7932 2,000円	
3.7m 電源コード C12	
100-200V/PDU : IEC320 C13 - IEC320 C20	
39Y7938 2,000円	
IEC C13 to C20 ジャンパー・電源ケーブル(2.8m)	

TAPE 外付けテープ・ライブラリ・オートローダー

●外付けテープ・ライブラリ・接続ガイド

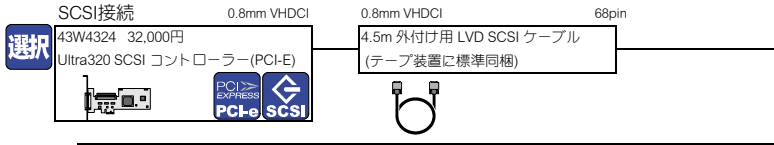

選択

Ultra320 SCSI コントローラー-2(39R8743)を使用する場合は、スロット2のライザー・カードを32R2816に交換する必要があります。

●LTO3 外付けテープ・ライブラリ (ラック対応)

番号	品名	IBMダイレクト価格(税別)	高さ
33614LX	4Uユニバーサル ライブラリー ●LTOのテープ・ドライブを最大2台まで導入可能。 ●最大搭載可能数：38本 (LTO3)●最大容量(非圧縮/圧縮)：15.2TB/30.4TB(LTO3) ●4.5m外付けSCSIケーブル、2.8m電源ケーブル(NEMA-5-15P) x2、2.8m電源ケーブル(IEC320-C14) x2を同梱	698,000円	ラック型(4U)
40K2573	LTO3ドライブスレッド ●最大容量(非圧縮/圧縮)：400GB/800GB●転送速度MB/sec(非圧縮/圧縮)：80/160●Ultra160 SCSI ●LTOカートリッジ・マガジン (40K2577)を同時に導入してください。	998,000円	
40K2577	LTOカートリッジ・マガジン ●2本一組。33614LX1台あたり1セット導入できます。	98,000円	
25R0032	IBM LTO Ultrium3 データカートリッジ 5巻パック	120,000円	

●LTO3 外付けテープ・オートローダー (ラック対応)

番号	品名	IBMダイレクト価格(税別)	高さ
33622LX	2Uテープ・オートローダー ●最大容量(非圧縮/圧縮)：8.8TB/17.6TB●転送速度GB/時(非圧縮/圧縮)：288/576●Ultra160 SCSI●最大搭載可能数：22本 ●4.5m外付けSCSIケーブル、2.8m電源ケーブル(NEMA-5-15P)、2.8m電源ケーブル(IEC320-C14)を同梱 ●LTOのテープ・ドライブを1台導入可能。	498,000円	ラック型(2U)
40K2596	LTO3ドライブ・Sled ●最大容量(非圧縮/圧縮)：400GB/800GB●転送速度MB/sec(非圧縮/圧縮)：80/160●Ultra160 SCSI ●LTOカートリッジ・マガジン (40K2597)を同時に導入してください。	890,000円	
40K2597	LTOマガジン・オプション ●2本一組。33622LXあたり1セット導入できます。	130,000円	
25R0032	IBM LTO Ultrium3 データカートリッジ 5巻パック	120,000円	

●VXA 外付けテープ・オートローダー (ラック対応)

番号	品名	IBMダイレクト価格(税別)	高さ
87691VX	1U VXA-320 テープ オートローダー ●最大容量(非圧縮/圧縮)：1.6TB/3.2TB●転送速度MB/sec(非圧縮/圧縮)：12/24●Ultra160 SCSI●最大搭載可能数：10本 ●クリーニング・カートリッジx1を同梱 ●4.5m外付けSCSIケーブル、2.8m電源ケーブル(NEMA-5-15P)、2.8m電源ケーブル(IEC320-C14)を同梱	698,000円	ラック型(1U)
71P9160	IBM VXA2 データカートリッジ 5巻パック (VXA-320 フォーマットにより倍容量となります)	87,000円	

ファイバー・チャネル接続

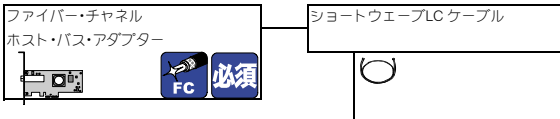

●LTO3 外付けテープ・ライブラリ (ラック対応)

番号	品名	IBMダイレクト価格(税別)	高さ
33614LX	4Uユニバーサル ライブラリー ●LTOのテープ・ドライブを最大2台まで導入可能。 ●最大搭載可能数：38本 (LTO3)●最大容量(非圧縮/圧縮)：15.2TB/30.4TB(LTO3) ●4.5m外付けSCSIケーブル、2.8m電源ケーブル(NEMA-5-15P) x2、2.8m電源ケーブル(IEC320-C14) x2を同梱	698,000円	ラック型(4U)
40K2575	LTO3 FCドライブスレッド ●最大容量(非圧縮/圧縮)：400GB/800GB●転送速度MB/sec(非圧縮/圧縮)：80/160 ●ファイバー・チャネル●LTOカートリッジ・マガジン (40K2577)を同時に導入してください。	700,000円	
40K2577	LTOカートリッジ・マガジン ●2本一組。33614LX1台あたり1セット導入できます。	98,000円	
25R0032	IBM LTO Ultrium3 データカートリッジ 5巻パック	120,000円	

●LTO3 外付けテープ・オートローダー (ラック対応)

番号	品名	IBMダイレクト価格(税別)	高さ
33622LX	2Uテープ・オートローダー ●最大容量(非圧縮/圧縮)：8.8TB/17.6TB●転送速度GB/時(非圧縮/圧縮)：288/576●Ultra160 SCSI●最大搭載可能数：22本 ●4.5m外付けSCSIケーブル、2.8m電源ケーブル(NEMA-5-15P)、2.8m電源ケーブル(IEC320-C14)を同梱 ●LTOのテープ・ドライブを1台導入可能。	498,000円	ラック型(2U)
42D8769	LTO3 FCドライブ・Sled ●最大容量(非圧縮/圧縮)：400GB/800GB●転送速度MB/sec(非圧縮/圧縮)：80/160 ●ファイバー・チャネル●LTOカートリッジ・マガジン (40K2597)を同時に導入してください。	650,000円	
40K2597	LTOマガジン・オプション ●2本一組。33622LXあたり1セット導入できます。	130,000円	
25R0032	IBM LTO Ultrium3 データカートリッジ 5巻パック	120,000円	

POWER 電源オプション

電源ユニット 標準 1個 / 最大 2個

(標準)670Wホットスワップ・リダンダント電源機構

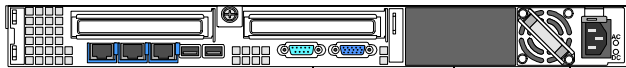

システム装置に同梱される電源ケーブル

- 標準** NEMA5-15P to IEC C13 電源ケーブル(2.8m) 100V
- 標準** IEC320 C14 to IEC C13 電源ケーブル(2.8m) 100-200V/PDU

電源ケーブル・オプション(延長および用途に応じてお選びください。)

- 選択** 100V : IEC320 C13 - NEMA 5-15P
39Y7926 2,000円
- NEMA5-15P to IEC C13 電源ケーブル(4.3m)
- 100-200V/PDU : IEC320 C13 - IEC320 C14
39Y7932 2,000円
3.7m 電源コード C12
- 100-200V/PDU : IEC320 C13 - IEC320 C20
39Y7938 2,000円
IEC C13 to C20 ジャンパー・電源ケーブル(2.8m)

UPS
パワースource / UPS / PDUへ

サポートされるUPSにつきましては、「サポートマトリクス」をご参照ください。

●冗長電源構成にする場合はこちらのオプションを選択してください。

番号	品名	IBMダイレクト価格(税別)
32R2815	670W ホットスワップ・リダンダント 電源機構	16,000円

追加することによって、リダンダント構成が可能です。Y型C14-to dual C13電源コードが同梱されます。

100-200V/PDU : IEC320 C13 - (IEC320 C14 x2)

標準 32R2815に同梱されるケーブル
Y型C14-to dual C13 電源ケーブル(1.3m)

電源ケーブル・オプション(延長および用途に応じてお選びください。)

- 選択** 100V : IEC320 C13 - NEMA 5-15P
39Y7926 2,000円
- NEMA5-15P to IEC C13 電源ケーブル(4.3m)
- 100-200V/PDU : IEC320 C13 - IEC320 C14
39Y7932 2,000円
3.7m 電源コード C12
- 100-200V/PDU : IEC320 C13 - IEC320 C20
39Y7938 2,000円
IEC C13 to C20 ジャンパー・電源ケーブル(2.8m)

UPS
パワースource / UPS / PDUへ

サポートされるUPSにつきましては、「サポートマトリクス」をご参照ください。

●シリアルケーブル

番号	品名	標準価格
23K1544	* RS232Cケーブル C232N-E9(他社製品) UPSをシリアルケーブル接続する場合、23K1544が必要です。	2,000円

オプションの670W ホットスワップ・リダンダント 電源機構(32R2815)に同梱されるY型C14-to dual C13 電源ケーブル(1.3m)ご利用ガイド

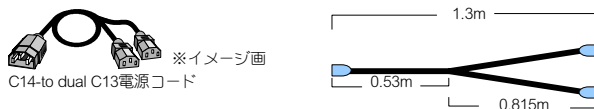

●C14-to dual C13電源コード接続例

①リダンダント電源ユニットとの接続

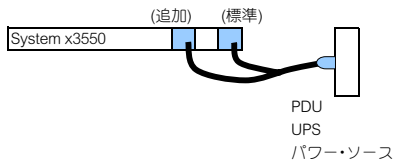

②System x3550同士の電源ユニットとの接続

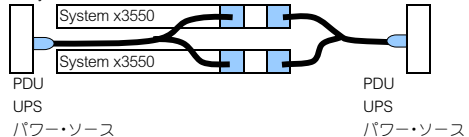

③片方だけの接続

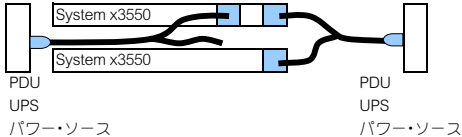

④異なるシステム装置との接続は不可

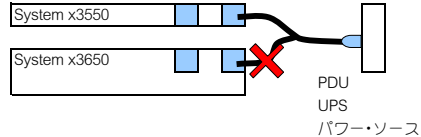



コンソール・その他オプション

システム装置にはキーボード・マウスは同梱されません。

各種ドライブ

キーボード・マウス (USB)
モニター

システム装置がサポートする最大解像度は1024×768となります。

●液晶モニター ラックマウントできません。外付けで使用してください。

番号	品名	IBMダイレクト価格(税別)
494215X	T115 15型 TFTモニター アナログ・モニター・ケーブル、電源ケーブル(NEMA-5-15P)を同梱。	35,000円
494317X	T117 17型 TFTモニター アナログ・モニター・ケーブル、電源ケーブル(NEMA-5-15P)を同梱。	46,000円



●ラックマウント・コンソール・キット

番号	品名	IBMダイレクト価格(税別)
17233RX	1U 15型 フラットパネル・モニター・コンソール・キット(KBDなし) 1Uサイズ、15型TFT液晶カラー・モニター、キーボードトレイ、ラック対応レールのキット。 2.8m電源ケーブル(IEC320-C14)を同梱。	200,000円
17231RX	1U 17型 フラットパネル・モニター・コンソール・キット オプティカルベイ付(KBDなし) 1Uサイズ、17型TFT液晶カラー・モニター、キーボードトレイ、ラック対応レールのキット。 2.8m電源ケーブル(IEC320-C14)を同梱。	220,000円



●キーボード・マウス

40K9200	USB オプティカル ホイールマウス	2,600円
42C0120	プリファード・プロ フルサイズ USBキーボード	2,000円
40K5386	NetBAY 1U モニター・キット 日本語キーボード USB	13,000円
40K5372	NetBAY 1U モニター・キット 英語キーボード USB	13,000円

●各種ドライブ 添付ソフトウェアについては、サポート対象外です。

40K1692	USB ポータブル・ディスク・ドライブ USBインターフェース 3.5インチ、1.44MB/720KBの読み書きが可能。USB Bus パワーサプライ。	8,800円
39Y6824	CD-RW/DVD-ROM コンボ・ウルトラレイ・エンハンスド・ドライブ DVD-ROM:8倍速再生 CD-R:24倍速再生/CD-RW :24倍速再生/CD-ROM :24倍速再生	23,000円
43W8304	ウルTRASLIM マルチバーナー DVD-ROM:8倍速再生/DVD ±R DL:6倍速再生/DVD ±R:8倍速再生/DVD ±RW:8倍速再生 DVD-RAM:5倍速再生/CD-R:24倍速再生/CD-RW :24倍速再生/CD-ROM :24倍速再生	24,000円

OSの導入時および再導入時にはFDDが必要になる場合があります。その際は、FDDオプションを別途ご用意いただく必要があります。
※Windows2000/Windows Server2003をServerGuideを使用して導入する場合は必要ありません。

FDD使用上の注意点

USB FDDを使用し、Windows Server 2003 ASR機能(ARCserve Backup Disaster Recovery等で利用)を使用する際の不具合については、下記URLを参照願います。
<http://www-06.ibm.com/jp/domino04/pc/support/SyIphd07.nsf/jtechinfo/SYJ0-00590A9>

RACK ラック構成ガイド

詳しい構成方法については、『IBM NetBAY ラック・ソリューション (システム構成ガイド)』または、IBMホームページ (http://www.ibm.com/systems/jp/x/system/guide.shtml) 『NetBAY ラック システム構成ガイド』(PDFファイル)を参照してください。

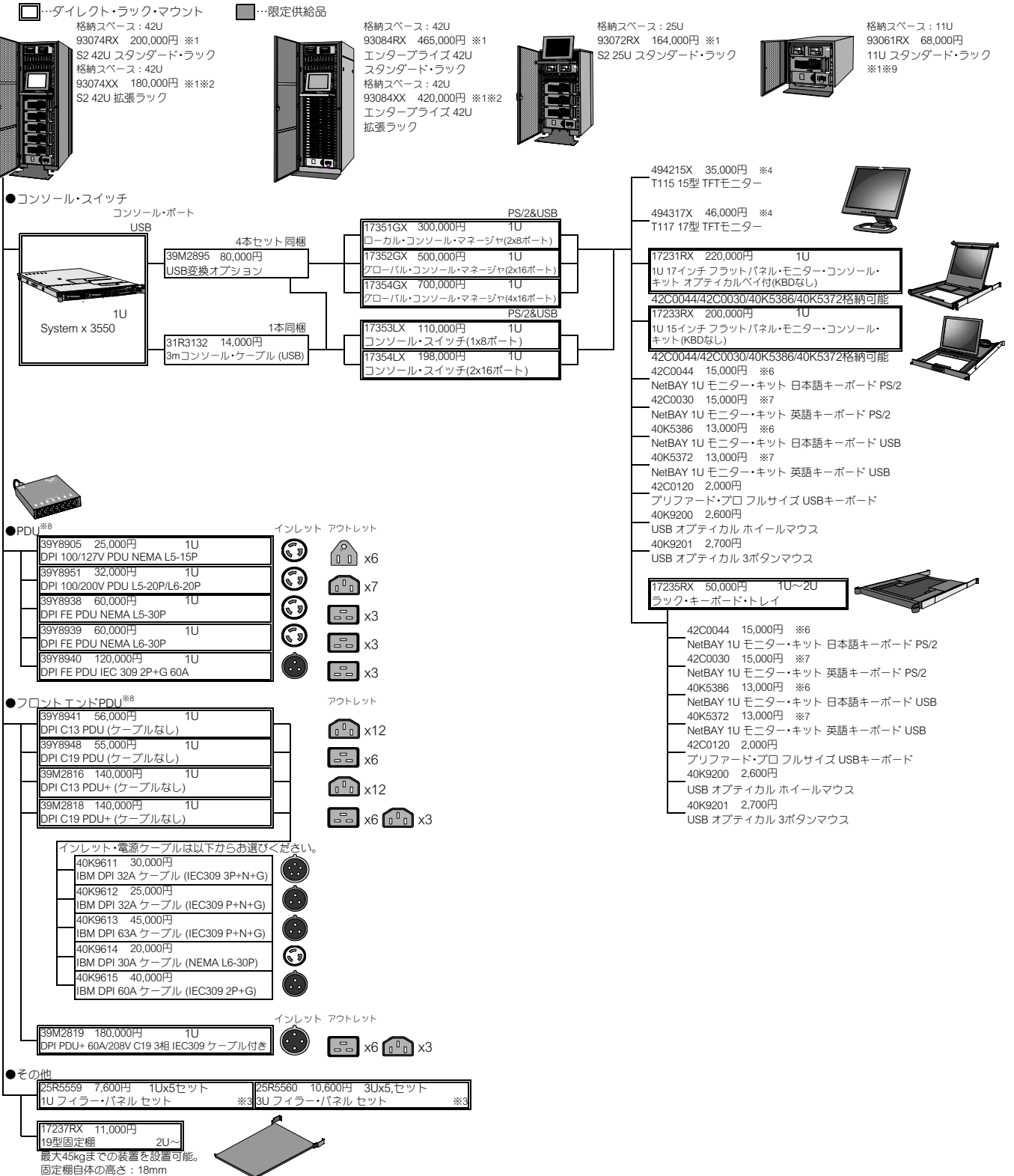

※1 1Uサーバーを格納可能なフロント・ドアを装備したラック。
 ※2 NetBAY 42を複数台増設するためのラックです。ロック付き左右2枚のサイド パネルは含まれません。
 ※3 ラック内のすべてのオープン・スペースには冷却のためにフィラー・パネル セット (25R5559/25R5560)を取り付けることを推奨いたします。
 ※4 ラックに固定設置できません。外置きもしくは固定棚をご利用ください。
 ※5 バームレスト付き109日本語キーボード。
 ※6 トラックポイントおよびトラックパッドポイント 装置機能付き日本語キーボード。17231JX/17231UX/17232NX/17231RX/17233RXのキーボードトレイにのみ格納可能。
 ※7 トラックポイントおよびトラックパッドポイント 装置機能付き英語キーボード。17231JX/17231UX/17232NX/17231RX/17233RXのキーボードトレイにのみ格納可能。
 ※8 『IBM NetBAY ラック・ソリューション (システム構成ガイド)』でもご案内していますのでご参照ください。
 ※9 リア・ドアはありません。サーバー取納時にラックマウント・レールおよび、ケーブル・マネージメント・アームの一部が背面よりはみ出しますが、クリアランス内に収まりますので、リアのクリアランス (25cm以上)を確保してください。



保守サービス

System x 3550 (3年間オンサイト保証) (7978) スタートアップ90(ヘルプライン簡易版付き)

●ServicePac ワランティー&メンテナンス・オプション

IBM製品をご購入のお客さまに、保証/保守サービスのサービス・レベルとサービス期間をアップグレードするものです。通常の保守サービスの料金に比べ割安な料金でアップグレードすることができます。

ServicePac商品内容

サービス提供方法 ①②③より選択	①CRUオンサイト保守サービス
	②Non_CRUオンサイト保守サービス
	③non_CRU対応オンサイト・スーパー・サービス
サービス期間	機器の保証期間開始から 3年間/4年間/5年間 より選択
サービス時間帯	1. 12×6…月曜日～土曜日 08:00 - 20:00 (12時間×週6日) 2. 24×7…月曜日～日曜日 00:00 - 24:00 (24時間×週7日) より選択

ServicePacご購入についての注意点

- ServicePacは1年目の保証期間中のみ購入可能で、サービス内容の3年間、4年間、5年間は保証期間を含めての期間となります。
- ServicePac製品番号の料金はサービス提供期間中の保守サービスに対する一括払料金です。(1年分の料金ではありません)
- ServicePacの販売対象となる機器は追加・削除されていきます。ServicePacをご購入の際は、以下のURLのServicePac対象機器検索にて最新情報をご確認ください。検索結果ページに表示される「登録可能期限」以降に保証が開始される機器、または対象でない機器はサービスの登録ができません。

IBM ServicePac : http://www-6.ibm.com/jp/services/its/support/svcpack_new.html

①CRU保守サービス

12X6728	30,000円 (税別)	保証期間満了日の翌日より1年間オンサイト 修理/12x6 CRU
12X6729	62,000円 (税別)	保証期間満了日の翌日より2年間オンサイト 修理/12x6 CRU
12X6730	51,000円 (税別)	保証期間満了日の翌日より1年間オンサイト 修理/24x7 CRU
12X6731	102,000円 (税別)	保証期間満了日の翌日より2年間オンサイト 修理/24x7 CRU

②non_CRU対応保守サービス

12X6732	69,000円 (税別)	4年間オンサイト修理/12x6 Non_CRU
12X6733	116,000円 (税別)	5年間オンサイト修理/12x6 Non_CRU
12X6734	29,400円 (税別)	3年間オンサイト修理/24x7 Non_CRU
12X6735	88,000円 (税別)	4年間オンサイト修理/24x7 Non_CRU
12X6736	146,000円 (税別)	5年間オンサイト修理/24x7 Non_CRU

③non_CRU対応オンサイト・スーパー・サービス

12X6737	60,000円 (税別)	3年間 オンサイト スーパー サービス/24x7 Non_CRU+FW
12X6738	129,200円 (税別)	4年間 オンサイト スーパー サービス/24x7 Non_CRU+FW
12X6739	196,800円 (税別)	5年間 オンサイト スーパー サービス/24x7 Non_CRU+FW

スタートアップ 90(ヘルプライン簡易版)について

サービス登録日(機械据付完了日)から3カ月間、導入時に発生する対象プログラムのお問い合わせ対応、および問題切り分けの支援を行います。

- 導入方法に関する技術的なお問い合わせ、および問題切り分けの支援。
- 構成方法に関する技術的なお問い合わせ、および問題切り分けの支援。
- 同梱されている技術資料の疑問点に対する支援。
- 製品の製造元、Microsoft社、およびLinux ディストリビューター各社が公開している情報に基づいた範囲での問題を切り分けの支援、および、IBMが対象プログラム製品の不具合による障害と判断し、且つ修正プログラムが提供されている場合の当該プログラムの入手の支援。

サービス提供時間

月曜日～金曜日 09:00～17:00
(祝日、IBM創立記念日(6月17日)、12月30日～1月3日を除く。)

サービス期間終了後は、ヘルプ・ライン サービスをご購入ください。

●スタートアップ90サービス終了後、期間延長を希望する場合

●IBM ServicePac 新ヘルプライン・サービス

System x、xSeries、BladeCenter、IntelliStation Proのハードウェア製品・オプション、主要オペレーティングシステム、その他指定ソフトウェアに関する技術的なご質問にお電話で対応いたします。
年額。サービス内容：月曜日～金曜日 09:00～17:00 (祝日、IBM創立記念日(6月17日)、12月30日～1月3日を除く)。

10N3707	50,000円 (税別)	各機械グループ対象のxSeries製品 (xSeries、BladeCenter、IntelliStation Pro)およびサポート・オプション製品。各モデルにおいてサポートされる指定バージョンのMicrosoft Windows製品およびLinux製品。
10N3710	70,000円 (税別)	基本契約内容に加え、各モデルにおいてサポートされる指定バージョンのIBM Director、ARCServe、VMware ESX Server、VERITAS Foundation Suite、SAP製品。

詳しくは以下URLをご参照ください。 <http://www.ibm.com/jp/servers/eserver/xseries/service/helpline.shtml>

●年間保守契約 (IBM契約書が必要です。)

年額。サービス内容：月曜日～土曜日 08:00～20:00修理対応(祝日、12月30日～1月3日を除く)。

4年目以降	48,000円 (税別)/年
-------	----------------

お問い合わせ窓口一覧

IBM 製品、製品仕様に関するお問い合わせ

ダイヤル IBM : **0120-04-1992**

携帯電話の場合 : **03-6220-8002** (通話料お客様負担)

受付時間月曜～金曜 9:00-18:00 (土・日・祝、12月30日-1月3日を除く)

IBM ビジネスパートナーからご購入ご希望の方

IBM ビジネスパートナーのご紹介

<http://www.ibm.com/partnerworld/jp/bplist/>

より詳しい情報は・・・

製品のカatalogやお役に立つ情報をインターネットを使ってご覧いただくことが可能です

IBM システム製品情報 ----- **ibm.com/systems/jp/**

Built on IBM Express ポートフォリオのソリューション ----- **ibm.com/jp/gto/express/**

ソリューションのご紹介 ----- **ibm.com/jp/solutions/**

カタログ制作用画像ライブラリー ----- **ibm.com/systems/jp/photo/**

IBM ビジネスショップからご購入ご希望の方

法人のお客様向けお買い得情報が満載

<http://www.ibm.com/jp/shop/>

ibm.com 法人窓口 : **0120-41-8220**

受付時間平日 9:00 - 18:00 (土・日・祝、12月30日-1月3日を除く)

ハードウェア障害のご連絡先

<http://www.ibm.com/jp/services/its/support/eservice/>

詳細につきましては、弊社担当営業員、あるいは、ご購入された IBM ビジネスパートナーへご相談ください

IBM ビジネスパートナー様向けお問い合わせ窓口

IBM システム製品に関する製品・サービス販売のご相談窓口

IBM ビジネスパートナーのご紹介

<http://www.ibm.com/partnerworld/jp/webqa/>

PartnerWorld メンバー専用サイトです。(IBM ID が必要です)

BP コンタクト IBM : **0120-07-2004** (フリーダイヤル) ガイダンスに従って窓口を選択してください

受付時間 : 月曜～金曜 9:00～12:00 および 13:00～17:00 (土・日・祝、6月17日、12月30日-1月3日を除く)

技術的な質問については、IBM 技術認定者番号(ICP-BP も含みます)が必要になります。 System x の技術質問の場合のみ必要ありません。

IBM グローバルファイナンス

<http://www.ibm.com/financing/jp/>

フリーダイヤル : **0120-47-3301**

受付時間 : 月曜～金曜 9:00～12:00 および 13:00～17:00 (土・日・祝、6月17日、12月30日-1月3日を除く)

このカタログで使用されている製品の写真は、出荷時のものと一部異なる場合があります。また、仕様は事前の予告なしに変更する場合があります。表示画面および印刷帳票の出力例のうち、特に断り書きのない出力例のデータ部分はすべて架空のものです。画面ははめ込み合成で実際の表示とは異なります。製品、サービス等詳細については、弊社もしくは IBM ビジネスパートナーの営業担当員にご相談ください。このカタログに掲載されている IBM 標準価格および料金は、2008年01月現在のもので事前の予告なしに変更する場合があります。最新の価格に関しては、弊社インターネット・ホームページをご参照ください。「IBMダイレクト価格」は、IBMの直販による提供価格であり、ビジネスパートナーなど再販者の販売価格を拘束するものではありません。

当カタログ記載の製品にプリインストールあるいは添付されているソフトウェア製品につきましては、その梱包方法および内容物に関し、市販されているものとは異なる場合があります。IBM、IBMロゴ、AIX、AIX5L、BladeCenter、DB2、e(ロゴ)Server、Infoprint、IntelliStation、Lotus、Lotus Domino、Lotus Notes、OpenPower、PartnerWorld、POWER、POWER5、POWER5+、PurifyPlus、Rational、ServeRAID、System p、System p5、System Storage、System x、Tivoli、Total Storage、WebSphere、Workplace および xSeries は、International Business Machines Corporation の米国およびその他の国における商標。

Intel、Intel Inside、Intel Xeon、Itanium、Pentium は Intel Corporation または子会社の米国およびその他の国における商標または登録商標。

Linux は、Linus Torvalds の米国およびその他の国における商標。

Microsoft、Windows、Windows NT および Windows ロゴ は Microsoft Corporation の米国およびその他の国における商標。

UNIX は The Open Group の米国およびその他の国における登録商標。

他の会社名、製品名およびサービス名等はそれぞれ各社の商標。



日本アイ・ビー・エム株式会社

〒106-8711 東京都港区六本木 3-2-12

01-08 Produced in Japan