

IBM System x[®] 3650 M2 (7947)

System Guide

2009年10月01日版

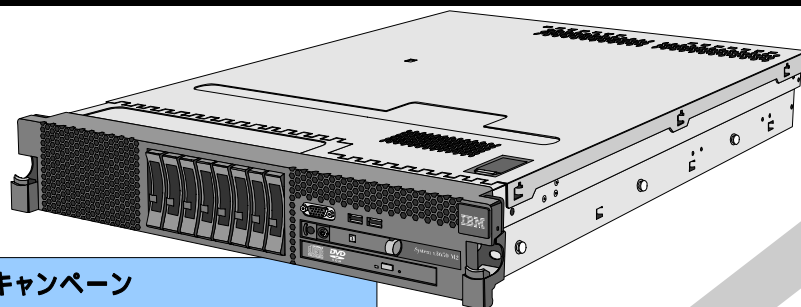

キャンペーン情報

IBM System x 簡単セキュリティ・オプション キャンペーン

人気のサーバーをお求めやすい価格でご提供するIBM Express Advantage™ オファリングより、サーバーのセキュリティを強化するオプション製品を、特別価格でご提供するキャンペーンを実施中です。キャンペーン期間中、対象サーバーをお求めのお客様に、セキュリティ関連オプションを特別価格 (**30% OFF**) でご提供。お客様のサーバー環境に、お手ごろな価格でよりセキュアな機能を追加できます。

実施期間: 2009年12月25日まで
詳しくは下記URLをご参照ください。

http://www.ibm.com/systems/jp/x/campaign/s_option/



IBM System Storage DS3200 Express バンドル モデルPAA デュアルコントローラー・アップグレード・キャンペーン

バンドル モデルPAAと同時に購入されるデュアルコントローラー・オプションとその関連オプションを**26%OFF**で特別割引キャンペーンを実施中！ぜひ、この機会にご検討ください。

実施期間: 2009年12月29日まで
詳しくは下記URLをご参照ください。

<http://www.ibm.com/systems/jp/storage/campaign/ds3200ex/>

TS3100/TS3200 テープ・ライブラリー特別割引キャンペーン特別割引キャンペーン

TS3100/TS3200と関連オプションの対象製品を **25%OFF** でご提供の特別割引キャンペーンを実施中！

TS3100/TS3200 テープ・ライブラリー Express 25%OFF

TS3100 LTO4 SAS テープ・ライブラリー (3573S4S)

IBMダイレクト価格 975,555円 (税込) **キャンペーン価格 731,666円 (税込)**

TS3200 LTO4 FC テープ・ライブラリー (3573F4H)

IBMダイレクト価格 1,729,350円 (税込) **キャンペーン価格 1,297,012円 (税込)**

TS3100/TS3200 ドライブレス・テープライブラリー 25%OFF

TS3100 ドライブレス・テープ・ライブラリー (35732UL)

+ LTO4 HH SASテープ・ドライブ (45E2243)

IBMダイレクト価格 1,122,870円 (税込) **キャンペーン価格 842,152円 (税込)**

TS3200 ドライブレス・テープ・ライブラリー (35734UL)

+ LTO4 HH SASテープ・ドライブ (45E2243)

IBMダイレクト価格 1,630,650円 (税込) **キャンペーン価格 1,222,987円 (税込)**

実施期間: 2009年12月15日まで
詳しくは下記URLをご参照ください。

<http://www.ibm.com/systems/jp/storage/campaign/tape/>

IBM System x[®] 3650 M2 (7947)

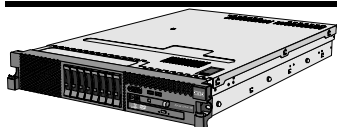

System Guide

●このカタログに記載されているオプション/サポート状況および価格は、2009年10月01日現在のものです。事前の予告なしに変更する場合があります。表示金額は、事業者向けの本体価格であり消費税は含まれません。

IBM System x3650 M2 Express Spec

IBM express advantage [®]		System x3650 M2 Express			
モデル	製品番号	7947-PAA	7947-PAB	7947-PBT	7947-PBU
	IBMダイレクト価格 (税別)	270,000円	290,000円	430,000円	620,000円
OSオプション	IBM System xでは、Windows/Red Hat Linux/VMwareのOS製品を提供しています。詳しくはIBM System x提供OS製品情報をご参照ください。				
タイプ	ラック(2U)				
プロセッサ	搭載CPU数	1 (最大2)			
	タイプ	インテル [®] Xeon [®] プロセッサ E5502	インテル [®] Xeon [®] プロセッサ E5506	インテル [®] Xeon [®] プロセッサ E5540	インテル [®] Xeon [®] プロセッサ X5570
	コア数	2コア/2スレッド	4コア/4スレッド	4コア/8スレッド	4コア/8スレッド
	2次キャッシュ(フルスピード)	2x256kB	4x256kB	4x256kB	4x256kB
	3次キャッシュ(フルスピード)	4MB ECC	4MB ECC	8MB ECC	8MB ECC
	動作周波数	1.86GHz	2.13GHz	2.53GHz	2.93GHz
	QPI	4.8 GT/s	4.8 GT/s	5.86 GT/s	6.4 GT/s
	メモリ同期クロック	800MHz	800MHz	1066MHz	1333MHz
	熱設計電力	80W	80W	80W	95W
SMPアップグレード	1.86GHz (2ソケット)	2.13GHz (2ソケット)	2.53GHz (2ソケット)	2.93GHz (2ソケット)	
チップセット	Intel 5520 (Chipkill機能付き)				
主記憶 (DDR3対応RDIMM)	標準容量	3GB ECC non-Chipkill	3GB ECC non-Chipkill	6GB ECC non-Chipkill	6GB ECC non-Chipkill
	メモリ規格	PC3-10600 ECC DDR3-1333 RDIMM		PC3-10600 ECC DDR3-1333 RDIMM	
	DIMM装着状況	3 x 1GB		3 x 2GB	
	DIMMソケット数(空き)	16(13)			
	最大容量	128GB ^{*1}			
ビデオ・サブシステム	SVGA (Matrox G200)				
ビデオ・メモリー	16MB				
ディスク・インターフェース	タイプ	SATA/SAS (ServeRAID-BR10i:RAID 0,1,1E機能付き)		SATA/SAS (ServeRAID-MR10i:RAID 0,1,10,5,6,50,60機能付き)	
	内部ポート数(標準/最大)	8/12 ^{*2}			
	外部コネクタ	0			
補助記憶装置 (内蔵)	FDD	N/A			
	標準HDD容量	オープン			
	最大HDD容量 ^{*3}	[標準]4TB ^{*4} (SATA)/4TB ^{*4} (SAS)/400GB ^{*4} (SSD) / [最大]6TB (SATA) ^{*2} /6TB (SAS) ^{*2} /600GB(SSD) ^{*2}			
ストレージ・ベイ (空き)	5.25型スリムハイ	8(8)/12(12) ^{*2} :ホットスワップ			1(0)
拡張スロット (空き)	フォーム・ファクター	[フルハイ/フルサイズ 1(1)/Low-Profile/ハーフサイズ 1(1)], [フルハイ/フルサイズ 1(1)/フルハイ/ハーフサイズ 1(1)]			
	ライザー・カード	標準:2x PCI-Express x8 2(2), [オプション:133MHz,64bit PCI-X 2(2), PCI-Express x16 1(1)]			
インターフェース	シリアル(16550A互換) x 1, USB2.0 x 4 (フロント x 2, リア x 2), システム管理ポート (RJ-45)x 1, モニター(フロント x 1, リア x 1)				
ネットワーク・インターフェース	Ethernetコネクタ (RJ-45) (標準2/最大4):全二重Ethernet 10Base-T/100Base-TX/1000Base-T (Broadcom 5709)				
システム管理機能	標準装備 (IMM[Integrated Management Module])				
本体寸法 (mm)	443.6 (W) X 698 (D) X 85.2 (H)				
質量 (kg)	21.09 (最小構成), 29.03 (最大構成)				
環境対応	RoHS指令準拠				
ホットスワップ電源ユニット (標準/最大)	1/2 (675W) (オートリスタート機能付 ^{*5})				
電源	AC 100-240V ^{*6} /50-60Hz(入力電圧を自動的に検知し、適切なモードで稼働します)				
入力電力量 (最大/最小)	0.78kVA / 0.12kVA				
消費電力	1CPU構成時最大 ^{*11}	451W (1,540BTU/Hr)	463W (1,578BTU/Hr)	494W (1,686BTU/Hr)	522W (1,782BTU/Hr)
	2CPU構成時最大 ^{*11}	555W (1,893BTU/Hr)	576W (1,966BTU/Hr)	637W (2,174BTU/Hr)	692W (2,362BTU/Hr)
	システム最大/出荷	780W (2,662 Btu/Hr) / 90W (307 Btu/Hr)			
エネルギー消費効率 ^{*7}	掲載対象外	掲載対象外	掲載対象外	掲載対象外	掲載対象外
サポートOS ^{*8}	Microsoft [®] Windows Server [®] 2008 R2, Microsoft [®] Windows Server [®] 2008, Datacenter x64 Edition(Hyper-V), Microsoft [®] Windows Server [®] 2008, Datacenter x86 Edition Microsoft [®] Windows Server [®] 2008, Enterprise x64 Edition(Hyper-V), Microsoft [®] Windows Server [®] 2008, Enterprise x86 Edition Microsoft [®] Windows Server [®] 2008, Standard x64 Edition(Hyper-V), Microsoft [®] Windows Server [®] 2008, Standard x86 Edition Microsoft [®] Windows Server [®] 2008, Web x64 Edition(Hyper-V), Microsoft [®] Windows Server [®] 2008, Web x86 Edition Windows [®] Essential Business Server 2008 Premium Edition, Microsoft [®] Windows [®] Small Business Server 2008 Premium Edition, Microsoft [®] Windows [®] Small Business Server 2008 Standard Edition, Windows Server [™] 2003(SP2) / 2003 R2 Datacenter x64 Edition, Windows Server [™] 2003(SP2) / 2003 R2 Datacenter Edition(32bit), Windows Server [™] 2003(SP2) / 2003 R2 Enterprise x64 Edition, Windows Server [™] 2003(SP2) / 2003 R2 Enterprise Edition(32bit), Windows Server [™] 2003(SP2) / 2003 R2 Standard x64 Edition, Windows Server [™] 2003(SP2) / 2003 R2 Standard Edition(32bit), Windows Server [™] 2003 Web Edition, Windows [®] Small Business Server 2003(SP2)/2003 R2 Standard Edition, Windows [®] Small Business Server 2003(SP2)/2003 R2 Premium Edition, Red Hat Enterprise Linux 5 (with Xen)(64bit)(Update3以降) ^{*9} , Red Hat Enterprise Linux 5 (with Xen)(32bit)(Update3以降) ^{*9} , Red Hat Enterprise Linux ES 4 for AMD & EM64T (Update7以降) ^{*9} , Red Hat Enterprise Linux AS/ES/WS 4 for x86 (Update7以降) ^{*9} , SUSE LINUX Enterprise Server 11 for AMD & EM64T(with Xen) ^{*9} , SUSE LINUX Enterprise Server 11 for x86 ^{*9} , SUSE LINUX Enterprise Server 10 for AMD & EM64T(with Xen)(SP2以降) ^{*9} , SUSE LINUX Enterprise Server 10 for x86(SP2以降) ^{*9} , VMware ESX Server 4.0, VMware ESX 4.0, VMware ESX Server 3.5 (Update4以降), VMware ESXi 3.5 (Update4以降), Solaris 10				
添付ソフトウェア	IBM Director				
付属品	電源コード (IEC320-C14 x1), ラック・キット, インストール・ガイド(システム/ラック, ドキュメントCD/パック)				
サービス	スタートアップ 90 ^{*10}				
保証	国内での修理	3年間部品/3年間オンサイト修理・保証サービス (24時間×週7日/CRU)			
	海外での修理	あり:修理依頼国での修理方法 (IWS/ハードウェア国際保証サービス)に準ずる			

*1 2CPU構成で8GBメモリーを16枚装着した場合、標準で装着されているメモリーを取り外し、8GBメモリーに付け替える必要があります。
CPUが2ソケットの場合、最大128GB (8GBx16)まで、1ソケットの場合、最大64GB (8GBx8)までをサポートします。
*2 追加4ハードディスクドライブ搭載キット(40D2516)を導入することにより、最大12台のHDD搭載可能です。
*3 ハードドライブ容量に関しては、MBは100万/バイトを表し、GBは10億/バイトを表します。ユーザーがアクセスできる総容量は作業環境によって変化します。
*4 SATA HDDの場合、2.5型500GBのハードディスクを、SAS HDDの場合、2.5型500GBのハードディスクを、SSDの場合、50GB SSDをそれぞれ8台(標準)/12台(最大)装着した場合。
*5 電源障害(停電等)からの復電時にサーバーが自動再始動する機能。
*6 入力電圧に適した電源ケーブルをご使用ください。
*7 エネルギー消費効率とは、エネルギーの使用の合理化に関する法律(昭和54年法律第49号。以下「省エネルギー法」という。)で定める測定方法により測定された消費電力を省エネルギー法で定める複合理論性能で除したものです。ただし複合理論性能が50,000MTPS以上のものにつきましては、省エネルギー法対象外装置となります。詳しくは以下URLをご参照ください。
http://www.eccj.or.jp/law/enecon/050810/law_49_050810.html
*8 これらのOSはサポートOSであり、使用にあたっては別途購入の必要があります。最新のサポートOS状況および、制限事項につきましては下記URLのOSを検討するをご参照ください。
<http://www.ibm.com/systems/jp/xi/config/> *9 基本OS部分のみ。
*10 システム本体及びサービスを単体で提供することも可能です。詳しくは以下URLをご参照ください。 <http://www.ibm.com/services/jp/index.wss/offering/its/a1018906>
*11 各モデルでの最大消費電力をIBM System x and BladeCenter Power Configurator Toolにて算出した値です。詳しくは、以下URLよりインストーラーをダウンロードしてください。
<http://www.ibm.com/systems/bladecenter/resources/powerconfig/>

IBM System x® 3650 M2 (7947)

System Guide

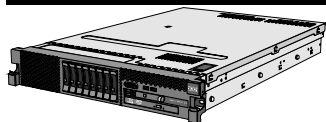

IBM System x3650 M2 Spec

		System x3650 M2					
モデル	製品番号	7947-12J	7947-22J	7947-3AJ	7947-32J	7947-42J	7947-52J
	IBMダイレクト価格(税別)	340,000円	350,000円	360,000円	430,000円	390,000円	440,000円
		Windows Server 2008 タウングレード・バンドルモデル(Windows Server 2008/Windows Server 2003インストール・メディア同梱)					
OSオプション	製品番号	7947-PAG	7947-PBD	7947-PAD	7947-PBK	7947-PAE	7947-PBL
	IBMダイレクト価格(税別)	430,000円	440,000円	450,000円	520,000円	480,000円	530,000円
OSオプションタイプ		IBM System x®では、Windows/Red Hat Linux/VMwareのOS製品を提供しています。詳しくはIBM System x提供OS製品情報をご参照ください。					
タイプ		ラック(2U)					
プロセッサ	搭載CPU数	1(最大2)					
	タイプ	インテル® Xeon® プロセッサ - E5502	インテル® Xeon® プロセッサ - E5504	インテル® Xeon® プロセッサ - E5506	インテル® Xeon® プロセッサ - E5520	インテル® Xeon® プロセッサ - L5520 (低消費電力モデル)	インテル® Xeon® プロセッサ - E5530
	コア数	2コア/2スレッド	4コア/4スレッド	4コア/4スレッド	4コア/8スレッド	4コア/8スレッド	4コア/8スレッド
	2次キャッシュ(フルスピード)	2x256KB	4x256KB	4x256KB	4x256KB	4x256KB	4x256KB
	3次キャッシュ(フルスピード)	4MB ECC	4MB ECC	4MB ECC	8MB ECC	8MB ECC	8MB ECC
	動作周波数	1.86GHz	2GHz	2.13GHz	2.26GHz	2.26GHz	2.40GHz
	QPI	4.8 GT/s	4.8 GT/s	4.8 GT/s	5.86 GT/s	5.86 GT/s	5.86 GT/s
	メモリ同期クロック	800MHz	800MHz	800MHz	1066MHz	1066MHz	1066MHz
熱設計電力	80W	80W	80W	80W	60W	80W	
SMPアップグレード	1.86GHz(2ソケット)	2GHz(2ソケット)	2.13GHz(2ソケット)	2.26GHz(2ソケット)	2.26GHz(2ソケット)	2.40GHz(2ソケット)	
チップセット	Intel 5520 (Chipkill機能付き)						
主記憶 (DDR3対応RDIMM)	標準容量	2GB ECC non-Chipkill	2GB ECC non-Chipkill	2GB ECC non-Chipkill	2GB ECC non-Chipkill	2GB ECC non-Chipkill	2GB ECC non-Chipkill
	メモリ規格	PC3-10600 ECC DDR3-1333 RDIMM					
	DIMM装着状況	2 x 1GB	2 x 1GB	2 x 1GB	2 x 1GB	2 x 1GB	2 x 1GB
	DIMMソケット数(空き)	16(14)					
最大容量	128GB ^{*1}						
ビデオ・サブシステム	SVGA (Matrox G200)						
ビデオ・メモリー	16MB						
ディスク・インターフェース	タイプ	SATA/SAS (ServeRAID-BR10i:RAID 0,1,1E機能付き)					
	内部ポート数(標準/最大)	8/12 ^{*2}					
	外部コネクタ	0					
補助記憶装置 (内蔵)	FDD	N/A					
	標準HDD容量	オープン					
	最大HDD容量 ^{*3}	[標準]4TB ^{*4} (SATA)/4TB ^{*4} (SAS)/400GB ^{*4} (SSD) / [最大]6TB (SATA) ^{*2} / ^{*4} 6TB (SAS) ^{*2} / ^{*4} 600GB(SSD) ^{*2} / ^{*4}					
光学ドライブ	8倍速/24倍速 SATA DVD-ROM/CD-RW						
ストレージ・ベイ (空き)	5.25型スリムハイ	1(0)					
拡張スロット (空き)	フォーム・ファクター	[フルハイ/フルサイズ 1(1)]/Low-Profile/ハーフサイズ 1(1)]、[フルハイ/フルサイズ 1(1)]/フルハイ/ハーフサイズ 1(1)]					
	ライザー・カード	標準:2x PCI-Express x8 2(2)、[オプション:133MHz,64bit PCI-X 2(2)、PCI-Express x16 1(1)]					
インターフェース	シリアル(16550A互換) x 1、USB2.0 x 4 (フロント x 2、リア x 2)、システム管理ポート (RJ-45)x 1、モニター (フロント x 1、リア x 1)						
ネットワーク・インターフェース	Ethernetコネクタ (RJ-45) (標準2/最大4):全二重Ethernet 10Base-T/100Base-TX/1000Base-T (Broadcom 5709)						
システム管理機能	標準装備 (IMM[Integrated Management Module])						
本体寸法 (mm)	443.6 (W) X 698 (D) X 85.2 (H)						
質量 (kg)	21.09 (最小構成)、29.03 (最大構成)						
環境対応	RoHS指令準拠						
ホットスワップ電源ユニット (標準/最大)	1/2 (675W) (オートリスタート機能付 ^{*5})						
電源	AC 100-240V ^{*9} /50-60Hz(入力電圧を自動的に検出し、適切なモードで稼働します)						
入力電力量 (最大/最小)	0.78kVA / 0.12kVA						
消費電力	1CPU構成時最大 ^{*11}	451W (1,540BTU/Hr)	455W (1,551BTU/Hr)	463W (1,578BTU/Hr)	494W (1,686BTU/Hr)	468W (1,597BTU/Hr)	501W (1,709BTU/Hr)
	2CPU構成時最大 ^{*11}	555W (1,893BTU/Hr)	562W (1,916BTU/Hr)	576W (1,966BTU/Hr)	637W (2,174BTU/Hr)	587W (2,005BTU/Hr)	651W (2,220BTU/Hr)
	システム最大/出荷	780W (2,662 Btu/Hr) / 90W (307 Btu/Hr)					
エネルギー消費効率 ^{*7}	掲載対象外	掲載対象外	掲載対象外	掲載対象外	掲載対象外	掲載対象外	掲載対象外
サポート OS ^{*8}	Microsoft® Windows Server® 2008 R2、 Microsoft® Windows Server® 2008, Datacenter x64 Edition(Hyper-V)、Microsoft® Windows Server® 2008, Datacenter x86 Edition Microsoft® Windows Server® 2008, Enterprise x64 Edition(Hyper-V)、Microsoft® Windows Server® 2008, Enterprise x86 Edition Microsoft® Windows Server® 2008, Standard x64 Edition(Hyper-V)、Microsoft® Windows Server® 2008, Standard x86 Edition Microsoft® Windows Server® 2008, Web x64 Edition(Hyper-V)、Microsoft® Windows Server® 2008, Web x86 Edition Windows® Essential Business Server 2008 Premium Edition、 Microsoft® Windows® Small Business Server 2008 Premium Edition、Microsoft® Windows® Small Business Server 2008 Standard Edition、 Windows Server™ 2003(SP2) / 2003 R2 Datacenter x64 Edition、Windows Server™ 2003(SP2) / 2003 R2 Datacenter Edition(32bit)、 Windows Server™ 2003(SP2) / 2003 R2 Enterprise x64 Edition、Windows Server™ 2003(SP2) / 2003 R2 Enterprise Edition(32bit)、 Windows Server™ 2003(SP2) / 2003 R2 Standard x64 Edition、Windows Server™ 2003(SP2) / 2003 R2 Standard Edition(32bit)、Windows Server™ 2003 Web Edition、 Windows® Small Business Server 2003(SP2)/2003 R2 Standard Edition、Windows® Small Business Server 2003(SP2)/2003 R2 Premium Edition、 Red Hat Enterprise Linux 5 (with Xen)(64bit)(Update3以降) ^{*9} 、Red Hat Enterprise Linux 5 (with Xen)(32bit)(Update3以降) ^{*9} 、 Red Hat Enterprise Linux ES 4 for AMD & EM64T (Update7以降) ^{*9} 、Red Hat Enterprise Linux AS/ES/WS 4 for x86 (Update7以降) ^{*9} 、 SUSE LINUX Enterprise Server 11 for AMD & EM64T(with Xen) ^{*9} 、SUSE LINUX Enterprise Server 11 for x86 ^{*9} SUSE LINUX Enterprise Server 10 for AMD & EM64T(with Xen)(SP2以降) ^{*9} 、SUSE LINUX Enterprise Server 10 for x86(SP2以降) ^{*9} VMware ESX Server 4.0、VMware ESXi 4.0、VMware ESX Server 3.5 (Update4以降)、VMware ESXi 3.5 (Update4以降)、Solaris 10						
	添付ソフトウェア	IBM Director					
付属品	電源コード (IEC320-C14 x1)、ラック・キット、インストール・ガイド(システム/ラック、ドキュメント/CD/バック、プロダクトDVD-ROM(W2K8)/CD-ROM(W2K3) (W2K8タウングレードモデルのみ)、プロダクトDVD-ROM(W2K8)(PAHのみ)						
サービス	スタートアップ 90 ^{*10}						
保証	国内での修理	3年間部品/3年間オンサイト修理・保証サービス (24時間×週7日/CRU)					
	海外での修理	あり:修理依頼国での修理方法 (IWS/ハードウェア国際保証サービス)に準ずる					

*1 2CPU構成で8GBメモリーを16枚装着した場合。標準で装着されているメモリーを取り外し、8GBメモリーに付け替える必要があります。
CPUが2ソケットの場合、最大128GB (8GBx16)まで、1ソケットの場合、最大64GB (8GBx8)までをサポートします。
*2 追加4ハードディスクドライブ搭載キット(46D2516)を導入することにより、最大12台のHDD搭載可能です。
*3 ハードドライブ容量に関しては、MBIは100万バイトを表し、GBは10億バイトを表します。ユーザーアクセスできる総容量は作業環境によって変化します。
*4 SATA HDDの場合、2.5型500GBのハードディスクを、SAS HDDの場合、2.5型500GBのハードディスクを、SSDの場合、50GB SSDをそれぞれ8台(標準)/12台(最大)装着した場合。
*5 電源障害(停電等)からの復電時にサーバーが自動再始動する機能。
*6 入力電圧に適した電圧※6 入力電圧に適した電圧※6 入力電圧に適した電圧※6 入力電圧に適した電圧※6
*7 エネルギー消費効率とは、エネルギーの使用の合理化に関する法律(昭和54年法律第49号。以下「省エネルギー法」という。)で定める測定方法により測定された消費電力を省エネルギー法で定める複合理論性能で除したものです。ただし複合理論性能が50,000MTPS以上のものにつきましては、省エネルギー法対象外装置となります。詳しくは以下URLをご参照ください。
http://www.eccj.or.jp/law/enecon/050810/law_49_050810.html
*8 これらのOSはサポートOSであり、使用にあたっては別途購入の必要があります。最新のサポートOS状況および、制限事項につきましては下記URLのOSを検討する*をご参照ください。
<http://www.ibm.com/systems/jp/x/config/>
*9 基本OS部分のみ。 *10 基本OS部分のみ。 *11 基本OS部分のみ。
*10 システム本体及びサービスを単体で提供することも可能です。詳しくは以下URLをご参照ください。 <http://www.ibm.com/services/jp/index.wss/offering/its/a1018906>
*11 各モデルでの最大消費電力をIBM System x and BladeCenter Power Configurator Toolにて算出した値です。詳しくは、以下URLよりインストーラーをダウンロードしてください。
<http://www.ibm.com/systems/bladecenter/resources/powerconfig/>

IBM System x® 3650 M2 (7947)

System Guide



IBM System x3650 M2 Spec

		System x3650 M2			
モデル	製品番号	7947-62J	7947-PBR	7947-92J	—
	IBMダイレクト価格(税別)	510,000円	590,000円	750,000円	—
	製品番号	7947-PAF	7947-PBS	7947-PAC	—
	IBMダイレクト価格(税別)	600,000円	680,000円	840,000円	—
	製品番号	—	—	—	7947-PAH
	IBMダイレクト価格(税別)	—	—	—	1,360,000円
OSオプション	IBM System xでは、Windows/Red Hat Linux/VMwareのOS製品を提供しています。詳しくはIBM System x提供OS製品情報をご参照ください。				
タイプ	ラック(2U)				
プロセッサ	搭載CPU数	1(最大2)			
	タイプ	インテル® Xeon® プロセッサ E5540	インテル® Xeon® プロセッサ X5550	インテル® Xeon® プロセッサ X5570	
	コア数	4コア/8スレッド	4コア/8スレッド	4コア/8スレッド	
	2次キャッシュ(フルスピード)	4x256KB	4x256KB	4x256KB	
	3次キャッシュ(フルスピード)	8MB ECC	8MB ECC	8MB ECC	
	動作周波数	2.53GHz	2.66GHz	2.93GHz	
	QPI	5.86 GT/s	6.4GT/s	6.4GT/s	
	メモリ同期クロック	1066MHz	1333MHz	1333MHz	
	熱設計電力	80W	95W	95W	
	SMPアップグレード	2.53GHz(2ソケット)	2.66GHz(2ソケット)	2.93GHz(2ソケット)	
チップセット	Intel 5520 (Chipkill機能付き)				
主記憶 (DDR3対応RDIMM)	標準容量	2GB ECC non-Chipkill	4GB ECC non-Chipkill	4GB ECC non-Chipkill	12GB ECC Chipkill
	メモリ規格	PC3-10600 ECC DDR3-1333 RDIMM			
	DIMM装着状況	2 x 1GB	2 x 2GB	2 x 2GB	3 x 4GB
	DIMMソケット数(空き)	16(14)			
	最大容量	128GB ^{*1}			
ビデオ・サブシステム	SVGA (Matrox G200)				
ビデオ・メモリー	16MB				
ディスク・インターフェース	タイプ	SATA/SAS (ServeRAID-MR10i:RAID 0,1,10,5,6,50,60機能付き)			
	内部ポート数(標準/最大)	8/12 ^{*2}			
補助記憶装置 (内蔵)	FDD	N/A			
	標準HDD容量	オープン			
ストレージ・ベイ (空き)	最大HDD容量 ^{*3}	[標準]4TB ^{*4} (SATA)/4TB ^{*4} (SAS)/400GB ^{*4} (SSD) / [最大]6TB (SATA) ^{*2&4} / 6TB (SAS) ^{*2&4} / 600GB(SSD) ^{*2&4}			
	光学ドライブ	8倍速/24倍速 SATA DVD-ROM/CD-RW			
拡張スロット (空き)	フォーム・ファクター	[フルハイット/フルサイズ 1(1)/Low-Profile/ハーフサイズ 1(1)], [フルハイット/フルサイズ 1(1)/フルハイット/ハーフサイズ 1(1)]			
インターフェース	ライザー・カード	標準 2x PCI-Express x8 2(2), [オプション:133MHz 64bit PCI-X 2(2), PCI-Express x16 1(1)]			
	ネットワーク・インターフェース	シリアル(16550A互換) x 1, USB2.0 x 4 (フロント x 2, リア x 2), システム管理ポート (RJ-45) x 1, モニター (フロント x 1, リア x 1)			
システム管理機能	Ethernetコネクタ (RJ-45) (標準2最大4)全二重Ethernet 10Base-T/100Base-TX/1000Base-T (Broadcom 5709)				
本体寸法 (mm)	標準装備 (IMM[Integrated Management Module])				
質量 (kg)	443.6 (W) X 698 (D) X 85.2 (H)				
環境対応	21.09 (最小構成), 29.03 (最大構成)				
ホットスワップ電源ユニット (標準/最大)	RoHS指令準拠				
電源	1/2 (675W) (オートリスタート機能付 ^{*5})				
入力電力量 (最大/最小)	AC 100-240V ^{*6} /50-60Hz(入力電圧を自動的に検知し、適切なモードで稼働します)				
消費電力	1CPU構成時最大 ^{*11}	494W (1,686BTU/Hr)	509W (1,736BTU/Hr)	522W (1,782BTU/Hr)	—
	2CPU構成時最大 ^{*11}	637W (2,174BTU/Hr)	666W (2,273BTU/Hr)	692W (2,362BTU/Hr)	—
エネルギー消費効率 ^{*7}	掲載対象外		掲載対象外		
サポートOS ^{*8}	Microsoft® Windows Server® 2008, Microsoft® Windows Server® 2008 R2, Microsoft® Windows Server® 2008, Datacenter x64 Edition(Hyper-V), Microsoft® Windows Server® 2008, Datacenter x86 Edition, Microsoft® Windows Server® 2008, Enterprise x64 Edition(Hyper-V), Microsoft® Windows Server® 2008, Enterprise x86 Edition, Microsoft® Windows Server® 2008, Standard x64 Edition(Hyper-V), Microsoft® Windows Server® 2008, Standard x86 Edition, Microsoft® Windows Server® 2008, Web x64 Edition(Hyper-V), Microsoft® Windows Server® 2008, Web x86 Edition, Windows® Essential Business Server 2008 Premium Edition, Microsoft® Windows® Small Business Server 2008 Premium Edition, Microsoft® Windows® Small Business Server 2008 Standard Edition, Windows Server™ 2003(SP2) / 2003 R2 Datacenter x64 Edition, Windows Server™ 2003(SP2) / 2003 R2 Datacenter Edition(32bit), Windows Server™ 2003(SP2) / 2003 R2 Enterprise x64 Edition, Windows Server™ 2003(SP2) / 2003 R2 Enterprise Edition(32bit), Windows Server™ 2003(SP2) / 2003 R2 Standard x64 Edition, Windows Server™ 2003(SP2) / 2003 R2 Standard Edition(32bit), Windows Server™ 2003 Web Edition, Windows® Small Business Server 2003(SP2)/2003 R2 Standard Edition, Windows® Small Business Server 2003(SP2)/2003 R2 Premium Edition, Red Hat Enterprise Linux 5 (with Xen)(64bit)(Update3以降) ^{*9} , Red Hat Enterprise Linux 5 (with Xen)(32bit)(Update3以降) ^{*9} , Red Hat Enterprise Linux ES 4 for AMD & EM64T (Update7以降) ^{*9} , Red Hat Enterprise Linux AS/ES/WS 4 for x86 (Update7以降) ^{*9} , SUSE LINUX Enterprise Server 11 for AMD & EM64T(with Xen) ^{*9} , SUSE LINUX Enterprise Server 11 for x86 ^{*9} , SUSE LINUX Enterprise Server 10 for AMD & EM64T(with Xen)(SP2以降) ^{*9} , SUSE LINUX Enterprise Server 10 for x86(SP2以降) ^{*9} , VMware ESX Server 4.0, VMware ESXi 4.0, VMware ESX Server 3.5 (Update4以降), VMware ESXi 3.5 (Update4以降), Solaris 10				
添付ソフトウェア	IBM Director				
付属品	電源コード (IEC320-C14 x1), ラック・キット, インストール・ガイド(システム/ラック, ドキュメント/CD/パック, プロダクトDVD-ROM(W2K8)/CD-ROM(W2K3)), (W2K8ダウングレードモデルのみ), プロダクトDVD-ROM(W2K8)(PAHのみ)				
サービス	スタートアップ ⁹⁰ ^{*10}				
保証	国内での修理	3年部品/3年間オンサイト修理・保証サービス (24時間×週7日/CRU)			
	海外での修理	あり:修理依頼国での修理方法 (IWS/ハードウェア国際保証サービス)に準ずる			

*1 2CPU構成で8GBメモリーを16枚装着した場合。標準で装着されているメモリーを取り外し、8GBメモリーに付け替える必要があります。
 CPUが2ソケットの場合、最大128GB (8GBx16)まで、1ソケットの場合、最大64GB (8GBx8)までをサポートします。
 *2 追加ハードディスクドライブ搭載キット(46D2516)を導入することにより、最大12台のHDD搭載可能です。
 *3 ハードドライブ容量に関しては、MBは100万バイトを表し、GBは10億バイトを表します。ユーザーがアクセスできる総容量は作業環境によって変化します。
 *4 SATA HDDの場合、2.5型500GBのハードディスクを、SAS HDDの場合、2.5型500GBのハードディスクを、SSDの場合、50GB SSDをそれぞれ8台(標準/12台(最大)装着した場合。
 *5 電源障害(停電等)からの復電時にサーバーが自動再始動する機能。
 *6 エネルギー消費効率とは、エネルギーの使用の合理化に関する法律(昭和54年法律第49号。以下「省エネルギー法」という。)で定める測定方法により測定された消費電力を省エネルギー法で定める複合理論性能で除したものです。ただし複合理論性能が50,000MTPS以上のものにつきましては、省エネルギー法対象外装置となります。詳しくは以下URLをご参照ください。
http://www.eccj.or.jp/law/enecon/050810/law_49_050810.html
 *7 これらのOSはサポートOSであり、使用にあたっては別途購入の必要があります。最新のサポートOS状況および、制限事項につきましては下記URLのOSを検討する*をご参照ください。
<http://www.ibm.com/systems/jp/xi/config/>
 *8 システム本体及びサービスを単体で提供することも可能です。詳しくは以下URLをご参照ください。 <http://www.ibm.com/services/jp/index.wss/offering/its/a1018906>
 *9 各モデルでの最大消費電力をIBM System x and BladeCenter Power Configurator Toolにて算出した値です。詳しくは、以下URLよりインストーラーをダウンロードしてください。
<http://www.ibm.com/systems/bladecenter/resources/powerconfig/>



内部構成図

本書におけるイラストのサイズ、製品の取り付け位置等は実際の製品と異なる場合があります。

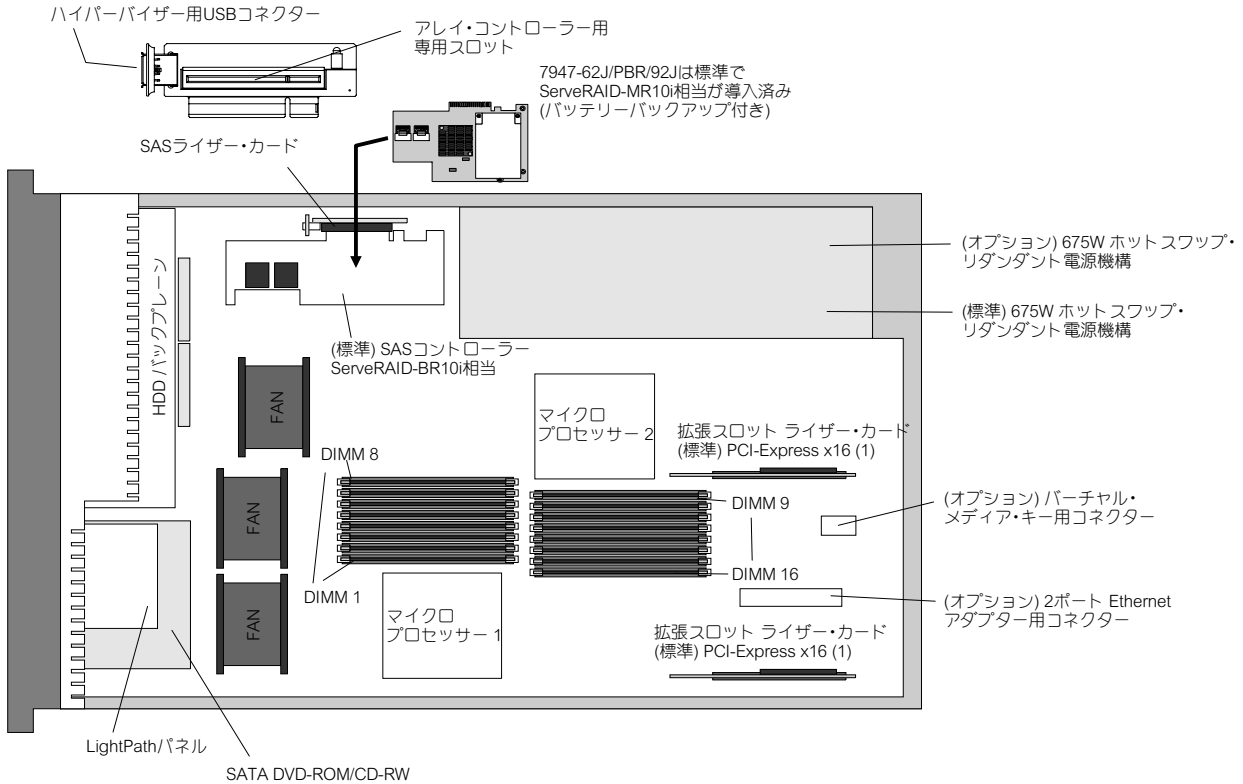

●前面インターフェイス

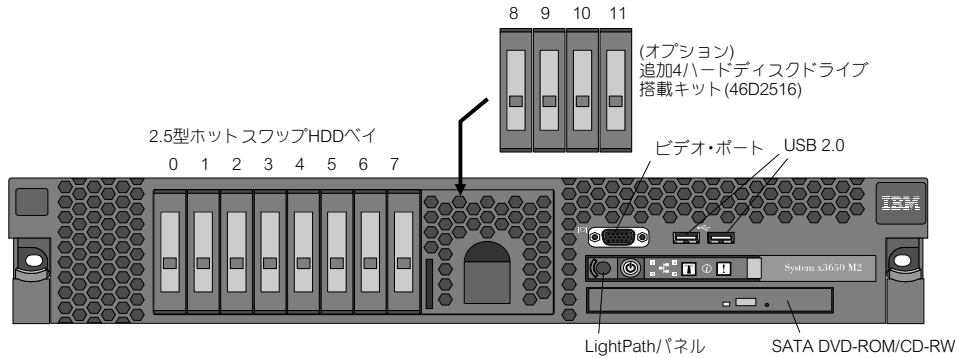

●背面インターフェイス

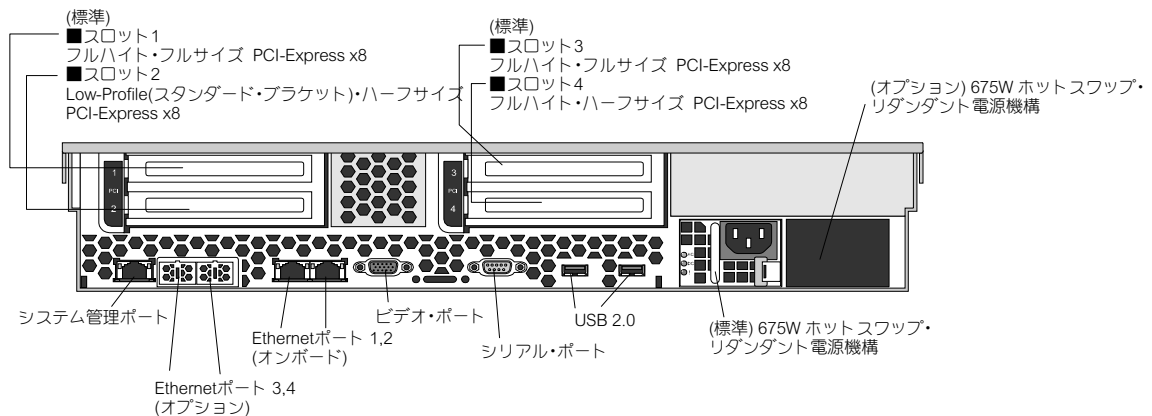

Windows Server 2008 ダウングレードバンドルモデルについて

同梱されているソフトウェアにつきましては、ソフトウェア製品の梱包および内容物に関し、市販されているものと異なる場合があります。またそれらのソフトウェアの部分解約(返金処理)はできません。

■同梱ソフトウェアについて

プロダクトDVD-ROM…2枚 : Windows Server 2008 Standard Edition (32bit)/Windows Server 2008 Standard Edition (64bit)

同梱されるプロダクトDVD-ROMのサービスパック・レベルはSP1以降が適用されています。

プロダクトCD-ROM…2枚 : Windows Server 2003 (SP2) R2 Standard Edition (32bit)

プロダクトCD-ROM…2枚 : Windows Server 2003 (SP2) R2 Standard Edition (64bit)

■導入に関する注意点

本バンドルソフトウェアは、お買い上げになられた製品にのみ、導入可能となっております。

当製品に同梱されるWindows Server 2008を導入する場合、メモリー容量は最小 1GB が必須となります。

■同梱されるライセンス

Windows Server 2008 Standard Edition

1 Server ライセンス(1-4 Processor)

5 クライアントライセンス

Windows Server 2008 Datacenterバンドルモデル(仮想化推奨モデル)について

同梱されているソフトウェアにつきましては、ソフトウェア製品の梱包および内容物に関し、市販されているものと異なる場合があります。またそれらのソフトウェアの部分解約(返金処理)はできません。

■同梱ソフトウェアについて

プロダクトDVD-ROM…2枚 : Windows Server 2008 Datacenter Edition (32bit)/Windows Server 2008 Datacenter Edition (64bit)

同梱されるプロダクトDVD-ROMのサービスパック・レベルはSP1以降が適用されています。

■導入に関する注意点

本バンドルソフトウェアは、お買い上げになられた製品にのみ、導入可能となっております。

Hyper-Vにつきましては、64bitのみ対応しております。

■同梱されるライセンス

Windows Server 2008 Datacenter Edition (32bit/64bit)

1 Server ライセンス(1-2 Processor)

■Datacenterサブスクリプション製品について

Datacenterサブスクリプション製品は必要に応じて、直接マイクロソフト社よりソフトウェア アシユアランスをご購入ください。

マイクロソフト社のソフトウェア アシユアランスに関する情報は以下をご参照ください。

<http://www.microsoft.com/japan/licensing/sa/default.aspx>

■Windows Server 2008 Datacenterの構成上の注意点

Datacenter は、2 つ以上のプロセッサを持つサーバーに対してのみご利用いただけます。

プロセッサが 2 つ未満のサーバーで Datacenter を実行することはできません。

7947-PAHの標準搭載CPU数は1つですので、インテル Xeonプロセッサ X5570(2.93GHz) (P/N 46M1087)を

別途ご購入のうえ、2CPU構成にてご利用ください。

IBM USBメモリーキー for VMwareハイパーバイザー(Update4)について

番号	品名	IBMダイレクト価格(税別)
41Y8269	IBM USBメモリーキー for VMwareハイパーバイザー(Update4)	6,000円

本製品はVMware ESXi 3.5(update4)がインストールされたUSBフラッシュ・メモリーをシステム装置に組み込むことにより、USBフラッシュ・メモリーからVMware Hypervisorを起動させることができます。
本製品は単体では販売できません。必ずシステム製品と一緒に販売してください。

■組み込みソフトウェアについて
VMware ESXi 3.5 (Update4)

■同梱されるライセンス
1 Server ライセンス(1-4 ソケット)

■導入に関する注意点
この製品は、ソフトウェア保守サービスが必須です。
サポート・ライン for VMware サービス、System x サポート・ラインサービスまたはサポート・ラインサービスを必ずご購入下さい。
保守サービスをご購入しない場合には、VMware に関するトラブル等のサポートを受けられなくなるので十分注意願います。

アップグレード・ライセンスのご購入

【VMware ESXi 3.5 (Update4)】

番号	品名	IBMダイレクト価格(税別)
41Y8269	IBM USBメモリーキー for VMwareハイパーバイザー(Update4)	6,000円

●VMware ESX 3.5アップグレードについて
VMware ESX 3.5にアップグレードする場合、ライセンスとサブスクリプションは、必ず対で同時購入してください。
サブスクリプションにつきましては、1年、3年、5年を選択できます。

【VMware ESX 3.5 Foundationへアップグレード】

4817V79	VMware ESXi 3.5 to ESX 3.5 Fnd UPG(2ソケット用ライセンス)	105,000円	必須
選択	4817S79	VMware ESXi 3.5 to ESX 3.5 Fnd UPG(2ソケット用1年サブスクリプション)	37,000円
	4817T79	VMware ESXi 3.5 to ESX 3.5 Fnd UPG(2ソケット用3年サブスクリプション)	110,000円
	4817U79	VMware ESXi 3.5 to ESX 3.5 Fnd UPG(2ソケット用5年サブスクリプション)	185,000円

【VMware ESX 3.5 Standardへアップグレード】

4817V80	VMware ESXi 3.5 to ESX 3.5 Std UPG(2ソケット用ライセンス)	335,000円	必須
選択	4817S80	VMware ESXi 3.5 to ESX 3.5 Std UPG(2ソケット用1年サブスクリプション)	43,000円
	4817T80	VMware ESXi 3.5 to ESX 3.5 Std UPG(2ソケット用3年サブスクリプション)	126,000円
	4817U80	VMware ESXi 3.5 to ESX 3.5 Std UPG(2ソケット用5年サブスクリプション)	215,000円

【VMware ESX 3.5 Enterpriseへアップグレード】

4817V81	VMware ESXi 3.5 to ESX 3.5 Ent UPG(2ソケット用ライセンス)	645,000円	必須
選択	4817S81	VMware ESXi 3.5 to ESX 3.5 Ent UPG(2ソケット用1年サブスクリプション)	80,000円
	4817T81	VMware ESXi 3.5 to ESX 3.5 Ent UPG(2ソケット用3年サブスクリプション)	238,000円
	4817U81	VMware ESXi 3.5 to ESX 3.5 Ent UPG(2ソケット用5年サブスクリプション)	400,000円

※ 必要ライセンス数について
2CPU用のライセンスになります。2CPU以上をご利用の場合はサーバー全体の物理CPU数より算出してください。
例) 2ソケット・サーバー x 5台計10ソケットの場合、10ソケット ÷ 2ソケット用ライセンス=5ライセンス必要

■各エディション機能一覧

- リソース管理
- Power管理
- 稼働中のゲスト 移動
- 稼働中のディスク領域の移動
- 可用性
- バックアップ
- パッチ適用
- 集中管理
- Storage Virt.
- Enterprise VMs

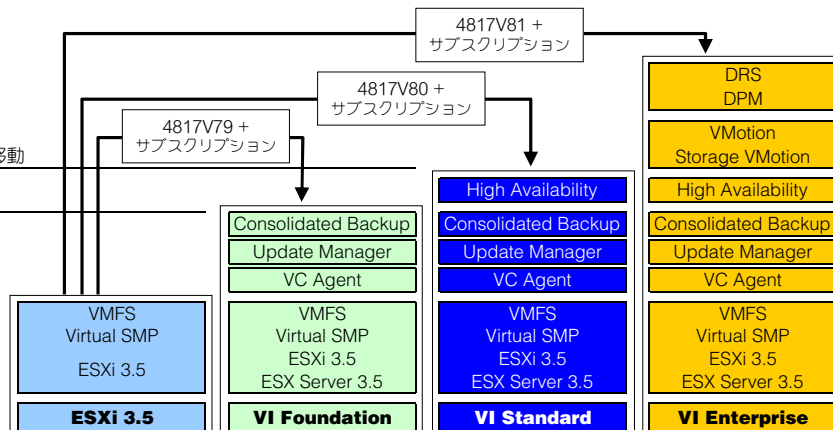



システム装置

CPUソケット数: 2 (空きソケット 1)

(標準)	()
マイクロプロセッサ-1	マイクロプロセッサ-2

SMPアップグレード

- SMPアップグレードを行なう場合、同じタイプ、同一周波数、同一キャッシュ・サイズのプロセッサを導入することによって最大2基搭載可能(標準搭載含む)。

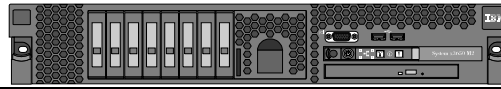

2.5型 HDD Hot Swap Serial Attached SCSI

モデル	OS	IBMダイレクト 価格(税別)	主な標準スペック	
7947-PAA		270,000円	Xeon E5502 (1.86GHz/4MB L3/800MHz/80W)、3GBメモリー、2.5型ホットスワップ SATA/SAS HDD 8スロット。RAID-0,1,1E機能付き。	HDD Open
CPUアップグレード・オプション				
	46M1077	64,000円	インテル Xeonプロセッサ E5502(1.86GHz)	Dual Core
7947-PAB		290,000円	Xeon E5506 (2.13GHz/4MB L3/800MHz/80W)、3GBメモリー、2.5型ホットスワップ SATA/SAS HDD 8スロット。RAID-0,1,1E機能付き。	HDD Open
CPUアップグレード・オプション				
	46M1079	96,000円	インテル Xeonプロセッサ E5506(2.13GHz)	Quad Core
7947-PBT		430,000円	Xeon E5540 (2.53GHz/8MB L3/1066MHz/80W)、6GBメモリー、2.5型ホットスワップ SATA/SAS HDD 8スロット。RAID-0,1,10,5,6,50,60機能付き。	HDD Open
CPUアップグレード・オプション				
	46M1084	200,000円	インテル Xeonプロセッサ E5540(2.53GHz)	Quad Core
7947-PBU		620,000円	Xeon X5570 (2.93GHz/8MB L3/1333MHz/95W)、6GBメモリー、2.5型ホットスワップ SATA/SAS HDD 8スロット。RAID-0,1,10,5,6,50,60機能付き。	HDD Open
CPUアップグレード・オプション				
	46M1087	400,000円	インテル Xeonプロセッサ X5570(2.93GHz)	Quad Core

ServerGuide ご利用につきまして

システム装置にServerGuideのCD-ROMは同梱されません。

ServerGuideご利用の際は、以下URLより最新の『IBM ServerGuide Setup and Installation CD』のCDイメージ(iso File)をダウンロードしていただき、CD-ROMメディアを作成してご使用ください。(DVDメディア不可)
URL:<http://www-947.ibm.com/systems/support/supportsite.wss/docdisplay?Indocid=SERV-GUIDE&brandind=5000008>



システム装置

モデル	OS	IBMダイレクト価格(税別)	主な標準スペック
7947-12J		340,000円	Xeon E5502 (1.86GHz/4MB L3/800MHz/80W)、2GBメモリー、2.5型ホットスワップ SATA/SAS HDD 8スロット。RAID-0,1,1E機能付き。
7947-PAG		430,000円	Windows Server 2008 ダウングレード・バンドルモデル (W2K8/W2K3同梱)(PAGのみ)。
CPUアップグレード・オプション			
	46M1077 64,000円	インテル Xeonプロセッサ E5502(1.86GHz)	
7947-22J		350,000円	Xeon E5504 (2GHz/4MB L3/800MHz/80W)、2GBメモリー、2.5型ホットスワップ SATA/SAS HDD 8スロット。RAID-0,1,1E機能付き。
7947-PBD		440,000円	Windows Server 2008 ダウングレード・バンドルモデル (W2K8/W2K3同梱)(PBDのみ)。
CPUアップグレード・オプション			
	46M1078 90,000円	インテル Xeonプロセッサ E5504(2.00GHz)	
7947-3AJ		360,000円	Xeon E5506 (2.13GHz/4MB L3/800MHz/80W)、2GBメモリー、2.5型ホットスワップ SATA/SAS HDD 8スロット。RAID-0,1,1E機能付き。
7947-PAD		450,000円	Windows Server 2008 ダウングレード・バンドルモデル (W2K8/W2K3同梱)(PADのみ)。
CPUアップグレード・オプション			
	46M1079 96,000円	インテル Xeonプロセッサ E5506(2.13GHz)	
7947-32J		430,000円	Xeon E5520 (2.26GHz/8MB L3/1066MHz/60W)、2GBメモリー、2.5型ホットスワップ SATA/SAS HDD 8スロット。RAID-0,1,1E機能付き。
7947-PBK		520,000円	Windows Server 2008 ダウングレード・バンドルモデル (W2K8/W2K3同梱)(PBKのみ)。
CPUアップグレード・オプション			
	46M1081 118,000円	インテル Xeonプロセッサ E5520(2.26GHz)	
7947-42J		390,000円	Xeon L5520 (2.26GHz/8MB L3/1066MHz/60W)、2GBメモリー、2.5型ホットスワップ SATA/SAS HDD 8スロット。RAID-0,1,1E機能付き。
7947-PAE		480,000円	Windows Server 2008 ダウングレード・バンドルモデル (W2K8/W2K3同梱)(PAEのみ)。
CPUアップグレード・オプション			
	46M1080 140,000円	インテル Xeonプロセッサ L5520(2.26GHz)	
7947-52J		440,000円	Xeon E5530 (2.40GHz/8MB L3/1066MHz/80W)、2GBメモリー、2.5型ホットスワップ SATA/SAS HDD 8スロット。RAID-0,1,1E機能付き。
7947-PBL		530,000円	Windows Server 2008 ダウングレード・バンドルモデル (W2K8/W2K3同梱)(PBLのみ)。
CPUアップグレード・オプション			
	46M1083 140,000円	インテル Xeonプロセッサ E5530(2.40GHz)	
7947-62J		510,000円	Xeon E5540 (2.53GHz/8MB L3/1066MHz/80W)、2GBメモリー、2.5型ホットスワップ SATA/SAS HDD 8スロット。RAID-0,1,10,5,6,50,60機能付き。
7947-PAF		600,000円	Windows Server 2008 ダウングレード・バンドルモデル (W2K8/W2K3同梱)(PAFのみ)。
CPUアップグレード・オプション			
	46M1084 200,000円	インテル Xeonプロセッサ E5540(2.53GHz)	
7947-PBR		590,000円	Xeon X5550 (2.66GHz/8MB L3/1333MHz/95W)、4GBメモリー、2.5型ホットスワップ SATA/SAS HDD 8スロット。RAID-0,1,10,5,6,50,60機能付き。
7947-PBS		680,000円	Windows Server 2008 ダウングレード・バンドルモデル (W2K8/W2K3同梱)(PBSのみ)。
CPUアップグレード・オプション			
	46M1085 260,000円	インテル Xeonプロセッサ X5550(2.66GHz)	
7947-92J		750,000円	Xeon X5570 (2.93GHz/8MB L3/1333MHz/95W)、4GBメモリー、2.5型ホットスワップ SATA/SAS HDD 8スロット。RAID-0,1,10,5,6,50,60機能付き。
7947-PAC		840,000円	Windows Server 2008 ダウングレード・バンドルモデル (W2K8/W2K3同梱)(PACのみ)。
CPUアップグレード・オプション			
	46M1087 400,000円	インテル Xeonプロセッサ X5570(2.93GHz)	
Windows Server 2008 Datacenter/バンドルモデル(仮想化推奨モデル)			
7947-PAH		1,360,000円	Xeon X5570 (2.93GHz/8MB L3/1333MHz/95W)、12GBメモリー、2.5型ホットスワップ SATA/SAS HDD 8スロット。RAID-0,1,10,5,6,50,60機能付き。Windows Server 2008 Datacenter バンドルモデル。
CPUアップグレード・オプション			
		46M1087 400,000円	インテル Xeonプロセッサ X5570(2.93GHz) Datacenter は、2 つ以上のプロセッサを持つサーバーに対してのみご利用いただけます。プロセッサが 2 つ未満のサーバーで Datacenter を実行することはできません。

■x3650 M2 サンプル構成※1 (1CPU構成時)

		パフォーマンス重視 (メモリー・スピード最大1333MHz※2)					価格重視 (メモリー・スピード6枚時最大1066MHz※3/8枚時800MHz)						
標準2GB(2x1GB)搭載モデル	3GB構成例	DIMM 1	—	DIMM 4	—	DIMM 7	—						
		DIMM 2	—	DIMM 5	—	DIMM 8	1GB (44T1480)						
		DIMM 3	1GB (標準)※5	DIMM 6	1GB (標準)※5	Expressモデル標準構成							
	6GB構成例	DIMM 1	—	DIMM 4	—	DIMM 7	—	DIMM 1	—	DIMM 4	—	DIMM 7	1GB (44T1480)
		DIMM 2	—	DIMM 5	—	DIMM 8	2GB (44T1482)	DIMM 2	1GB (44T1480)	DIMM 5	1GB (44T1480)	DIMM 8	1GB (44T1480)
		DIMM 3	2GB※4 (44T1482)	DIMM 6	2GB※4 (44T1482)			DIMM 3	1GB (標準)※5	DIMM 6	1GB (標準)※5		
	12GB構成例	DIMM 1	—	DIMM 4	—	DIMM 7	—	DIMM 1	—	DIMM 4	—	DIMM 7	1GB (44T1480)
		DIMM 2	—	DIMM 5	—	DIMM 8	4GB (44T1483)	DIMM 2	4GB (44T1483)	DIMM 5	4GB (44T1483)	DIMM 8	1GB (44T1480)
		DIMM 3	4GB※4 (44T1483)	DIMM 6	4GB※4 (44T1483)			DIMM 3	1GB (標準)※5	DIMM 6	1GB (標準)※5		
標準4GB(2x2GB)搭載モデル	6GB構成例	DIMM 1	—	DIMM 4	—	DIMM 7	—						
		DIMM 2	—	DIMM 5	—	DIMM 8	2GB (44T1481)						
		DIMM 3	2GB (標準)※6	DIMM 6	2GB (標準)※6	Expressモデル標準構成							
	12GB構成例	DIMM 1	—	DIMM 4	—	DIMM 7	—	DIMM 1	—	DIMM 4	—	DIMM 7	2GB (44T1481)
		DIMM 2	—	DIMM 5	—	DIMM 8	4GB (44T1483)	DIMM 2	2GB (44T1481)	DIMM 5	2GB (44T1481)	DIMM 8	2GB (44T1481)
		DIMM 3	4GB※4 (44T1483)	DIMM 6	4GB※4 (44T1483)			DIMM 3	2GB (標準)※6	DIMM 6	2GB (標準)※6		
	24GB構成例	DIMM 1	—	DIMM 4	—	DIMM 7	—	DIMM 1	4GB (44T1483)	DIMM 4	4GB (44T1483)	DIMM 7	4GB (44T1483)
		DIMM 2	—	DIMM 5	—	DIMM 8	8GB (46C7449)	DIMM 2	2GB (44T1481)	DIMM 5	2GB (44T1481)	DIMM 8	4GB (44T1483)
		DIMM 3	8GB※4 (46C7449)	DIMM 6	8GB※4 (46C7449)			DIMM 3	2GB (標準)※6	DIMM 6	2GB (標準)※6		
64GB構成例							DIMM 1	8GB (46C7449)	DIMM 4	8GB (46C7449)	DIMM 7	8GB (46C7449)	
							DIMM 2	8GB (46C7449)	DIMM 5	8GB (46C7449)	DIMM 8	8GB (46C7449)	
							DIMM 3	8GB※4 (46C7449)	DIMM 6	8GB※4 (46C7449)			

- ※1 このメモリー構成例はこのモデルで構成可能な構成をすべて示しているわけではありません。
- ※2 搭載されるCPUのメモリー同期クロックが1333MHzの場合。
- ※3 搭載されるCPUのメモリー同期クロックが1066MHzもしくは1066MHz未満の場合。
- ※4 標準メモリーを取り外す必要があります。
- ※5 標準装備メモリーは44T1480相当です。
- ※6 標準装備メモリーは44T1481相当です。



システム管理

システム管理機能 標準装備 (IMM)



●システム管理

番号	品名	IBMダイレクト価格(税別)	対応スロット
46C7526	IBM VIRTUAL MEDIA KEY	54,000円	専用スロット

システム装置に標準装備されるシステム管理機能(IMM)を機能拡張するハードウェア・キー。適用することにより、リモート制御、cKVM機能、ブルースクリーンキャプチャ画面取得と表示等の機能が使用可能になります。

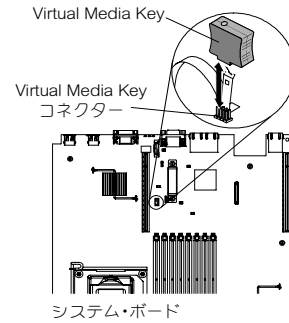

●ハードウェア障害検知項目

	ファン	温度	電圧	冗長電源	HDD	メモリー	CPU	PFA ※1							
								メモリー	CPU	VRM	ファン	HDD	電源		
LightPath 点灯	○	○	○	○	○	○	○	○	○	○	○	○	○	○	○
統合管理モジュール(IMM)イベントログへの書き込み	○	○	○	○	○	○	○	○	○	○	○	○	○	○	○
統合管理モジュール(IMM)からの E-mail 送信	○	○	○	○	○	○	○	○	○	○	○	○	○	○	○
統合管理モジュール(IMM)からの SNMP トラップ送信	○	○	○	○	○	○	○	○	○	○	○	○	○	○	○
統合管理モジュール(IMM)から IBM Director サーバーへのアラート通知	○	○	○	○	○	○	○	○	○	○	○	○	○	○	○
IBM Director エージェントによる検知※4	○	○	○	○	○	○※2	○※3	○	○	○	○	○	○	○	○

- ※1 PFA (Predictive Failure Analysis)障害予知機能:
色々な状況を監視し、総合的に判断し、24時間から48時間以内に障害が発生する可能性が高いことを事前に通知するものです。
PFAの警告は、導入されているRAIDコントローラーがサポートしている管理ツールやIBM Directorで検出可能です。
- ※2 メモリーサイズの変更のみ
- ※3 CPU 個数の変更のみ
- ※4 IBM Systems Director 共通エージェント v6.1.1 (共通エージェント v6.1.1 + プラットフォームエージェント v6.1.1)以降
IBM Systems Director プラットフォームエージェント v6.1.1以降
- ※5 SAS HDDのみ



PCI アダプター・オプション

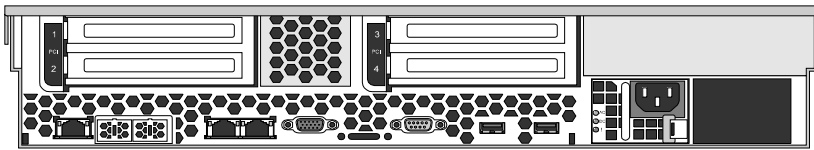

システム装置には、標準でPCI-Express x8 (2)のライザー・カードが導入済みです。
各ライザー・カードはオプションにより、それぞれ、PCI-X (2)もしくは PCI-Express x16(1)に換装可能です。

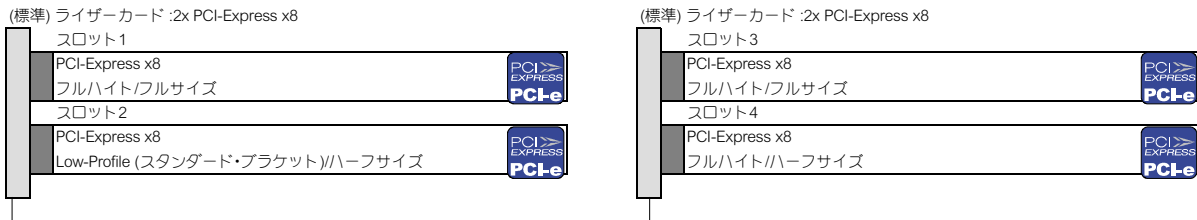

●ライザー・カード・オプション

番号	品名	IBMダイレクト価格(税別)	PCI/PCI-X	対応スロット			
				1	2	3	4
46M1074	PCI-X ライザー・カード ライザーカードと差し替えることによって、133MHz/64bit PCI-Xスロットx2に変換するためのオプション。	18,000円	64bit 133MHz PCI-X	○	○	○	○
46M1073	PCI-Express (1x16)ライザー・カード ライザーカードと差し替えることによって、PCI-Express x16スロットx1に変換するためのオプション。	10,000円	PCI-Express x16	○	—	○	—



ディスク・アレイ・コントローラー

●内蔵HDDのRAID構成用オプション
専用スロット PCI-Express x8レーン(x4の速度で接続されます。)

番号	品名	IBMダイレクト価格(税別)	PCI/PCI-X	対応スロット
標準装備	ServeRAID-BR10i コントローラー	—	PCI Express x8	専用スロット
	キャッシュ ー RAIDレベル 0,1,1E	7947-12J/3AJ/42Jに標準装備のRAIDコントローラー SATA/SAS対応		



内蔵ホットスワップ
SATA/SAS HDD

↓より冗長性、拡張性の高いRAID構成を組みたい場合 (7947-62J/92Jには標準装備(バッテリー・バックアップ付き))

番号	品名	IBMダイレクト価格(税別)	PCI/PCI-X	対応スロット	対応スロット			
43W4296	ServeRAID-MR10i コントローラー	70,000円	PCI Express x8	専用スロット	1	2	3	4
	キャッシュ 256MB RAIDレベル 0,1,10,5,6,50,60	サイズ フルハイト Halfサイズ	耐久性を高めるためには、バッテリー・ オプションをご選択ください。		○	—	—	—

PCIスロットに移動する場合

●バッテリー・バックアップ付きキャッシュにアップグレードする場合

44E8826	ServeRAID-MR10i用バッテリー (Li-Ion)	25,000円
---------	--------------------------------	---------

予期されない電力供給停止の間に最大72時間のデータ保護を提供します。

↓よりセキュリティ強化の高いRAID構成を組みたい場合

番号	品名	IBMダイレクト価格(税別)	PCI/PCI-X	専用スロット	対応スロット			
44E8695	ServeRAID-MR10is VAULT コントローラー	170,000円	PCI Express x8	専用スロット	1	2	3	4
	キャッシュ 256MB (バッテリー・バックアップ付き) RAIDレベル 0,1,10,5,6,50,60	サイズ フルハイト Halfサイズ	HDDに書き込むデータをコード化 する暗号エンジン搭載		○	—	—	—

システム装置には、標準でPCI-Express x8 (2)のライザー・カードが導入済みです。

各ライザー・カードはオプションにより、それぞれ、PCI-X (2)もしくは PCI-Express x16(1)に換装可能です。

(標準) ライザーカード :2x PCI-Express x8

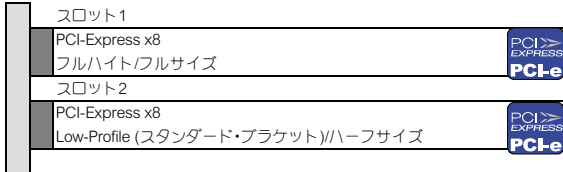

(標準) ライザーカード :2x PCI-Express x8

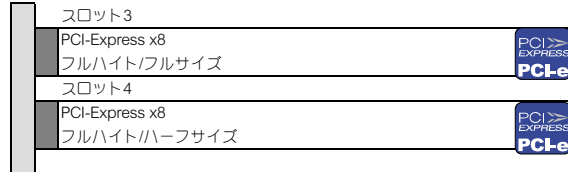

●外部ストレージ拡張装置用オプション

番号	品名	IBMダイレクト価格(税別)	PCI/PCI-X	対応スロット			
				1	2	3	4
44E8825	ServeRAID-MR10M コントローラー (バッテリー・ケーブル付き)	158,000円	PCI Express x8	○	○	○	○
	キャッシュ 256MB (バッテリー・バックアップ付き) RAIDレベル 0,1,10,5,6,50,60	サイズ Lowprofile対応 Halfサイズ	外付けポートx2 (SFF-8088)。 EXP3000を最大18台接続可能 (216台のHDD)。				



EXP3000のスペック、構成に関しましては
EXP3000構成ガイドをご参照ください。

PCI拡張スロットにバッテリー・バックアップ付きServeRAIDコントローラーを導入する場合、バッテリーをServeRAIDカードから取り外し、バッテリー格納トレイに設置してください。x3650M2には最大4個のバッテリーを設置できます。

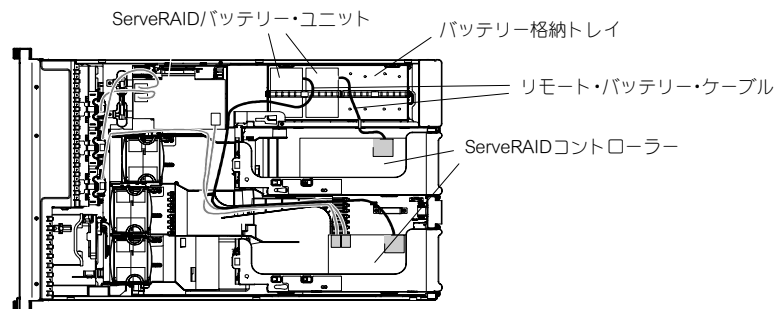

●SAS ホスト・バス・アダプター

番号	品名	IBMダイレクト価格(税別)	PCI/PCI-X	対応スロット			
				1	2	3	4
44E8700	SAS HBAコントローラー V2(PCI-Express)	32,000円	PCI Express x8	○	○	○	○
	SAS 3Gbps RAIDレベル 0,1,1E	サイズ Lowprofile対応 Halfサイズ	内部4ポート、外部1ポートのSASコネクタを装備 uEFI、8レーン、2.5Gbps PCI-Express をサポート。				

DS3200
テープ装置





●iSCSIコントローラ

番号	品名	IBMダイレクト価格(税別)	PCI/PCI-X	対応スロット			
				1	2	3	4
39Y6146	Qlogic iSCSI シングルポート HBA (PCI-E) Lowprofile対応 サイズ: ハーフサイズ ストレージデータをIPプロトコルに変換します。Qlogic QLE4060C同等品。 RJ45ポート、CAT5/6ケーブルリングを提供します。Low-Profileブラケット付属。	98,000円	PCI Express x4	○	○	○	○
42C1770	Qlogic iSCSI デュアルポート HBA (PCI-E) Lowprofile対応 サイズ: ハーフサイズ ストレージデータをIPプロトコルに変換します。Qlogic QLE4062C同等品。 RJ45ポートx2、CAT5/6ケーブルリングを提供します。Low-Profileブラケット付属。	148,000円	PCI Express x4	○	○	○	○

DS3300



●ファイバー・チャネル・アダプター

番号	品名	IBMダイレクト価格(税別)	PCI/PCI-X	対応スロット			
				1	2	3	4
46M6049	Brocade 8Gb FC シングルポート HBA(PCI-E) Lowprofile対応 サイズ: ハーフサイズ 8Gbpsファイバーチャネル 1ポート・ホスト・バス・アダプター。 Brocade 815同等品。	128,000円	PCI Express x8	○	○	○	○
46M6050	Brocade 8Gb FC デュアルポート HBA(PCI-E) Lowprofile対応 サイズ: ハーフサイズ 8Gbpsファイバーチャネル 2ポート・ホスト・バス・アダプター。 Brocade 825同等品。	198,000円	PCI Express x8	○	○	○	○
42D0501	Qlogic 8Gb ファイバーチャネルシングルポート HBA(PCI-E) Lowprofile対応 サイズ: ハーフサイズ 8Gbpsファイバーチャネル 1ポート・ホスト・バス・アダプター。 Qlogic QLE2560同等品。	128,000円	PCI Express x8	○	○	○	○
42D0510	Qlogic 8Gb ファイバーチャネルデュアルポート HBA(PCI-E) Lowprofile対応 サイズ: ハーフサイズ 8Gbpsファイバーチャネル 2ポート・ホスト・バス・アダプター。 Qlogic QLE2562同等品。	198,000円	PCI Express x8	○	○	○	○
42D0485	Emulex 8Gb シングルポート FC HBA(PCI-E) Lowprofile対応 サイズ: ハーフサイズ 8Gbpsファイバーチャネル 1ポート・ホスト・バス・アダプター。 Emulex LPe12000同等品。	128,000円	PCI Express x8	○	○	○	○
42D0494	Emulex 8Gb デュアルポート FC HBA(PCI-E) Lowprofile対応 サイズ: ハーフサイズ 8Gbpsファイバーチャネル 2ポート・ホスト・バス・アダプター。 Emulex LPe12002同等品。	198,000円	PCI Express x8	○	○	○	○
39R6525	Qlogic 4Gb ファイバーチャネルシングルポート HBA(PCI-Express) Lowprofile対応 サイズ: ハーフサイズ 4Gbpsファイバーチャネル 1ポート・ホスト・バス・アダプター。 Qlogic QLE2460同等品。	110,000円	PCI Express x4	○	○	○	○
39R6527	Qlogic 4Gb ファイバーチャネルデュアルポート HBA(PCI-Express) Lowprofile対応 サイズ: ハーフサイズ 4Gbpsファイバーチャネル 2ポート・ホスト・バス・アダプター。 Qlogic QLE2462同等品。	180,000円	PCI Express x4	○	○	○	○
42C2069	Emulex 4Gb シングルポート FC HBA(PCI-E) Lowprofile対応 サイズ: ハーフサイズ 4Gbpsファイバーチャネル 1ポート・ホスト・バス・アダプター。 Emulex LPe11000同等品。	110,000円	PCI Express x4	○	○	○	○
42C2071	Emulex 4Gb デュアルポート FC HBA(PCI-E) Lowprofile対応 サイズ: ハーフサイズ 4Gbpsファイバーチャネル 2ポート・ホスト・バス・アダプター。 Emulex LPe11002同等品。	180,000円	PCI Express x4	○	○	○	○
39M5894	DS4000 4Gbps 1ポート PCI-X ホスト・バス・アダプター フルハイト サイズ: ハーフサイズ 64bit/266MHz PCI-X対応、4Gbpsファイバーチャネル 1ポート・ホスト・バス・アダプター。 Qlogic QLA2460同等品。ストレージ事業部の製品です。	156,000円	64bit 266MHz PCI-X	○※	—	○※	○※
39M5895	DS4000 4Gbps 2ポート PCI-X ホスト・バス・アダプター フルハイト サイズ: ハーフサイズ 64bit/266MHz PCI-X対応、4Gbpsファイバーチャネル 2ポート・ホスト・バス・アダプター。 Qlogic QLA2462同等品。ストレージ事業部の製品です。	261,000円	64bit 266MHz PCI-X	○※	—	○※	○※

Total Storage
DS Family DS3400



※ ライザー・カードをPCI-X ライザー・カード (46M1074)に交換する必要があります。

DS3200/DS3300/DS3400、ファイバー・チャネル・ディスク製品の構成に関しましては、各構成ガイドをご参照ください。
またストレージ製品のサポート状況につきましては、以下URLのIBM System Storage and TotalStorage productsに
掲載されている、各Interoperability Matrix (PDF)(英語)をご参照ください。
<http://www.ibm.com/systems/storage/product/interop.html>
また、System Storage Interoperation Center (SSIC)にてテクニカルサポート情報を提供しておりますので、ご参考ください。
<http://www.ibm.com/systems/support/storage/config/ssic>



●FCoE対応アダプター

FCoCEEを利用する場合は、CEE、FCoEに対応した10Gb Gateway スイッチが必要となります。

番号	品名	IBMダイレクト価格(税別)	PCI/PCI-X	対応スロット			
				1	2	3	4
42C1800	Qlogic 10Gb デュアルポート CNA Lowprofile対応 サイズ: ハーフサイズ 2つのSFP+コネクタを標準搭載。10Gb CEE(Converged Enhanced Ethernet)および、Fibre Channel over Converged Enhanced Ethernet (FCoCEE)のサポート。PCI-Express 2.0 対応。SR Fiber (300m)。	300,000円	PCI Express x8	○	○	○	○
49Y4218	Qlogic 10Gb SFP+ SR トランシーバー	80,000円					
42C1820	Brocade 10Gb デュアルポート CNA Lowprofile対応 サイズ: ハーフサイズ 2つのSFP+コネクタを標準搭載。10Gb CEE(Converged Enhanced Ethernet)および、Fibre Channel over Converged Enhanced Ethernet (FCoCEE)のサポート。PCI-Express 2.0 対応。SR Fiber (300m)。	300,000円	PCI Express x8	○	○	○	○
49Y4216	Brocade 10Gb SFP+ SR トランシーバー	80,000円					



ハードディスク・ドライブ

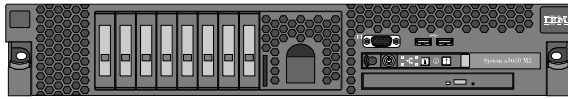

標準HDDベイ 8 → 4スロット追加オプション (最大12台導入可能)

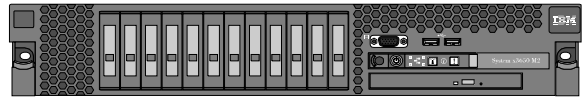

HDD4台増設時

番号	品名	IBMダイレクト価格(税別)
46D2516	追加4ハードディスクドライブ搭載キット ホットスワップ HDDモデルのHDDベイを4台増設し最大12台までHDDを導入可能にします。 バックプレーン、SAS拡張カード、リモートバッテリーケーブルが付属します。	80,000円

追加4ハードディスクドライブ搭載キット(46D2516)を導入する場合、標準装備されるSASコントローラーをPCIスロット1に移動し、同梱されるSAS拡張カードを経由させて、3つのバックプレーンを接続します。また、バッテリーユニット付きの場合は、バッテリー格納トレイにバッテリーユニットを設置してください。

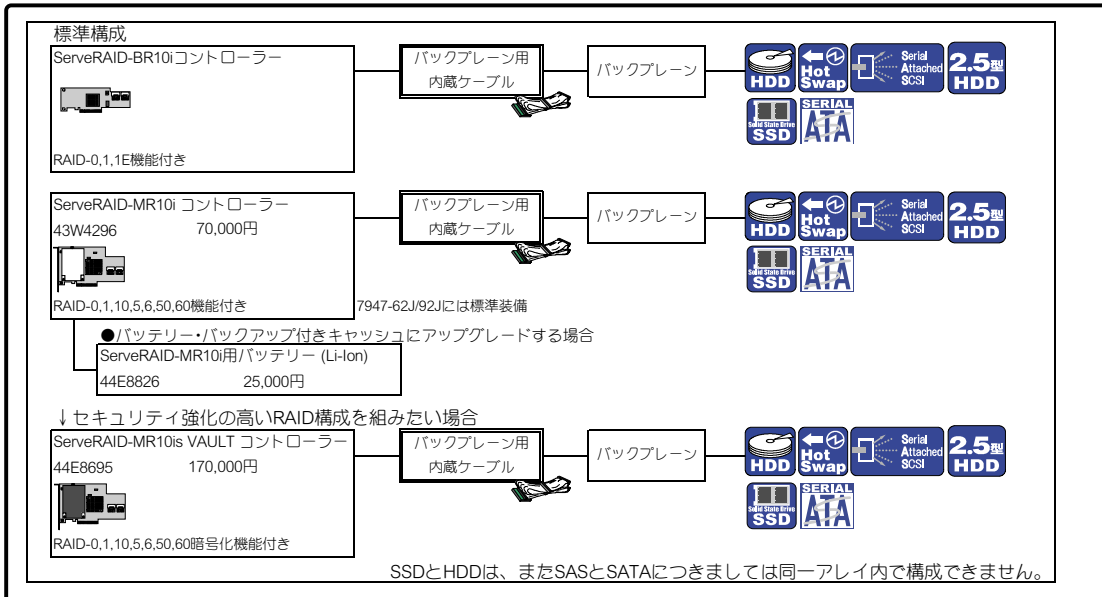
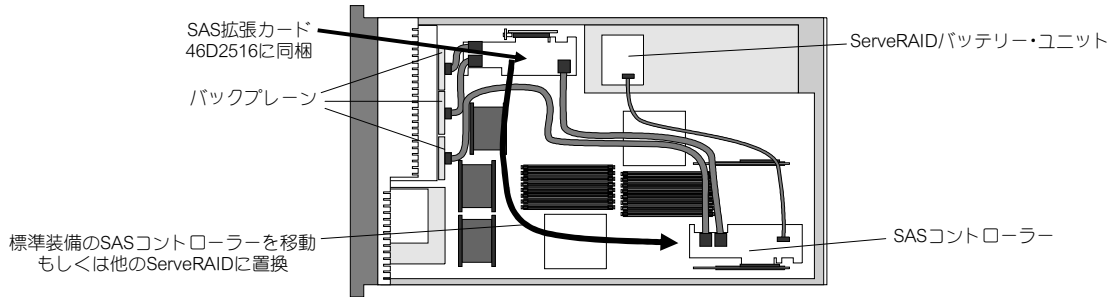



ハードディスク・ドライブ

SAS HDDオプション



43W7535	40,000円	3.0 Gbps SAS 73GB 10k SAS 2.5型 SFF HS HDD (10,000rpm)	標準	46D2516追加時 0~7	0~11
43W7536	60,000円	3.0 Gbps SAS 146GB 10k SAS 2.5型 SFF HS HDD (10,000rpm)	標準	46D2516追加時 0~7	0~11
43W7545	68,000円	3.0 Gbps SAS 73GB 15k SAS 2.5型 SFF HS HDD (15,000rpm)	標準	46D2516追加時 0~7	0~11
42D0632	36,000円	6.0 Gbps SAS 146GB 10K SAS 2.5型 SFF Slim-HS HDD (10,000rpm)	標準	46D2516追加時 0~7	0~11
42D0637	80,000円	6.0 Gbps SAS 300GB 10K SAS 2.5型 SFF Slim-HS HDD (10,000rpm)	標準	46D2516追加時 0~7	0~11
42D0672	40,000円	6.0 Gbps SAS 73GB 15K SAS 2.5型 SFF Slim-HS HDD (15,000rpm)	標準	46D2516追加時 0~7	0~11
42D0677	76,000円	6.0 Gbps SAS 146GB 15K SAS 2.5型 SFF Slim-HS HDD (15,000rpm)	標準	46D2516追加時 0~7	0~11
42D0707	60,000円	6.0 Gbps SAS・ニアライン 500GB 7200rpm 6Gbps NL 2.5型 SAS SFF Slim-HS HDD (7,200rpm)	標準	46D2516追加時 0~7	0~11



SATA HDDオプション



42D0747	35,000円	3.0 Gbps SATA・ニアライン 160GB 7200rpm NL 2.5型 SATA SFF Slim-HS HDD (7,200rpm)	標準	46D2516追加時 0~7	0~11
42D0752	50,000円	3.0 Gbps SATA・ニアライン 500GB 7200rpm NL 2.5型 SATA SFF Slim-HS HDD (7,200rpm)	標準	46D2516追加時 0~7	0~11
43W7670	80,000円	3.0 Gbps SATA 300GB 10K 2.5型 SATA Slim-HS HDD (10,000rpm)	標準	46D2516追加時 0~7	0~11



SSD (Solid State Drive)オプション



41Y8264	110,000円	1.5 Gbps SATA 2.5型 31.4GB SFF Slim-HS ソリッド ステート ドライブ	標準	46D2516追加時 0~7	0~11
43W7714	300,000円	1.5 Gbps SATA 2.5型 Slim-HS 50GB ソリッド ステート ドライブ	標準	46D2516追加時 0~7	0~11





ネットワーク・カード

ネットワーク・カード



システム装置・オンボードNIC…デュアル全二重Ethernet 10Base-T/100Base-TX/1000Base-T (Broadcom 5709)
 デュアルポート 1Gb イーサネット ドーター カード (46M1076)を導入することにより最大4ポートに拡張可能です。
 標準装備されるデュアル Ethernet でネットワークのリダンダント構成を組むことができます。

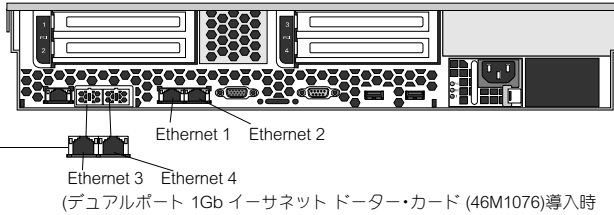

番号	品名	IBMダイレクト価格(税別)	PCI/PCI-X
Broadcom製チップ			
46M1076	デュアルポート 1Gb イーサネット ドーター・カード	16,000円	専用スロット
	デュアル全二重Ethernet 10Base-T/100Base-TX/1000Base-T (Broadcom 5709)		

●10G Base-SR

番号	品名	IBMダイレクト価格(税別)	PCI/PCI-X	対応スロット			
				1	2	3	4
Broadcom製チップ							
42C1790	NetXtreme II 10GbE Express SR アダプター	200,000円	PCI Express x8	○	○	○	○
	サイズ	Lowprofile対応 Halfサイズ	PCI Express x8(x8/x8/x16互換)をサポート。 XFP モジュール、LCコネクタ接続。TOE対応。				

●10Base-T/100Base-TX/1000Base-T

■4ポート (RJ-45) x4

番号	品名	IBMダイレクト価格(税別)	PCI/PCI-X	対応スロット			
				1	2	3	4
Intel製チップ							
39Y6136	PRO/1000 PT クラウドポート サーバー・アダプター (PCI-E)	70,000円	PCI Express x4	○	○	○	○
	サイズ	Lowprofile対応 Halfサイズ	PCI Express x4(x4/x8/x16互換)をサポート。 2xIntel 82571GB Gigabit コントローラー。				

■2ポート (RJ-45) x2

番号	品名	IBMダイレクト価格(税別)	PCI/PCI-X	対応スロット			
				1	2	3	4
Intel製チップ							
39Y6126	インテル PRO/1000 PT デュアルポートサーバアダプター	25,000円	PCI Express x4	○	○	○	○
	サイズ	Lowprofile対応 Halfサイズ	PCI Express x4(x4/x8/x16互換)をサポート。 Intel 82571GB Gigabit コントローラー。				
Broadcom製チップ							
42C1780	NetXtreme II 1000 Express デュアルポート Ethernet アダプター	35,000円	PCI Express x4	○	○	○	○
	サイズ	Lowprofile対応 Halfサイズ	PCI Express x4(x4/x8/x16互換)をサポート。 オンボードEthernetとチーミング可能。TOE対応。				

■1ポート (RJ-45) x1

番号	品名	IBMダイレクト価格(税別)	PCI/PCI-X	対応スロット			
				1	2	3	4
Broadcom製チップ							
39Y6066	NetXtreme II 1000 Express イーサネットアダプター	32,000円	PCI Express x4	○	○	○	○
	サイズ	Lowprofile対応 Halfサイズ	Broadcom BCM5708Cチップ。 PCI Express x4 をサポート。オンボードEthernetとチーミング可能。TOE対応。				

■ファイバーチャネル接続

番号	品名	IBMダイレクト価格(税別)	PCI/PCI-X	対応スロット			
				1	2	3	4
Intel製チップ							
42C1750	PRO/1000 PF サーバー・アダプター (PCI-E)	50,000円	PCI Express x4	○	○	○	○
	サイズ	Lowprofile対応 Halfサイズ	PCI Express x4(x4/x8/x16互換)をサポート。 Intel 82572GI Gigabit コントローラー。LCコネクタ接続。				



内蔵テープ・バックアップ装置

内蔵テープ・ベイ

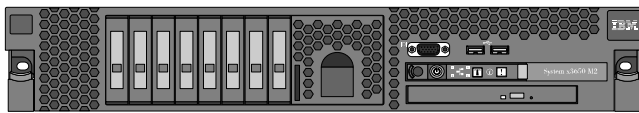

フロントベゼルを交換

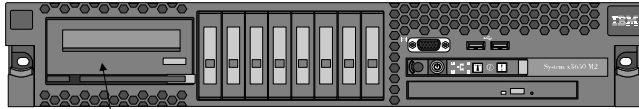

テープ内蔵用フロントベゼル



テープ内蔵用トレイをテープ装置に装着

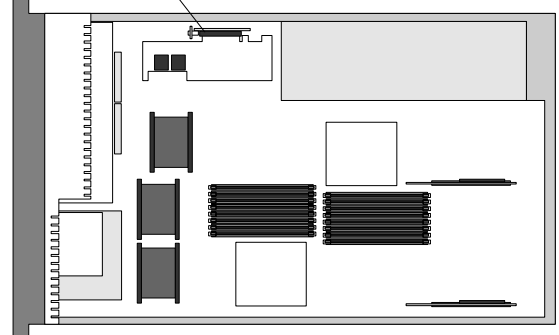
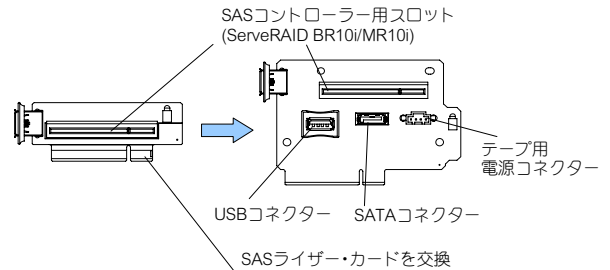

System x3650 M2 テープ装置搭載キット (49Y9883)を導入することによって、36/72GB DDS G5、80/160GB DDS G6、RDXを、x3650M2に内蔵することが可能になります。導入には、システム装置標準のフロントベゼル、SASライザー・カードを49Y9883と同梱されるものに交換する必要があります。また最大HDD搭載量は8台までとなります。追加4ハードディスクドライブ搭載キット(46D2516)と併用することはできません。

番号	品名	IBMダイレクト価格(税別)
49Y9883	System x3650 M2 テープ装置搭載キット SAS ライザー・カード、シグナル・ケーブル、電源ケーブル、各種テープ用ベゼル、フロントベゼル(システム装置)、内蔵用トレイが同梱されます。	18,000円

SASライザー・カード (49Y9883に同梱)
SATA、USB、テープ用電源コネクタ付

番号	品名	IBMダイレクト価格(税別)
43W8480	36/72GB DDS G5 SATA テープ・ドライブ ●最大容量(非圧縮/圧縮)：36GB/72GB●転送速度MB/sec(非圧縮/圧縮)：3.5/7●SATAインターフェイス ●クリーニング・カートリッジx1、SATAシグナル・ケーブルを同梱	95,000円
23K0563 ※1	36/72GB DDS-G5 SATA/ARCserve r12.5 キット	263,000円
23K0564 ※2※3	36/72GB DDS-G5 SATA/ARCserve r12.5+DRキット	351,000円
23K0509 ※1	36/72GB DDS-G5 SATA/ARCserve r12 キット	233,000円
23K0510 ※2※3	36/72GB DDS-G5 SATA/ARCserve r12+DRキット	273,000円
71P9158	IBM DDS G5 データカートリッジ 5巻パック	18,000円

番号	品名	IBMダイレクト価格(税別)
39M5636	80/160GB DDS G6 USB テープ・ドライブ ●最大容量(非圧縮/圧縮)：80GB/160GB●転送速度MB/sec(非圧縮/圧縮)：6/12●USB 2.0 ●USB typeB コネクタx1、4pin電源コネクタx1●クリーニング・カートリッジx1、内蔵用USBケーブルを同梱	138,000円
23K0569 ※1	80/160GB DDS-G6 USB/ARCserve r12.5 キット	316,000円
23K0570 ※2※3	80/160GB DDS-G6 USB/ARCserve r12.5+DRキット	404,000円
23K0515 ※1	80/160GB DDS-G6 USB/ARCserve r12 キット	318,000円
23K0516 ※2※3	80/160GB DDS-G6 USB/ARCserve r12+DRキット	406,000円
44E8864	IBM DDS G6 データカートリッジ 5巻パック	28,000円

※1 CA ARCserve Backup for Windowsおよびメディア・カートリッジ5巻パックが同梱されます。
 ※2 CA ARCserve Backup for Windowsおよび Disaster Recovery Option、メディア・カートリッジ5巻パックが同梱されます。
 ※3 Windows Server 2008 につきましては、非対応となります。(2009/7/1現在)

番号	品名	IBMダイレクト価格(税別)
46C5364	IBM RDX 160GB 内蔵 USB ドライブ	63,000円
46C5387	IBM RDX 320GB 内蔵 USB ドライブ	85,000円
46C5388	IBM RDX 500GB 内蔵 USB ドライブ ●データ転送速度：25MB/秒●平均アクセス時間：15ms●USB 2.0●USB typeB コネクタx1、電源コネクタx1 ●内蔵用USBケーブル、メディア・カートリッジ(160GB[46C5364]/320GB[46C5367]/500GB[46C5388])を同梱。	109,000円
46C5366	IBM RDX 160GB データカートリッジ	33,000円
46C5367	IBM RDX 320GB データカートリッジ	55,000円
46C5368	IBM RDX 500GB データカートリッジ	79,000円



外付けテープ・バックアップ装置

外付け格納装置・接続ガイド

SAS接続 0.8mm VHDCI

必須

44E8700 32,000円
SAS HBAコントローラー V2(PCI-Express)

40K2599
必須

SAS アダプター キット 30,000円
エンクロージャーに導入し、SASコントローラーとテープ装置を接続します。
各エンクロージャーに対して、格納するテープ装置と同数必要になります。
●外付けSASケーブル、SASコネクタを同梱

外付け用 SAS ケーブル
(40K2599に1本同梱)

各エンクロージャーとSAS接続するには、SASアダプターキット(40K2599)が必須となります。40K2599は1つのエンクロージャーに対して、格納するテープ装置と同数必要になります。

●外付け格納装置

番号	品名	IBMダイレクト価格(税別)	高さ	最大格納台数
① 8767HNX	ハーフ高さ テープ・エンクロージャー ●1台のハーフ高さ テープ・ドライブを格納可能。●ラック固定棚に設置した場合は2Uのスペースが必要になります。	41,400円	外置き(64mm)	ハーフ:1台
●電源コード(NEMA5-15P)(100V用電源コードは同梱されません。)				
	23R6982 2.8m 電源コード (125V、日本)	1,500円	ストレージ事業部の製品です。	
	39Y7926 NEMA5-15P to IEC C13 電源ケーブル(4.3m)	2,000円		
③ 87651NX	1U テープ・エンクロージャー ●ラックマウント型(1U)。最大2台まで、ハーフ高さのテープ装置を格納可能。 ●2.8m電源ケーブル(IEC320-C14)を同梱	79,000円	ラック型(1U)	ハーフ:2台
●電源コード(NEMA5-15P)(100V用電源コードは同梱されません。)				
	23R6982 2.8m 電源コード (125V、日本)	1,500円	ストレージ事業部の製品です。	
	39Y7926 NEMA5-15P to IEC C13 電源ケーブル(4.3m)	2,000円		

●ハーフ高さ内蔵型テープ装置 (SASインターフェイス)

番号	品名	IBMダイレクト価格(税別)	高さ	エンクロージャー
43W8480	36/72GB DDS G5 SATA テープ・ドライブ ●最大容量(非圧縮/圧縮): 36GB/72GB●転送速度MB/sec(非圧縮/圧縮): 3.5/7●SATAインターフェイス ●クリーニング・カートリッジx1、SATAシグナルケーブルを同梱	95,000円	ハーフ高さ	①,③
23K0563 ※1	36/72GB DDS-G5 SATA/ARCserve r12.5 キット	263,000円	ハーフ高さ	①,③
23K0564 ※2※5	36/72GB DDS-G5 SATA/ARCserve r12.5+DRキット	351,000円	ハーフ高さ	①,③
23K0509 ※1	36/72GB DDS-G5 SATA/ARCserve r12 キット	233,000円	ハーフ高さ	①,③
23K0510 ※2※5	36/72GB DDS-G5 SATA/ARCserve r12+DRキット	273,000円	ハーフ高さ	①,③
71P9158 IBM DDS G5 データカートリッジ 5巻パック		18,000円		
43W8478	400/800GB ハーフ高さ LTO Ultrium3 SAS テープドライブ ●最大容量(非圧縮/圧縮): 400GB/800GB●転送速度MB/sec(非圧縮/圧縮): 60/120●SASインターフェイス ●クリーニング・カートリッジx1、内蔵SASケーブルを同梱	398,000円	ハーフ高さ	①,③
23K0567 ※1	400/800GB LTO-3HH/ARCserve r12.5 キット	600,000円	ハーフ高さ	①,③
23K0568 ※2※5	400/800GB LTO-3HH/ARCserve r12.5+DRキット	688,000円	ハーフ高さ	①,③
23K0513 ※1	400/800GB LTO-3HH/ARCserve r12 キット	530,000円	ハーフ高さ	①,③
23K0514 ※2※5	400/800GB LTO-3HH/ARCserve r12+DRキット	570,000円	ハーフ高さ	①,③
25R0032 IBM LTO Ultrium3 データカートリッジ 5巻パック		52,000円		
44E8895	800/1600GB ハーフ高さ LTO Ultrium4 SAS テープドライブ ●最大容量(非圧縮/圧縮): 800GB/1.6TB●転送速度MB/sec(非圧縮/圧縮): 120/240●SASインターフェイス ●クリーニング・カートリッジx1、内蔵SASケーブルを同梱	448,000円	ハーフ高さ	①,③
23K0565 ※1	800/1600GB LTO-4HH/ARCserve r12.5 キット	758,000円	ハーフ高さ	①,③
23K0566 ※2※5	800/1600GB LTO-4HH/ARCserve r12.5+DRキット	846,000円	ハーフ高さ	①,③
23K0511 ※1	800/1600GB LTO-4HH/ARCserve r12 キット	718,000円	ハーフ高さ	①,③
23K0512 ※2※5	800/1600GB LTO-4HH/ARCserve r12+DRキット	806,000円	ハーフ高さ	①,③
23K1668 ※3	800/1600GB LTO-4HH/ARCserve r12 Enerprise Module キット	954,000円	ハーフ高さ	①,③
23K1669 ※4※5	800/1600GB LTO-4HH/ARCserve r12 Enerprise Module+DRキット	1,042,000円	ハーフ高さ	①,③
46C5359 IBM LTO Ultrium4 データカートリッジ 5巻パック		120,000円		

- ※1 CA ARCserve Backup for Windowsおよびメディア・カートリッジ5巻パックが同梱されます。
- ※2 CA ARCserve Backup for Windowsおよび Disaster Recovery Option、メディア・カートリッジ5巻パックが同梱されます。
- ※3 CA ARCserve Backup r12 for WindowsおよびEnterprise Module、メディア・カートリッジ5巻パックが同梱されます。
- ※4 CA ARCserve Backup r12 for Windowsおよび Disaster Recovery Option/Enterprise Module、メディア・カートリッジ5巻パックが同梱されます。
- ※5 Windows Server 2008 につきましては、非対応となります。(2009/7/1現在)



外付けテープ・バックアップ装置

USB接続

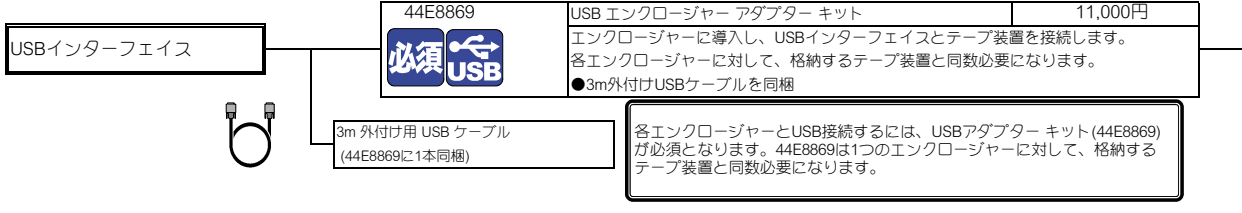

●外付け格納装置

番号	品名	IBMダイレクト価格(税別)	高さ	最大格納台数
① 8767HNX	ハーフ高さ テープ・エンクロージャー ●1台のハーフ高さ テープ・ドライブを格納可能。●ラック固定棚に設置した場合は2Uのスペースが必要になります。	41,400円	外置き(64mm)	ハーフ:1台
●電源コード(NEMA5-15P)(100V用電源コードは同梱されません。)				
	23R6982 2.8m 電源コード(125V、日本)	1,500円	ストレージ事業部の製品です。	
	39Y7926 NEMA5-15P to IEC C13 電源ケーブル(4.3m)	2,000円		
③ 87651NX	1U テープ・エンクロージャー ●ラックマウント型(1U)。最大2台まで、ハーフ高さのテープ装置を格納可能。 ●2.8m電源ケーブル(IEC320-C14)を同梱	79,000円	ラック型(1U)	ハーフ:2台
●電源コード(NEMA5-15P)(100V用電源コードは同梱されません。)				
	23R6982 2.8m 電源コード(125V、日本)	1,500円	ストレージ事業部の製品です。	
	39Y7926 NEMA5-15P to IEC C13 電源ケーブル(4.3m)	2,000円		

内蔵USBケーブル
テープ装置に同梱

●ハーフ高さ内蔵型テープ装置 (USBインターフェイス)

番号	品名	IBMダイレクト価格(税別)	高さ	エンクロージャー
39M5636	80/160GB DDS G6 USB テープ・ドライブ ●最大容量(非圧縮/圧縮) : 80GB/160GB●転送速度MB/sec(非圧縮/圧縮) : 6/12●USB 2.0 ●USB typeBコネクターx1、4pin電源コネクターx1●クリーニング・カートリッジx1、内蔵用USBケーブルを同梱	138,000円	ハーフ高さ	①,③
23K0569 ※1	80/160GB DDS-G6 USB/ARCserve r12.5 キット	316,000円	ハーフ高さ	①,③
23K0570 ※2※3	80/160GB DDS-G6 USB/ARCserve r12.5+DRキット	404,000円	ハーフ高さ	①,③
23K0515 ※1	80/160GB DDS-G6 USB/ARCserve r12 キット	318,000円	ハーフ高さ	①,③
23K0516 ※2※3	80/160GB DDS-G6 USB/ARCserve r12+DRキット	406,000円	ハーフ高さ	①,③
44E8864	IBM DDS G6 データカートリッジ 5巻パック	28,000円		

※1 CA ARCserve Backup for Windowsおよびメディア・カートリッジ5巻パックが同梱されます。
 ※2 CA ARCserve Backup for Windowsおよび Disaster Recovery Option、メディア・カートリッジ5巻パックが同梱されます。
 ※3 Windows Server 2008 につきましては、非対応となります。(2009/7/1現在)

番号	品名	IBMダイレクト価格(税別)	高さ	エンクロージャー
46C5364	IBM RDX 160GB 内蔵 USB ドライブ	63,000円	ハーフ高さ	①,③
46C5387	IBM RDX 320GB 内蔵 USB ドライブ	85,000円		
46C5388	IBM RDX 500GB 内蔵 USB ドライブ	109,000円		
●データ転送速度 : 25MB/秒●平均アクセス時間 : 15ms●USB 2.0●USB typeBコネクターx1、電源コネクターx1 ●内蔵用USBケーブル、メディア・カートリッジ(160GB[46C5364]/320GB[46C5387]/500GB[46C5388])を同梱。				
46C5366	IBM RDX 160GB データカートリッジ	33,000円		
46C5367	IBM RDX 320GB データカートリッジ	55,000円		
46C5368	IBM RDX 500GB データカートリッジ	79,000円		



Windows Server 2008をご使用の場合、標準機能のWindows Server バックアップでは、テープ装置 (RDX除く)にバックアップできません。
 各ベンダーから提供されるWindows Server 2008対応のバックアップソフトウェアをご使用ください。
 詳しくはマイクロソフト社Webページをご参照ください。
[http://technet.microsoft.com/ja-jp/library/cc770266\(WS.10\).aspx](http://technet.microsoft.com/ja-jp/library/cc770266(WS.10).aspx)

なお、IBM提供のARCserve キットはWindows Server 2008に対応しております。



IBM OEM版 CA ARCserve® Backup for Windows

- ARCserve Backup Client Agent for Windows
リモートのサーバーをネットワーク経由でバックアップ/リストアするためのエージェント製品です。
※Windows クライアント OS(XP/Vistaなど)をネットワーク経由でバックアップ/リストアする際には、当製品の購入は必要ありません。
- ARCserve Backup for Windows Agent for Open Files
システムや文書などさまざまな形態のファイルの整合性を確保してバックアップするためのエージェント製品です。
本製品のオープンファイル機能により、使用中ファイルの整合性を保ちながらバックアップすることが可能であり、バックアップのためのサービスダウンタイムを排除することが可能です。VSS(ボリュームシャドウコピー)対応のアプリケーションと連携し、アプリケーションのスナップショットをバックアップすることが可能です。
- ARCserve Backup for Windows Agent for Virtual Machines
VMwareとHyper-Vを同じユーザインターフェイス上で管理することが可能です。また、Client Agentを利用して、仮想環境のバックアップの負荷を最小限に抑えられるように、VMware VCBプロキシサーバ経由のバックアップにも対応しています。

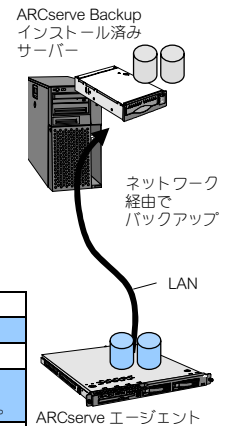

■製品一覧

番号	品名	IBMダイレクト価格(税別)	
ARCserve Backup r12.5 Enterprise Module			
23K1680	ARCserve Backup r12.5 for Windows Enterprise Module	236,000円	
ARCserve Backup r12.5対応オプション			
バックアップの際には、「IBM OEM版 CA ARCserve Backup r12.5 for Windows」がインストールされているサーバー(バックアップ先)が必要となります。			
23K1682	ARCserve Backup r12.5 Client Agent for Windows	45,000円	
23K1681	ARCserve Backup r12.5 for Windows Agent for Open Files	98,000円	
23K1695	ARCserve Backup r12.5 Agent for Virtual Machines	55,000円	
ARCserve Backup r12対応オプション			
バックアップの際には、「IBM OEM版 CA ARCserve Backup r12 for Windows」がインストールされているサーバー(バックアップ先)が必要となります。			
23K1670	ARCserve Backup r12 Client Agent for Windows	50,000円	
23K1671	ARCserve Backup r12 for Windows Agent for Open Files	109,000円	
ARCserve Backup r11.5/r12 アップグレード・オプション (IBM OEM版 ARCserve r11.5 または r12 製品が対象となります。)			
23K1683	ARCserve r12.5 for Win UPG(r11.5/r12)	90,000円	ARCserve r11.5/r12 -> r12.5
23K1684	ARCserve r12.5 for Win Disaster Recovery UPG(r11.5/r12)	52,800円	ARCserve + DR r11.5/r12 -> r12.5
23K1685	ARCserve r12.5 for Win Enterprise Module UPG(r11.5/r12)	141,600円	ARCserve Enterprise r11.5/r12 -> r12.5
23K1686	ARCserve r12.5 for Win Agent for Open Files UPG(r11.5/r12)	58,800円	ARCserve AOF r11.5/r12 -> r12.5
23K1687	ARCserve r12.5 Client Agent for Win UPG(r11.5/r12)	27,000円	ARCserve CA r11.5/r12 -> r12.5



外付けテープライブラリ/オートローダー

ストレージテープ装置接続ガイド

SAS接続



95P4713 15,600円 ※
2.0M Mini-SAS/Mini-SAS 1xケーブル
※ ストレージ・ブランドの製品です。

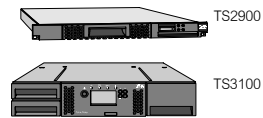
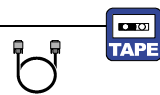

ファイバーチャネル接続



23R7137 15,800円 ※
13.0 m LC/LC ファイバーケーブル
23R7138 20,600円 ※
25.0 m LC/LC ファイバーケーブル
※ ストレージ・ブランドの製品です。

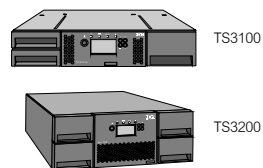
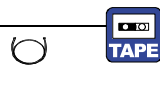

SAS HBAコントローラ V2(44E8700) + TS2900/TS3100の組み合わせにつきましては、Windows Server 2003 Standard Edition/Windows Server 2008 Standard Editionの組み合わせのみサポート対象となります。

(ServerProven/SSIC/Interoperability Guideには順次掲載予定です。2009年8月7日現在)

TS3100/TS3200の構成に関しましては、ストレージテープ装置ガイドをご参照ください。
またTS3100/TS3200のサポート状況につきましては、以下URLのSystem Storage Interoperation Center (SSIC)にてご確認ください。

<http://www.ibm.com/systems/support/storage/config/ssic>



電源オプション

電源ユニット 標準 1個 / 最大 2個

(標準)675Wホットスワップ・リダンダント電源機構

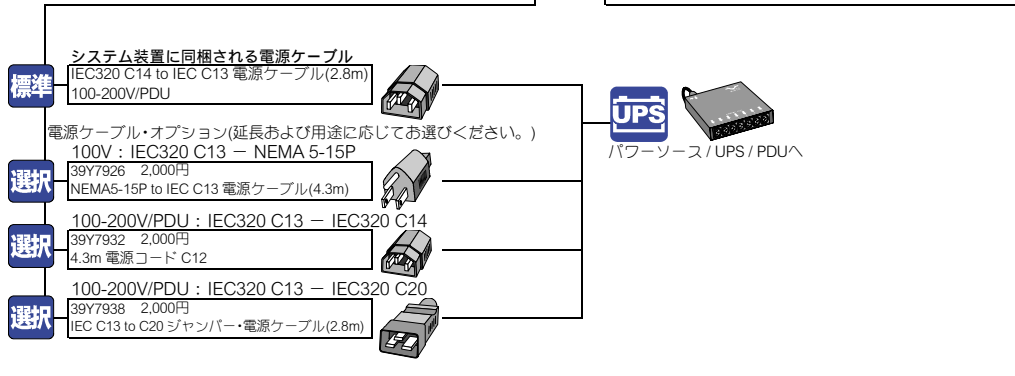
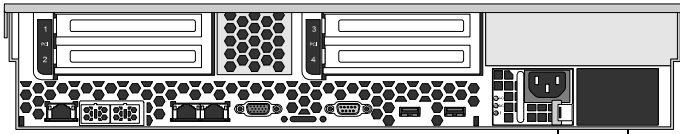

●冗長電源構成にする場合はこちらのオプションを選択してください。

番号	品名	IBMダイレクト価格(税別)
46M1075	675W ホットスワップ・リダンダント 電源機構	26,000円
追加することによって、リダンダント構成が可能です。IEC320 C14電源コードx1が同梱されます。		

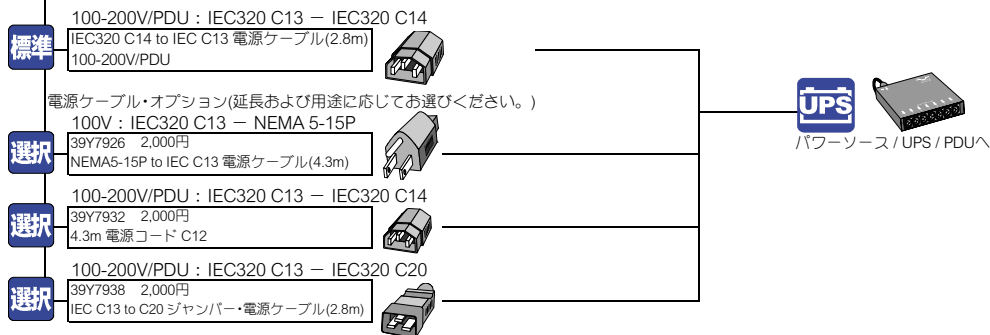



UPS(無停電電源装置)

IBMでは、各構成による消費電力量を算出できるIBM System x and BladeCenter Power Configurator Toolを提供しております。

<http://www.ibm.com/systems/bladecenter/resources/powerconfig/>

UPSを選択する際の、指標としてご利用ください。自動シャットダウンのソフトウェア製品を使用する場合は5~10分のランタイムをお薦めいたします。以下のガイドは最大消費電力を700W程度として、表記しております。これはあくまでも概算であり運用に際して状況によっては時間が前後する場合があります。

●IBM製UPS

100V

●UPS3000JLV (21301JX)・・・Web SNMP カード標準装備。3年間部品/3年間オンサイト修理・保証サービス(24時間×週7日/CRU)付き
システム装置を1台接続した場合、約30分程度のランタイムが見込まれます。最大3台までシステム装置を接続可能です。
3台接続する場合は、十分なランタイムを確保するためにはUPS 拡張バッテリー・パック (40K9788)を追加してください。
UPS 拡張バッテリー・パックを1台追加した場合、3台接続で約30分程度まで延長可能です。

必須 39Y7926 2,000円
NEMA5-15P to IEC C13 電源ケーブル(4.3m)

システム装置1台で、約30分程度のランタイム、3台で、約7分程度のランタイム

番号	品名	IBMダイレクト価格(税別)
21301JX	IBM UPS3000JLV WITH FIXED L5-30P	233,000円
ラック/タワー型	●標準入力電圧：100V AC (30A)●入力ケーブル：NEMA L5-30P(直付け) (3.6m)	
2U	●出力コンセント：NEMA 5-15R x 6、NEMA L5-30R x 1●定格出力 (VA/W)：2400/2250	

UPS 拡張バッテリー・パックを1台追加した場合、3台で、約30分程度のランタイム
40K9788 UPS 拡張バッテリー・パック 110,000円 最大4台まで追加可能です。

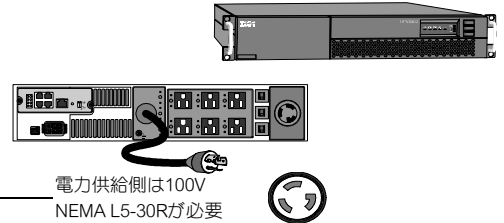

200V

●UPS3000JHV (21302JX)・・・Web SNMP カード標準装備。3年間部品/3年間オンサイト修理・保証サービス(24時間×週7日/CRU)付き
システム装置を1台接続した場合、約30分程度のランタイムが見込まれます。最大3台までシステム装置を接続可能です。
3台接続する場合は、十分なランタイムを確保するためにはUPS 拡張バッテリー・パック (40K9788)を追加してください。
UPS 拡張バッテリー・パックを1台追加した場合、3台接続で約30分程度まで延長可能です。

標準 IEC320 C14 to IEC C13 電源ケーブル(2.8m)
システム装置/ラダンダント電源に標準同梱

システム装置1台で、約30分程度のランタイム、3台で、約7分程度のランタイム

番号	品名	IBMダイレクト価格(税別)
21302JX	IBM UPS3000JHV WITHOUT LINE CORD	233,000円
ラック/タワー型	●標準入力電圧：200V AC (16A)●入力ケーブル：NEMA L6-20P (P/N)40K9772必須	
2U	●出力コンセント：IEC320-C13 x 9、IEC320-C19 x 1●定格出力 (VA/W)：3000/2700	

UPS 拡張バッテリー・パックを1台追加した場合、3台で、約30分程度のランタイム
40K9788 UPS 拡張バッテリー・パック 110,000円 最大4台まで追加可能です。

必須 40K9772 4,800円
NEMA L6-20P to IEC C19 電源ケーブル(4.3m)

入力電源プラグは、別売りとなりますので、NEMA L6-20P to IEC C19 電源ケーブル(4.3m) (40K9772)が必須となります。

電力供給側は200V
NEMA L6-20Rが必要

推奨

System x FAQに、IBM UPS3000JLV/JHV(21301JX/2JX) 関連 FAQ、UPS管理ソフトウェアのLANSafeおよび、NetWatchの導入ガイド(IBM System x オプション導入ガイド)をご用意しておりますので、ご参考ください。
System x FAQ：<http://www.ibm.com/jp/domino04/pc/support/Sylphd07.nsf/itechinfo/SYJ0-03D24FE>

200V

●UPS 7500XHV (21303RX)/UPS 10000XHV (21304RX)・・・3年間部品/3年間オンサイト修理・保証サービス(24時間×週7日/CRU)付き
接続にはDPI 100/200V PDU L5-20P/L6-20P(39Y8951)を別途ご用意いただき、PDU経由で接続することを推奨いたします。
十分なランタイムを確保するためにUPS 拡張バッテリー・パック (39Y8857)を追加してください。

標準 IEC320 C14 to IEC C13 電源ケーブル(2.8m)
システム装置/ラダンダント電源に標準同梱

システム装置1台で、約90分程度のランタイム、8台で、約7分程度のランタイム

番号	品名	IBMダイレクト価格(税別)
21303RX	IBM UPS 7500XHV	550,000円
ラック/タワー型	●標準入力電圧：200V AC (38A)●入力ケーブル：ハードワイヤ接続	
6U	●出力コンセント：IEC320-C19 x 4●定格出力 (VA/W)：7500/6000	

UPS 拡張バッテリー・パックを1台追加した場合、8台で、約16分程度のランタイム
39Y8857 IBM UPS 拡張バッテリー・パック 200,000円 最大4台まで追加可能です。



電力供給は、ハードワイヤ接続となります。
配線は資格を持つ電気技術者が行う必要があります。

システム装置1台で、約90分程度のランタイム、11台で、約4分程度のランタイム

番号	品名	IBMダイレクト価格(税別)
21304RX	IBM UPS 10000XHV	600,000円
ラック/タワー型	●標準入力電圧：200V AC (50A)●入力ケーブル：ハードワイヤ接続	
6U	●出力コンセント：IEC320-C19 x 4●定格出力 (VA/W)：10000/8000	

UPS 拡張バッテリー・パックを1台追加した場合、11台で、約11分程度のランタイム
39Y8857 IBM UPS 拡張バッテリー・パック 200,000円 最大4台まで追加可能です。



電力供給は、ハードワイヤ接続となります。
配線は資格を持つ電気技術者が行う必要があります。

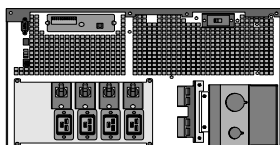

System x FAQに、IBM System x IBM UPS関連 FAQ (IBM UPS750JV,1000JV,1500JV,7500XHV,10000XHV)、UPS管理ソフトウェアのPowerChute Business Editionおよび、PowerChute Network Shutdownの導入ガイド(IBM System x オプション導入ガイド)をご用意しておりますので、ご参考ください。

System x FAQ：<http://www.ibm.com/jp/domino04/pc/support/Sylphd07.nsf/itechinfo/SYJ0-03D24FE>

UPSの詳細情報につきましては、「UPS選択の指標」をご参照ください。(PDF)
http://www.ibm.com/jp/servers/eserver/xseries/system/pdf/pdu_conf.pdf



コンソール・その他オプション

システム装置にはキーボード・マウスは同梱されません。

各種ドライブ

キーボード・マウス (USB)

モニター

システム構成には1024x768でのご使用を推奨いたします。
表示可能な最大解像度は接続するモニターのサポートする解像度、OS、
デバイス・ドライバーによって異なりますのでご注意ください。

他社製液晶モニター ラックマウントできません。外付けで使用してください。(IBMが取り扱う他社製品。株式会社カナデンによる保証サービスが適用されます。)

番号	品名	IBMダイレクト価格(税別)
23K1663	三菱電機製17型TFTモニター RDT1710LM-BK(他社製品)	27,000円
	17V型TFT液晶カラー・モニター。SXGA対応。アナログ・モニター・ケーブル、電源ケーブル(NEMA-5-15P)を同梱。	
23K1664	三菱電機製19型TFTモニター RDT196LM-BK(他社製品)	36,000円
	19V型TFT液晶カラー・モニター。SXGA対応。アナログ/デジタル・ケーブル、電源ケーブル(NEMA-5-15P)を同梱。	



ラックマウント・コンソール・キット 添付ソフトウェアについては、サポート対象外です。

番号	品名	IBMダイレクト価格(税別)
172317X	1U 17型 フラットパネル モニター・コンソール・キット (KBDなし)	230,000円
	1Uサイズ、SXGA対応17V型TFT液晶カラー・モニター、キーボードトレイ、ラック対応レールのキット。 2.8m電源ケーブル(IEC320-C14)を同梱。	
172319X	1U 19型 フラットパネル モニター・コンソール・キット マルチバーナードライブ付(KBDなし)	340,000円
	1Uサイズ、SXGA対応19V型TFT液晶カラー・モニター、キーボードトレイ、ラック対応レールのキット。 USB接続マルチバーナー・ドライブ標準装備。2.8m電源ケーブル(IEC320-C14)を同梱。	



キーボード・マウス

40K9200	USB オプティカル ホイールマウス	2,600円
40K9201	USB オプティカル 3ボタンマウス	2,700円
42C0120	プリファード・プロ フルサイズ USBキーボード	2,000円
40K5386	NetBAY 1U モニター・キット 日本語キーボード USB	13,000円
40K5372	NetBAY 1U モニター・キット 英語キーボード USB	13,000円

各種ドライブ 添付ソフトウェアについては、サポート対象外です。

40K1692	USB ポータブル・ディスクレット・ドライブ	8,800円
	USBインターフェース 3.5インチ、1.44MB/720KBの読み書きが可能。USB Bus パワーサプライ。	



FDD使用上の注意

USB FDDを使用し、Windows Server 2003 ASR機能(ARCserve Backup Disaster Recovery等で利用)を使用する際の不具合については、
下記URLを参照願います。
<http://www-06.ibm.com/jp/domino04/pc/support/Sylphd07.nsf/techinfo/SYJ0-00590A9>

オプティカルドライブ

番号	品名	IBMダイレクト価格(税別)
46M0901	ウルトラスリム SATA DVD-ROM	12,000円
	SATAインターフェイス。DVD-ROM:8倍速再生/CD-ROM :24倍速再生	
46M0902	ウルトラスリム SATA マルチバーナー	18,000円
	SATAインターフェイス。DVDマルチバーナー・ドライブ。DVD-ROM:8倍速再生/CD-ROM :24倍速再生 書き込み速度: DVD+R DL 6倍/DVD+R 8倍/DVD+RW 8倍/DVD-R DL 6倍/DVD-R 8倍/DVD-RW 6倍/DVD-RAM 5倍/CD-R 24倍/CD-RW 16倍	





ラック構成ガイド

詳しい構成方法については、『IBM NetBAY ラック・ソリューション (システム構成ガイド)』または、IBMホームページ (http://www.ibm.com/systems/jp/x/system/guide.shtml) 『NetBAY ラック システム構成ガイド』(PDFファイル)を参照してください。

□...ダイレクト・ラック・マウント

■...限定供給品

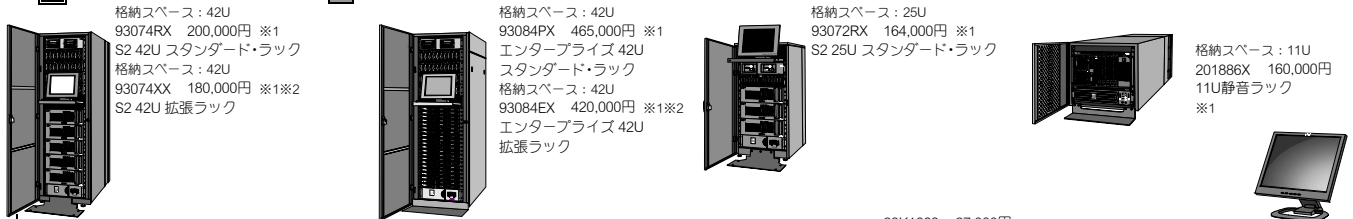

●コンソール・ポート

●コンソール・スイッチ

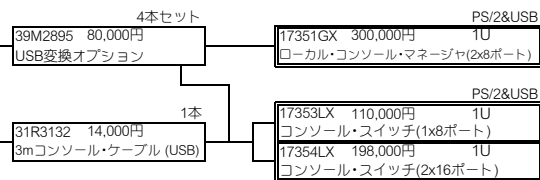
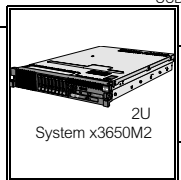

- 23K1663 27,000円 ※4
- 三菱電機製17型TFTモニター RDT1710LM-BK(他社製品)
- 23K1664 36,000円 ※4
- 三菱電機製19型TFTモニター RDT196LM-BK(他社製品)

- 172317X 230,000円 1U
- 1U 17型フラットパネル モニター・コンソール・キット (KBDなし)
- 42C0044/42C0030/40K5386/40K5372格納可能
- 172319X 340,000円 1U
- 1U 19型フラットパネル モニター・コンソール・キット マルチバーチャルドライブ付(KBDなし)
- 42C0044/42C0030/40K5386/40K5372格納可能

- 40K5386 13,000円 ※6
- NetBAY 1U モニター・キット 日本語キーボード USB
- 40K5372 13,000円 ※7
- NetBAY 1U モニター・キット 英語キーボード USB
- 42C0120 2,000円 ※5
- プリファード・プロ フルサイズ USBキーボード
- 40K9200 2,600円
- USB オプティカル ホイールマウス
- 40K9201 2,700円
- USB オプティカル 3ボタンマウス



●PDU※8

39Y8905	25,000円	1U
DPI 100/127V PDU NEMA L5-15P		
39Y8951	32,000円	1U
DPI 100/200V PDU L5-20P/L6-20P		
39Y8938	60,000円	1U
DPI FE PDU NEMA L5-30P		
39Y8939	60,000円	1U
DPI FE PDU NEMA L6-30P		
39Y8940	120,000円	1U
DPI FE PDU IEC 309 2P+G 60A		

インレット アウトレット

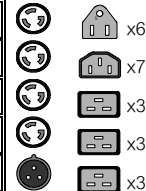

●フロントエンドPDU※8

39Y8941	56,000円	1U
DPI C13 PDU (ケーブルなし)		
39Y8948	55,000円	1U
DPI C19 PDU (ケーブルなし)		
39M2816	140,000円	1U
DPI C13 PDU+ (ケーブルなし)		
71762NX	90,000円	1U
DPI 9xC19 PDU (ケーブルなし)		
71762MX	180,000円	1U
DPI 9xC19 PDU+ (ケーブルなし)		

アウトレット



インレット・電源ケーブルは以下からお選びください。

40K9611	30,000円	
IBM DPI 32A ケーブル (IEC309 3P+N+G)		
40K9612	25,000円	
IBM DPI 32A ケーブル (IEC309 P+N+G)		
40K9613	45,000円	
IBM DPI 63A ケーブル (IEC309 P+N+G)		
40K9614	20,000円	
IBM DPI 30A ケーブル (NEMA L6-30P)		
40K9615	40,000円	
IBM DPI 60A ケーブル (IEC309 2P+G)		

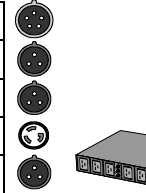

71763NU	140,000円	1U
DPI PDU 60A/208V 9xC19 3相 IEC309 ケーブル付き		
71763MU	220,000円	1U
DPI PDU+ 60A/208V 9xC19 3相 IEC309 ケーブル付き		



●その他

25R5559	7,600円	1Ux5セット
1U フィラー・パネル セット		※3

23K1661	18,100円	1U奥行調整式ユニットテーブル黒(他社製品)
23K1662	23,400円	1/2U奥行調整式ユニットテーブル黒(他社製品)
最大50kgまでの装置を設置可能。固定棚自体の高さ: 1U		1/2(0.5)U~
最大50kgまでの装置を設置可能。固定棚自体の高さ: 1/2(0.5)U		

※1 熱処理に優れたフロント・ドアを装備したEIA規格のラック。
 ※2 NetBAY 42を複数台増設するためのラックです。ロック付き左右2枚のサイド パネルは含まれません。
 ※3 ラック内のすべてのオープン・スペースには冷却のためにフィラー・パネル セット (25R5559/25R5560)を取り付けることを推奨いたします。
 ※4 ラックに固定設置できません。外置きもしくは固定棚をご利用ください。
 ※5 バームレスト付き109日本語キーボード。フラットパネル・コンソールキットには格納できません。
 ※6 トラックポイントおよびトラックパッドポイント 装置機能付き日本語キーボード。17231JX/17231UX/17232NX/17231RX/17233RX/172317X/172319Xのキーボードトレイにのみ格納可能。
 ※7 トラックポイントおよびトラックパッドポイント 装置機能付き英語キーボード。17231JX/17231UX/17232NX/17231RX/17233RX/172317X/172319Xのキーボードトレイにのみ格納可能。
 ※8 『IBM NetBAY ラック・ソリューション (システム構成ガイド)』でもご案内していますので参照ください。



保守サービス

System x 3650M2(7947) (3年間オンサイト保証) スタートアップ90(ヘルプライン簡易版)付き

●ServicePac フランタイー&メインテナンス・オプション

IBM製品をご購入のお客さまに、保証/保守サービスのサービス・レベルとサービス期間をアップグレードするものです。通常の保守サービスの料金に比べ割安な料金でアップグレードすることができます。

サービス提供方法 ①②より選択	①Non_CRUオンサイト保守サービス Non_CRUは、CRUの障害であってもIBMの技術員がお客様の機器設置先へ伺い修理する保守サービスです。
	②non_CRU対応オンサイト・スーパー・サービス 障害箇所がお客様責任でインストール、適用して頂くことになっているIBM提供の機械コード(マイクロコード、BIOS、デバイスドライバ)をお客様に代わって技術員がインストール適用します。また障害箇所がCRU製品である場合でも、技術員が機械設置場所に訪問して新しいCRU部品に交換します。機械コード予防保守又はお客様要望による機械コード(マイクロコード、BIOS、デバイスドライバ)更新はこのサービスをお買い上げのお客様に限って別途特別料金で提供いたします。
サービス期間	機器の保証期間開始から 3年間/4年間/5年間 より選択
サービス時間帯	1. 12×6…月曜日～土曜日 08:00 - 20:00 (12時間×週6日) 2. 24×7…月曜日～日曜日 00:00 - 24:00 (24時間×週7日) より選択

ServicePacご購入についての注意点

- ServicePacは標準保証期間中に限り購入可能で、サービス内容の3年間、4年間、5年間は保証期間を含めての期間となります。
- ServicePac製品番号の料金はサービス提供期間中の保守サービスに対する一括払料金です。(1年分の料金ではありません)
- ServicePacの販売対象となる機器は追加・削除されていきます。ServicePacをご購入の際は、以下のURLのServicePac対象機器検索にて最新情報をご確認ください。検索結果ページに表示される「登録可能期限」以降に保証が開始される機器、または対象でない機器はサービスの登録ができません。

IBM ServicePac : http://www.ibm.com/jp/services/its/support/svcpack_new.html

CRU

CRUとはxSeriesの構成部品の一部は、お客様にて交換できるように設計されており、このような考えに基づいて設計された部品をCRU(Customer Replaceable Unit)以下CRU(お客様による交換可能部品)と呼びます。ハードウェア障害の場合、IBMハードウェア障害テクニカルセンターにご連絡をいただき故障内容などを確認させていただき、その電話での問題判別の結果により問題のある部分が一箇所に特定できその部品がCRUの場合、IBMはお客様に交換用のCRUを送付し、お客様ご自身で交換していただけます。(IBM技術員はお客様サイトへ訪問いたしません) CRU対象部品以外はIBMの技術員がお客様の機器設置先へ伺い修理する保守サービスです。

non_CRU対応保守サービス

12X6744	76,000円 (税別)	登録期限	2014/12/01
4年間オンサイト修理/12x6 Non_CRU			
12X6745	130,000円 (税別)	登録期限	2013/12/01
5年間オンサイト修理/12x6 Non_CRU			
12X6746	29,400円 (税別)	登録期限	2015/12/01
3年間オンサイト修理/24x7 Non_CRU			
12X6747	96,000円 (税別)	登録期限	2014/12/01
4年間オンサイト修理/24x7 Non_CRU			
12X6748	164,000円 (税別)	登録期限	2013/12/01
5年間オンサイト修理/24x7 Non_CRU			
non_CRU対応オンサイト・スーパー・サービス			
12X6749	60,000円 (税別)	登録期限	2015/12/01
3年間 オンサイト スーパー サービス/24x7 Non_CRU+FW			
12X6750	137,100円 (税別)	登録期限	2014/12/01
4年間 オンサイト スーパー サービス/24x7 Non_CRU+FW			
12X6751	215,500円 (税別)	登録期限	2013/12/01
5年間 オンサイト スーパー サービス/24x7 Non_CRU+FW			

スタートアップ 90(ヘルプライン簡易版)について

サービス登録日(機械据付完了日)から3か月間、導入時に発生する対象プログラムのお問い合わせ対応、および問題切り分けの支援を行います。

- 導入方法に関する技術的なお問い合わせ、および問題切り分けの支援。
- 構成方法に関する技術的なお問い合わせ、および問題切り分けの支援。
- 同梱されている技術資料の疑問点に対する支援。
- 製品の製造元、Microsoft社、およびLinuxディストリビューター各社が公開している情報に基づいた範囲での問題を切り分けの支援、および、IBMが対象プログラム製品の不具合による障害と判断し、且つ修正プログラムが提供されている場合の当該プログラムの入手の支援。

サービス提供時間

月曜日～金曜日 09:00～17:00

(祝日、IBM創立記念日(6月17日)、12月30日～1月3日を除く)。

サービス期間終了後は、ヘルプ・ライン サービスをご購入ください。

スタートアップ90サービス終了後、期間延長を希望する場合

●IBM ServicePac 新ヘルプライン・サービス

System x、xSeries、BladeCenter、IntelliStation Proのハードウェア製品・オプション、主要オペレーティングシステム、その他指定ソフトウェアに関する技術的なご質問にお電話で対応いたします。

年額。サービス内容：月曜日～金曜日 09:00～17:00 (祝日、IBM創立記念日(6月17日)、12月30日～1月3日を除く)。

10N3707	50,000円 (税別)	各機械グループ対象のxSeries製品 (xSeries、BladeCenter、IntelliStation Pro)およびサポート・オプション製品。各モデルにおいてサポートされる指定バージョンのMicrosoft Windows製品およびLinux製品。
機械グループ 2: 基本契約		
10N3710	70,000円 (税別)	基本契約内容に加え、各モデルにおいてサポートされる指定バージョンのIBM Director、ARCserve、VMware ESX Server、VERITAS Foundation Suite、SAP製品。
機械グループ 2: 拡張契約		

詳しくは以下URLをご参照ください。 <http://www.ibm.com/services/jp/index.wss/offering/its/b1329298>

●年間保守契約 (IBM契約書が必要です。)

年額。サービス内容：月曜日～土曜日 08:00～20:00修理対応(祝日、12月30日～1月3日を除く)。

4年目以降	55,200円 (税別)/年
-------	----------------

IBM System x 提供OS製品情報 一覧

以下は、IBM System xが提供するOS製品の一覧です。OSのサポートにつきましてはシステム装置のサポートOSをご確認ください。
製品の詳しい情報は以下、URLをご参照ください。(PDF)

IBM System x提供OS製品情報 http://www-06.ibm.com/jp/servers/eserver/xseries/system/pdf/sq_ibm_os.pdf

● OSオプション・キット

製品番号	製品名	IBMダイレクト価格(税別)	備考
4849JSJ	Windows Server 2008 SE(1-4CPU、5CAL) IBM版(ダウンロードメディア付き)	※	1-4CPU/5CAL
4849DSJ	Windows Server 2008 SE 32/64bit(1-4CPU) IBM版	※	1-4CPU/5CAL
4849JEJ	Windows Server 2008 EE(1-8CPU、25CAL) IBM版(ダウンロードメディア付き)	※	1-8CPU/25CAL
4849DTJ	Windows Server 2008 EE(1-8CPU、10CAL) IBM版	※	1-8CPU/10CAL
4849DEJ	Windows Server 2008 EE 32/64bit(1-8CPU) IBM版	※	1-8CPU/25CAL
4849EFJ ^{※1}	Windows Server 2008 DCE 32/64bit(1CPU) IBM版【追加ライセンス用】	※	1CPU/0CAL
4849EGJ	Windows Server 2008 DCE 32/64bit(2CPU) IBM版	※	2CPU/0CAL
4849EHJ	Windows Server 2008 DCE 32/64bit(4CPU) IBM版	※	4CPU/0CAL
4849H7J	Windows HPC Server 2008 IBM版	※	1-4CPU/0CAL
4849F2J	Windows Small Business Server 2008 Standard IBM版	※	1-4CPU/5CAL
4849F4J	Windows Small Business Server 2008 Premium IBM版	※	1-4CPU/5CAL
4849G2J	Windows Essential Business Server 2008 Standard IBM版	※	1-4CPU/5CAL
4849G4J	Windows Essential Business Server 2008 Premium IBM版	※	1-4CPU/5CAL

※ ご購入に関する詳細は、IBM製品お取り扱い店にご確認ください。

※1 本製品はライセンスの追加用です。初回購入時は2CPU用【4849EGJ】または4CPU用【4849EHJ】をお求めください。

● Windows Server 2008 Client Access License

製品番号	製品名	IBMダイレクト価格(税別)	備考
4849KCM	Windows Server 2008 Client Access License 5ユーザー	18,800円	5CAL
4849KDM	Windows Server 2008 Client Access License 5デバイス	18,800円	5CAL

※ 当製品は単体で購入していただくことが可能です。

● Red Hat Enterprise Linux (RHEL 4, RHEL5)問題解決支援サービスバンドル製品

製品番号	製品名	IBMダイレクト価格(税別)	備考
4815CHJ	RHEL UP to 2 Sockets for x86 Standard 1年サブスクリプション	99,800円	
4815DHJ	RHEL UP to 2 Sockets for x86 Standard 3年サブスクリプション	274,400円	
4815EHJ	RHEL UP to 2 Sockets for x86 Premium 1年サブスクリプション	197,000円	
4815FHJ	RHEL UP to 2 Sockets for x86 Premium 3年サブスクリプション	546,400円	
4815KHJ	RHEL Advanced Platform Standard 1年サブスクリプション	198,000円	
4815LHJ	RHEL Advanced Platform Standard 3年サブスクリプション	544,300円	
4815NHJ	RHEL Advanced Platform Premium 1年サブスクリプション	388,800円	
4815OHJ	RHEL Advanced Platform Premium 3年サブスクリプション	1,078,500円	
4815M5U	RHEL 5 for x86 DVDメディアキット	5,000円	
4815M4U	RHEL AS4 for x86 DVDメディアキット	5,000円	
4815MZU	RHEL ES4 for x86 DVDメディアキット	5,000円	

※ 本製品は、ソフトウェア単体では購入できません。

システム製品と下記のサブスクリプションを同時にご購入ください。サブスクリプションの更新時には同等製品(期間は1年/3年選択可能)をご購入ください。発注後のキャンセルはできませんので、ご注意ください。

【Vmware製品について】

サブスクリプションは1ライセンスあたり1サブスクリプションが必要となりますので、必ず同時購入してください。

サブスクリプションは、契約期間(1年/3年/5年)が満了する前にご購入ください。サブスクリプション製品のみご購入可能です。

● VMware ESXi 4.0 アップグレード

製品番号	製品名	IBMダイレクト価格(税別)	備考
4817Z07	VMware ESXi4.0 to vSphere4.0 Std UPG 1プロセッサライセンス	76,000円	
4817Z08	VMware ESXi4.0 to vSphere4.0 Adv UPG 1プロセッサライセンス	213,000円	
4817Z09	VMware ESXi4.0 to vSphere4.0 EntPlus UPG 1プロセッサライセンス	331,000円	

● VMware vSphere4.0 エッセンシャル

製品番号	製品名	IBMダイレクト価格(税別)	備考
4817VA8	VMware vSphere4.0 エッセンシャル 3ホスト(2プロセッサ)ライセンス	84,000円	
4817SA8	VMware vSphere4.0 エッセンシャル 3ホスト 1年サブスクリプション	13,000円	
4817TA8	VMware vSphere4.0 エッセンシャル 3ホスト 3年サブスクリプション	38,000円	
4817UA8	VMware vSphere4.0 エッセンシャル 3ホスト 5年サブスクリプション	64,000円	
4817Z16	VMware vSphere4.0 エッセンシャルUPGエッセンシャルPlus 3ホスト(2プロセッサ)ライセンス	208,000円	
4817VA9	VMware vSphere4.0 エッセンシャルPlus 3ホスト(2プロセッサ)ライセンス	284,000円	
4817SA9	VMware vSphere4.0 エッセンシャルPlus 3ホスト 1年サブスクリプション	41,000円	
4817TA9	VMware vSphere4.0 エッセンシャルPlus 3ホスト 3年サブスクリプション	133,000円	
4817UA9	VMware vSphere4.0 エッセンシャルPlus 3ホスト 5年サブスクリプション	225,000円	

● VMware vSphere4.0 Standard およびアップグレードライセンス

製品番号	製品名	IBMダイレクト価格(税別)	備考
4817VA5	VMware vSphere4.0 Std 1プロセッサライセンス	76,000円	
4817SA5	VMware vSphere4.0 Std 1プロセッサ 1年サブスクリプション	18,000円	
4817TA5	VMware vSphere4.0 Std 1プロセッサ 3年サブスクリプション	58,000円	
4817UA5	VMware vSphere4.0 Std 1プロセッサ 5年サブスクリプション	90,000円	
4817Z00	VMware vSphere4.0 Std UPG w/データリカバリー 1プロセッサライセンス	67,000円	
4817Z10	VMware vSphere4.0 Std UPG Adv 1プロセッサライセンス	152,000円	
4817Z11	VMware vSphere4.0 Std UPG EntPlus 1プロセッサライセンス	282,000円	

● VMware vSphere4.0 Standard with データリカバリー およびアップグレードライセンス

製品番号	製品名	IBMダイレクト価格(税別)	備考
4817VB0	VMware vSphere4.0 Std w/データリカバリー 1プロセッサライセンス	142,000円	
4817SB0	VMware vSphere4.0 Std w/データリカバリー 1年サブスクリプション	28,000円	
4817TB0	VMware vSphere4.0 Std w/データリカバリー 3年サブスクリプション	88,000円	
4817UB0	VMware vSphere4.0 Std w/データリカバリー 5年サブスクリプション	149,000円	
4817Z01	VMware vSphere4.0 Std w/データリカバリー UPG Adv 1プロセッサライセンス	80,000円	
4817Z02	VMware vSphere4.0 Std w/データリカバリー UPG EntPlus 1プロセッサライセンス	210,000円	

● VMware vSphere4.0 Advanced およびアップグレードライセンス

製品番号	製品名	IBMダイレクト価格(税別)	備考
4817VA6	VMware vSphere4.0 Adv 1プロセッサライセンス	214,000円	
4817SA6	VMware vSphere4.0 Adv 1プロセッサ 1年サブスクリプション	31,000円	
4817TA6	VMware vSphere4.0 Adv 1プロセッサ 3年サブスクリプション	99,000円	
4817UA6	VMware vSphere4.0 Adv 1プロセッサ 5年サブスクリプション	168,000円	
4817Z12	VMware vSphere4.0 Adv UPG EntPlus 1プロセッサライセンス	131,000円	

● VMware vSphere4.0 Enterprise およびアップグレードライセンス

製品番号	製品名	IBMダイレクト価格(税別)	備考
4817VB7	VMware vSphere4.0 Ent 1プロセッサライセンス	273,000円	
4817SB7	VMware vSphere4.0 Ent 1プロセッサ 1年サブスクリプション	39,000円	
4817TB7	VMware vSphere4.0 Ent 1プロセッサ 3年サブスクリプション	128,000円	
4817UB7	VMware vSphere4.0 Ent 1プロセッサ 5年サブスクリプション	216,000円	
4817Z13	VMware vSphere4.0 Ent UPG EntPlus 1プロセッサライセンス	66,000円	

● VMware vSphere4.0 Enterprise Plus

製品番号	製品名	IBMダイレクト価格(税別)	備考
4817VA7	VMware vSphere4.0 EntPlus 1プロセッサライセンス	332,000円	
4817SA7	VMware vSphere4.0 EntPlus 1プロセッサ 1年サブスクリプション	48,000円	
4817TA7	VMware vSphere4.0 EntPlus 1プロセッサ 3年サブスクリプション	155,000円	
4817UA7	VMware vSphere4.0 EntPlus 1プロセッサ 5年サブスクリプション	262,000円	

● メディアキット

製品番号	製品名	IBMダイレクト価格(税別)	備考
4817V62	VMware vSphere4.0 メディアキット	16,000円	

※ Media Kit には、アクティベーション用の URL とコードが記載された用紙が入っております。(CD-ROM は入っておりません。)

● VMware vCenter Server4.0 Foundation およびアップグレードライセンス

製品番号	製品名	IBMダイレクト価格(税別)	備考
4817VB2	VMware vCenter Server4.0 Foundation 1インスタンスライセンス	142,000円	
4817SB2	VMware vCenter Server4.0 Foundation 1インスタンス 1年サブスクリプション	36,000円	
4817TB2	VMware vCenter Server4.0 Foundation 1インスタンス 3年サブスクリプション	114,000円	
4817UB2	VMware vCenter Server4.0 Foundation 1インスタンス 5年サブスクリプション	194,000円	
4817Z03	VMware vCenter Server4.0 Foundation UPG Std 1インスタンスライセンス	364,000円	

● VMware vCenter Server4.0 Standard

製品番号	製品名	IBMダイレクト価格(税別)	備考
4817VB1	VMware vCenter Server4.0 Std 1インスタンスライセンス	473,000円	
4817SB1	VMware vCenter Server4.0 Std 1インスタンス 1年サブスクリプション	68,000円	
4817TB1	VMware vCenter Server4.0 Std 1インスタンス 3年サブスクリプション	221,000円	
4817UB1	VMware vCenter Server4.0 Std 1インスタンス 5年サブスクリプション	374,000円	

● VMware vCenter Server4.0 Heatbeat

製品番号	製品名	IBMダイレクト価格(税別)	備考
4817VB6	VMware vCenter Server4.0 Heatbeat 1インスタンスライセンス	945,000円	
4817SB6	VMware vCenter Server4.0 Heatbeat 1インスタンス 1年サブスクリプション	133,000円	
4817TB6	VMware vCenter Server4.0 Heatbeat 1インスタンス 3年サブスクリプション	440,000円	
4817UB6	VMware vCenter Server4.0 Heatbeat 1インスタンス 5年サブスクリプション	747,000円	

● VMware vCenter Server4.0 アベラビリティ アクセラレーション

製品番号	製品名	IBMダイレクト価格(税別)	備考
4817VB8	VMware vCenter Server4.0 アベラビリティ アクセラレーション 1インスタンスライセンス	1,229,000円	
4817SB8	VMware vCenter Server4.0 アベラビリティ アクセラレーション 1インスタンス 1年サブスクリプション	173,000円	
4817TB8	VMware vCenter Server4.0 アベラビリティ アクセラレーション 1インスタンス 3年サブスクリプション	572,000円	
4817UB8	VMware vCenter Server4.0 アベラビリティ アクセラレーション 1インスタンス 5年サブスクリプション	970,000円	

● VMware vSphere 4.0 アクセラレーションキット

製品番号	製品名	IBMダイレクト価格(税別)	備考
6プロセッサ分のvSphere Advanced および vCenter Foundation (up to 3 servers)			
4817VB5	VMware vSphere4.0 Adv アクセラレーション 6プロセッサライセンス	992,000円	
4817SB5	VMware vSphere4.0 Adv アクセラレーション 6プロセッサ 1年サブスクリプション	140,000円	
4817TB5	VMware vSphere4.0 Adv アクセラレーション 6プロセッサ 3年サブスクリプション	462,000円	
4817UB5	VMware vSphere4.0 Adv アクセラレーション 6プロセッサ 5年サブスクリプション	785,000円	
6プロセッサ分のvSphere Enterprise Plus および vCenter Standard			
4817VB4	VMware vSphere4.0 EntPlus アクセラレーション 6プロセッサライセンス	1,975,000円	
4817SB4	VMware vSphere4.0 EntPlus アクセラレーション 6プロセッサ 1年サブスクリプション	277,000円	
4817TB4	VMware vSphere4.0 EntPlus アクセラレーション 6プロセッサ 3年サブスクリプション	918,000円	
4817UB4	VMware vSphere4.0 EntPlus アクセラレーション 6プロセッサ 5年サブスクリプション	1,559,000円	
8プロセッサ分のvSphere Enterprise Plus およびvCenter Standard			
4817VB3	VMware vSphere4.0 EntPlus アクセラレーション 8プロセッサライセンス	2,494,000円	
4817SB3	VMware vSphere4.0 EntPlus アクセラレーション 8プロセッサ 1年サブスクリプション	350,000円	
4817TB3	VMware vSphere4.0 EntPlus アクセラレーション 8プロセッサ 3年サブスクリプション	1,160,000円	
4817UB3	VMware vSphere4.0 EntPlus アクセラレーション 8プロセッサ 5年サブスクリプション	1,969,000円	

● VMware ESXi 3.5 追加アップグレード

製品番号	製品名	IBMダイレクト価格(税別)	備考
4817V79	VMware ESXi 3.5 to ESX 3.5 Fnd UPG(2ソケット用ライセンス)	105,000円	
4817S79	VMware ESXi 3.5 to ESX 3.5 Fnd UPG(2ソケット用1年サブスクリプション)	37,000円	
4817T79	VMware ESXi 3.5 to ESX 3.5 Fnd UPG(2ソケット用3年サブスクリプション)	110,000円	
4817U79	VMware ESXi 3.5 to ESX 3.5 Fnd UPG(2ソケット用5年サブスクリプション)	185,000円	
4817V80	VMware ESXi 3.5 to ESX 3.5 Std UPG(2ソケット用ライセンス)	335,000円	
4817S80	VMware ESXi 3.5 to ESX 3.5 Std UPG(2ソケット用1年サブスクリプション)	43,000円	
4817T80	VMware ESXi 3.5 to ESX 3.5 Std UPG(2ソケット用3年サブスクリプション)	126,000円	
4817U80	VMware ESXi 3.5 to ESX 3.5 Std UPG(2ソケット用5年サブスクリプション)	215,000円	
4817V81	VMware ESXi 3.5 to ESX 3.5 Ent UPG(2ソケット用ライセンス)	645,000円	
4817S81	VMware ESXi 3.5 to ESX 3.5 Ent UPG(2ソケット用1年サブスクリプション)	80,000円	
4817T81	VMware ESXi 3.5 to ESX 3.5 Ent UPG(2ソケット用3年サブスクリプション)	238,000円	
4817U81	VMware ESXi 3.5 to ESX 3.5 Ent UPG(2ソケット用5年サブスクリプション)	400,000円	

● VMware ESX 3.5 アクセラレーションキット

製品番号	製品名	IBMダイレクト価格(税別)	備考
4817V88	VMware ESX 3.5 Enterprise アクセラレーションキット 8ソケットライセンス	2,500,000円	
4817S88	VMware ESX 3.5 Enterprise アクセラレーションキット 8ソケット用1年サブスクリプション	350,000円	
4817T88	VMware ESX 3.5 Enterprise アクセラレーションキット 8ソケット用3年サブスクリプション	1,050,000円	
4817U88	VMware ESX 3.5 Enterprise アクセラレーションキット 8ソケット用5年サブスクリプション	1,750,000円	
4817V86	VMware ESX 3.5 Standard HA アクセラレーションキット 4ソケットライセンス	588,000円	
4817S86	VMware ESX 3.5 Standard HA アクセラレーションキット 4ソケット用1年サブスクリプション	84,000円	
4817T86	VMware ESX 3.5 Standard HA アクセラレーションキット 4ソケット用3年サブスクリプション	248,000円	
4817U86	VMware ESX 3.5 Standard HA アクセラレーションキット 4ソケット用5年サブスクリプション	420,000円	
4817V87	VMware ESX 3.5 Foundation アクセラレーションキット 6ソケットライセンス	294,000円	
4817S87	VMware ESX 3.5 Foundation アクセラレーションキット 6ソケット用1年サブスクリプション	43,000円	
4817T87	VMware ESX 3.5 Foundation アクセラレーションキット 6ソケット用3年サブスクリプション	125,000円	
4817U87	VMware ESX 3.5 Foundation アクセラレーションキット 6ソケット用5年サブスクリプション	215,000円	

● メディアキット

製品番号	製品名	IBMダイレクト価格(税別)	備考
4817V63	VMware ESX 3.5 メディアキット	16,000円	

※ Media Kit には、アクティベーション用の URL とコードが記載された用紙が入っております。(CD-ROM は入っておりません。)

● VMware Infrastructure 3 Ver3.5

製品番号	製品名	IBMダイレクト価格(税別)	備考
4817V71	VMware ESX 3.5 Foundation 2ソケットライセンス	99,000円	
4817S71	VMware ESX 3.5 Foundation 2ソケット用1年サブスクリプション	39,000円	
4817T71	VMware ESX 3.5 Foundation 2ソケット用3年サブスクリプション	98,000円	
4817U71	VMware ESX 3.5 Foundation 2ソケット用5年サブスクリプション	195,000円	
4817V83	VMware ESX 3.5 Fndn to Std UPG 2ソケットライセンス	246,000円	
4817S83	VMware ESX 3.5 Fndn to Std UPG 2ソケット用1年サブスクリプション	8,000円	
4817T83	VMware ESX 3.5 Fndn to Std UPG 2ソケット用3年サブスクリプション	20,000円	
4817U83	VMware ESX 3.5 Fndn to Std UPG 2ソケット用5年サブスクリプション	34,000円	
4817V84	VMware ESX 3.5 Fndn to Ent UPG 2ソケットライセンス	539,000円	
4817S84	VMware ESX 3.5 Fndn to Ent UPG 2ソケット用1年サブスクリプション	48,000円	
4817T84	VMware ESX 3.5 Fndn to Ent UPG 2ソケット用3年サブスクリプション	141,000円	
4817U84	VMware ESX 3.5 Fndn to Ent UPG 2ソケット用5年サブスクリプション	240,000円	
4817V72	VMware ESX 3.5 Standard 2ソケットライセンス	294,000円	
4817S72	VMware ESX 3.5 Standard 2ソケット用1年サブスクリプション	43,000円	
4817T72	VMware ESX 3.5 Standard 2ソケット用3年サブスクリプション	125,000円	
4817U72	VMware ESX 3.5 Standard 2ソケット用5年サブスクリプション	215,000円	
4817V85	VMware ESX 3.5 Std to Ent UPG 2ソケットライセンス	344,000円	
4817S85	VMware ESX 3.5 Std to Ent UPG 2ソケット用1年サブスクリプション	50,000円	
4817T85	VMware ESX 3.5 Std to Ent UPG 2ソケット用3年サブスクリプション	145,000円	
4817U85	VMware ESX 3.5 Std to Ent UPG 2ソケット用5年サブスクリプション	250,000円	
4817V73	VMware ESX 3.5 Enterprise 2ソケットライセンス	564,000円	
4817S73	VMware ESX 3.5 Enterprise 2ソケット用1年サブスクリプション	80,000円	
4817T73	VMware ESX 3.5 Enterprise 2ソケット用3年サブスクリプション	238,000円	
4817U73	VMware ESX 3.5 Enterprise 2ソケット用5年サブスクリプション	400,000円	

● VMware VirtualCenter

製品番号	製品名	IBMダイレクト価格(税別)	備考
4817V77	VMware vCenter Server 2.5 Foundation 1ノードライセンス	148,000円	
4817S77	VMware vCenter Server 2.5 Foundation 1ノード用1年サブスクリプション	39,000円	
4817T77	VMware vCenter Server 2.5 Foundation 1ノード用3年サブスクリプション	98,000円	
4817U77	VMware vCenter Server 2.5 Foundation 1ノード用5年サブスクリプション	195,000円	
4817V82	VMware vCenterServer 2.5 Fund to VC2.5 UPG1ノードライセンス	378,000円	
4817S82	VMware vCenterServer 2.5 Fund to VC2.5 UPG1ノード用3年サブスクリプション	37,000円	
4817T82	VMware vCenterServer 2.5 Fund to VC2.5 UPG1ノード用3年サブスクリプション	92,000円	
4817U82	VMware vCenterServer 2.5 Fund to VC2.5 UPG1ノード用5年サブスクリプション	185,000円	
4817V76	VMware vCenter Server 2.5 1ノードライセンス	490,000円	
4817S76	VMware vCenter Server 2.5 1ノード用1年サブスクリプション	70,000円	
4817T76	VMware vCenter Server 2.5 1ノード用3年サブスクリプション	207,000円	
4817U76	VMware vCenter Server 2.5 1ノード用5年サブスクリプション	350,000円	

● VMware 機能追加

製品番号	製品名	IBMダイレクト価格(税別)	備考
4817V74	VMware HA 2ソケットライセンス	246,000円	
4817S74	VMware HA 2ソケット用1年サブスクリプション	36,000円	
4817T74	VMware HA 2ソケット用3年サブスクリプション	104,000円	
4817U74	VMware HA 2ソケット用5年サブスクリプション	180,000円	
4817V75	VMware DRS 2ソケットライセンス	197,000円	
4817S75	VMware DRS 2ソケット用1年サブスクリプション	29,000円	
4817T75	VMware DRS 2ソケット用3年サブスクリプション	84,000円	
4817U75	VMware DRS 2ソケット用5年サブスクリプション	145,000円	
4817V78	VMware VMotion w/Storage VMotion 2ソケットライセンス	343,000円	
4817S78	VMware VMotion w/Storage VMotion 2ソケット用1年サブスクリプション	49,000円	
4817T78	VMware VMotion w/Storage VMotion 2ソケット用3年サブスクリプション	145,000円	
4817U78	VMware VMotion w/Storage VMotion 2ソケット用5年サブスクリプション	245,000円	

● VMware Site Recovery Manager/VMware Lab Manager/VMware Lifecycle Manager/VMware Stage Manager

製品番号	製品名	IBMダイレクト価格(税別)	備考
4817V89	VMware vCenter Site Recovery Manager 1ソケットライセンス	175,000円	
4817S89	VMware vCenter Site Recovery Manager 1ソケット用1年サブスクリプション	26,000円	
4817T89	VMware vCenter Site Recovery Manager 1ソケット用3年サブスクリプション	74,000円	
4817U89	VMware vCenter Site Recovery Manager 1ソケット用5年サブスクリプション	130,000円	
4817V90	VMware vCenter Lab Manager 1ソケットライセンス	130,000円	
4817S90	VMware vCenter Lab Manager 1ソケット用1年サブスクリプション	20,000円	
4817T90	VMware vCenter Lab Manager 1ソケット用3年サブスクリプション	55,000円	
4817U90	VMware vCenter Lab Manager 1ソケット用5年サブスクリプション	100,000円	
4817V91	VMware vCenter Lifecycle Manager 1ソケットライセンス	90,000円	
4817S91	VMware vCenter Lifecycle Manager 1ソケット用1年サブスクリプション	14,000円	
4817T91	VMware vCenter Lifecycle Manager 1ソケット用3年サブスクリプション	39,000円	
4817U91	VMware vCenter Lifecycle Manager 1ソケット用5年サブスクリプション	70,000円	
4817V92	VMware vCenter Stage Manager 1ソケットライセンス	130,000円	
4817S92	VMware vCenter Stage Manager 1ソケット用1年サブスクリプション	20,000円	
4817T92	VMware vCenter Stage Manager 1ソケット用3年サブスクリプション	56,000円	
4817U92	VMware vCenter Stage Manager 1ソケット用5年サブスクリプション	100,000円	

● VMware View Enterprise/Premier

製品番号	製品名	IBMダイレクト価格(税別)	備考
4817V93	VMware View Ent スタートキット 10デスクトップVMs /w 1ESX 2Soc Lic	148,000円	
4817S93	VMware View Ent スタートキット 10デスクトップVMs 1年サブスクリプション	22,000円	
4817T93	VMware View Ent スタートキット 10デスクトップVMs 3年サブスクリプション	63,000円	
4817U93	VMware View Ent スタートキット 10デスクトップVMs 5年サブスクリプション	110,000円	
4817V94	VMware View Ent バンドル 100/バック /w 4ESX 2Soc Lic	1,468,000円	
4817S94	VMware View Ent バンドル 100/バック 1年サブスクリプション	207,000円	
4817T94	VMware View Ent バンドル 100/バック 3年サブスクリプション	618,000円	
4817U94	VMware View Ent バンドル 100/バック 5年サブスクリプション	1,035,000円	
4817V95	VMware View Ent バンドル 10/バック /w 1ESX 2Soc Lic	148,000円	
4817S95	VMware View Ent バンドル 10/バック 1年サブスクリプション	22,000円	
4817T95	VMware View Ent バンドル 10/バック 3年サブスクリプション	63,000円	
4817U95	VMware View Ent バンドル 10/バック 5年サブスクリプション	110,000円	
4817VA2	UPG VMware View Ent to Premier 100デスクトップVMs	979,000円	
4817SA2	UPG VMware View Ent to Premier 100デスクトップVMs 1年サブスクリプション	138,000円	
4817TA2	UPG VMware View Ent to Premier 100デスクトップVMs 3年サブスクリプション	414,000円	
4817UA2	UPG VMware View Ent to Premier 100デスクトップVMs 5年サブスクリプション	690,000円	
4817VA1	UPG VMware View Ent to Premier for 10デスクトップVMs	99,000円	
4817SA1	UPG VMware View Ent to Premier for 10デスクトップVMs 1年サブスクリプション	15,000円	
4817TA1	UPG VMware View Ent to Premier for 10デスクトップVMs 3年サブスクリプション	45,000円	
4817UA1	UPG VMware View Ent to Premier for 10デスクトップVMs 5年サブスクリプション	75,000円	
4817V96	VMware View Premier バンドル スタートキット and VC Fndn 10デスクトップ VMs	246,000円	
4817S96	VMware View Premier バンドル スタートキット 1年サブスクリプション	35,000円	
4817T96	VMware View Premier バンドル スタートキット 3年サブスクリプション	105,000円	
4817U96	VMware View Premier バンドル スタートキット 5年サブスクリプション	175,000円	
4817V97	VMware View Premier バンドル 100/バック /w VI Ent 100デスクトップ VMs	2,460,000円	
4817S97	VMware View Premier バンドル 100/バック 1年サブスクリプション	350,000円	
4817T97	VMware View Premier バンドル 100/バック 3年サブスクリプション	1,050,000円	
4817U97	VMware View Premier バンドル 100/バック 5年サブスクリプション	1,750,000円	
4817V98	VMware View Premier バンドル 10/バック /w VI Ent 10デスクトップ VMs	246,000円	
4817S98	VMware View Premier バンドル 10/バック 1年サブスクリプション	35,000円	
4817T98	VMware View Premier バンドル 10/バック 3年サブスクリプション	105,000円	
4817U98	VMware View Premier バンドル 10/バック 5年サブスクリプション	175,000円	
4817VA0	VMware View Premier アドオン 100デスクトップVMs Assumes existing ESX	1,468,000円	
4817SA0	VMware View Premier アドオン 100デスクトップVMs 1年サブスクリプション	207,000円	
4817TA0	VMware View Premier アドオン 100デスクトップVMs 3年サブスクリプション	618,000円	
4817UA0	VMware View Premier アドオン 100デスクトップVMs 5年サブスクリプション	1,035,000円	
4817V99	VMware View Premier アドオン 10デスクトップVMs Assumes existing ESX	148,000円	
4817S99	VMware View Premier アドオン 10デスクトップVMs 1年サブスクリプション	22,000円	
4817T99	VMware View Premier アドオン 10デスクトップVMs 3年サブスクリプション	63,000円	
4817U99	VMware View Premier アドオン 10デスクトップVMs 5年サブスクリプション	110,000円	
4817VA3	VMware View Manager 3 スタンドアローン 100デスクトップ コネクションズ	490,000円	
4817SA3	VMware View Manager 3 スタンドアローン 100デスクトップ 1年サブスクリプション	70,000円	
4817TA3	VMware View Manager 3 スタンドアローン 100デスクトップ 3年サブスクリプション	207,000円	
4817UA3	VMware View Manager 3 スタンドアローン 100デスクトップ 5年サブスクリプション	350,000円	
4817VA4	VMware View Manager 3 スタンドアローン 10デスクトップ コネクションズ	51,000円	
4817SA4	VMware View Manager 3 スタンドアローン 10デスクトップ 1年サブスクリプション	8,000円	
4817TA4	VMware View Manager 3 スタンドアローン 10デスクトップ 3年サブスクリプション	22,000円	
4817UA4	VMware View Manager 3 スタンドアローン 10デスクトップ 5年サブスクリプション	40,000円	

お問い合わせ窓口一覧

法人のお客様向け IBM 製品、製品仕様に関するお問い合わせ

コンシェルジュ・ダイヤル：**0120-03-9966**

受付時間月曜～金曜 9:30-17:30（土・日・祝、12月30日-1月3日を除く）

当窓口はお客様のご質問に対するご相談窓口です。

ビジネス・パートナー様は、下記 IBM ビジネス・パートナー様向け窓口をご利用下さい。

IBM ビジネスパートナーからご購入ご希望の方

IBM ビジネスパートナーのご紹介

<http://www.ibm.com/partnerworld/jp/bplist/>

より詳しい情報は…

製品のカatalogやお役に立つ情報をインターネットを使ってご覧いただくことが可能です

IBM システム製品情報 ----- ibm.com/systems/jp/

IBM Express Advantage オフライン ----- ibm.com/systems/jp/x/express/

ソリューションのご紹介 ----- ibm.com/systems/jp/x/solutions/

キャンペーン一覧 ----- ibm.com/systems/jp/x/campaign/

IBM ビジネスショップからご購入ご希望の方

法人のお客様向けお買い得情報が満載

<http://www.ibm.com/jp/shop/>

ibm.com 法人窓口：**0120-41-8220**

受付時間平日 9:00 - 18:00（土・日・祝、12月30日-1月3日を除く）

法人のお客様向け障害受付窓口

IBM サービス・ライン：**0120-34-0000**

(フリーダイヤル)ガイダンスに従って窓口を選択してください。受付時間:24時間(お客様のご契約内容により個々の窓口の受付時間は異なります)

IBM ビジネスパートナー様向け販売前お問い合わせ窓口

IBM システム製品に関する製品・サービス販売のご相談窓口

IBM ビジネスパートナーのご紹介

<http://www.ibm.com/partnerworld/jp/webqa/>

PartnerWorld メンバー専用サイトです。(IBM ID が必要です)

BP コンタクト IBM：**0120-07-2004** (フリーダイヤル) ガイダンスに従って窓口を選択してください

受付時間：月曜～金曜 9:00～12:00 および 13:00～17:00 (土・日・祝、6月17日、12月30日-1月3日を除く)

技術的な質問については、IBM 技術認定者番号(ICP-BP も含まれます)が必要になります。System x の技術質問の場合のみ必要ありません。

IBM グローバルファイナシング

<http://www.ibm.com/financing/jp/>

フリーダイヤル：**0120-47-3301**

受付時間：月曜～金曜 9:00～12:00 および 13:00～17:00 (土・日・祝、6月17日、12月30日-1月3日を除く)

このカタログで使用されている製品の写真は、出荷時のものと一部異なる場合があります。また、仕様は事前の予告なしに変更する場合があります。表示画面および印刷帳票の出力例のうち、特に断り書きのない出力例のデータ部分はすべて架空のもので、画面ははめ込み合成で実際の表示とは異なります。製品、サービス等詳細については、弊社もしくは IBM ビジネスパートナーの営業担当員にご相談ください。このカタログに掲載されている IBM 標準価格および料金は、2009年10月現在のもので事前の予告なしに変更する場合があります。最新の価格に関しては、弊社インターネット・ホームページをご参照ください。「IBM タイレック価格」は、IBM の直販による提供価格であり、ビジネスパートナーなど再販者の販売価格を拘束するものではありません。当カタログ記載の製品にプリインストールあるいは添付されているソフトウェア製品につきましては、その梱包方法および内容物に関し、市販されているものとは異なる場合があります。IBM、IBM ロゴ、BladeCenter、DB2、Lotus、Domino、Lotus Notes、Lotus Sametime、PartnerWorld、PurityPlus、Rational、ServeRAID、System Storage、System x、Tivoli、Total Storage、WebSphere、Workplace は International Business Machines Corporation の商標。Microsoft、Windows、Windows NT および Windows ロゴは Microsoft Corporation の米国およびその他の国における商標。UNIX は The Open Group の米国およびその他の国における登録商標。他の会社名、製品名およびサービス名等はそれぞれ各社の商標。



日本アイ・ビー・エム株式会社

〒103-8510 東京都中央区日本橋箱崎町 19-21

10-09 Produced in Japan